

L2K1000

SETUP GUIDE

020-000409-01

CHRISTIE®

L2K1000

Multimedia Projector

Quick Reference Guide

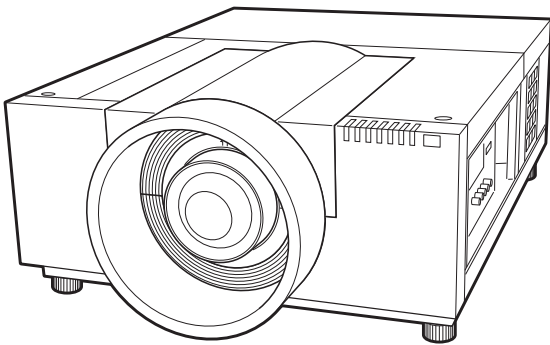

* Lens not included.

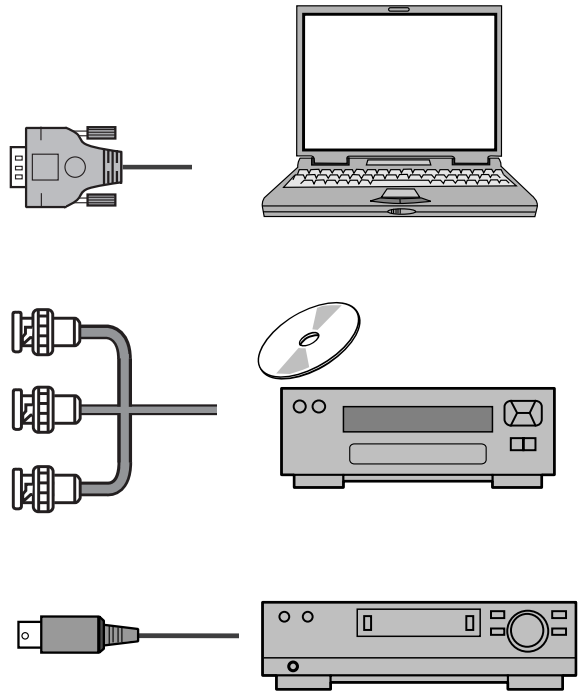

Use this book as a reference guide when setting up the projector. For detailed information about installation, setup, and operation of the projector, refer to the user's manual on the CD-ROM.

READ THE SAFETY INSTRUCTIONS IN THIS QUICK REFERENCE GUIDE BEFORE USING THE PROJECTOR.

English

Français

Español

Deutsch

Italiano

Português

Before installing and operating the projector, read this manual thoroughly. Improper operation may result in not only shortening the product life, but also malfunctions, fire hazard, or other accidents.

<div style="display: inline-block; text-align: center; background-color: black; color: white; padding: 5px; margin: 0 10px;"> CAUTION RISK OF ELECTRIC SHOCK DO NOT OPEN </div>
CAUTION: TO REDUCE THE RISK OF ELECTRIC SHOCK, DO NOT REMOVE COVER (OR BACK). NO USER-SERVICEABLE PARTS INSIDE EXCEPT LAMP REPLACEMENT. REFER SERVICING TO QUALIFIED SERVICE PERSONNEL.
THIS SYMBOL INDICATES THAT DANGEROUS VOLTAGE CONSTITUTING A RISK OF ELECTRIC SHOCK IS PRESENT WITHIN THIS UNIT.
THIS SYMBOL INDICATES THAT THERE ARE IMPORTANT OPERATING AND MAINTENANCE INSTRUCTIONS IN THIS MANUAL WITH THIS UNIT.

FOR EU USERS

The symbol mark and recycling systems described below apply to EU countries and do not apply to countries in other areas of the world.

Your product is designed and manufactured with high quality materials and components which can be recycled and/or reused.

The symbol mark means that electrical and electronic equipment, batteries and accumulators, at their end-of-life, should be disposed of separately from your household waste.

Note:
 If a chemical symbol is printed beneath the symbol mark, this chemical symbol means that the battery or accumulator contains a heavy metal at a certain concentration. This will be indicated as follows: Hg: mercury, Cd: cadmium, Pb: lead
 In the European Union there are separate collection systems for used electrical and electronic equipment, batteries and accumulators.
 Please, dispose of them correctly at your local community waste collection/recycling centre.
 Please, help us to conserve the environment we live in!

Safety Precaution

- This projector produces intense light from the projection lens. Do not stare directly into the lens, otherwise eye damage could result. Be especially careful that children do not stare directly into the beam.
- Install the projector in a proper position. Otherwise it may result in a fire hazard.
- Allowing the proper amount of space on the top, sides, and rear of the projector cabinet is critical for proper air circulation and cooling of the unit. The diagrams shown here indicates the minimum space required. If the projector is to be built into a compartment or similarly enclosed, these minimum distances must be maintained.

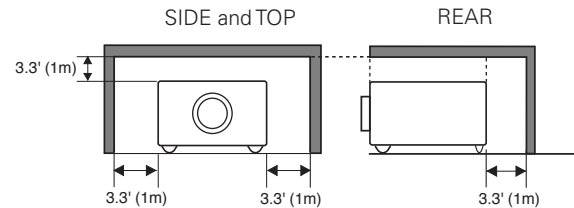

- Do not cover the ventilation slots on the projector. Heat build-up can reduce the service life of your projector, and can also be dangerous.
- If the projector is unused for an extended time, unplug the projector from the power outlet.
- Do not project the same image for a long time. It may be burned into the LCD panels.

CAUTION ON HANGING FROM THE CEILING

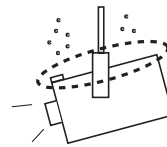

When hanging the projector from the ceiling, clean the air intake vents and the top of the projector periodically with a vacuum cleaner. If you leave the projector unclean for a long time, the cooling fans can be clogged with dust, and it may cause a breakdown or a disaster.

DO NOT SET THE PROJECTOR IN GREASY, WET, OR SMOKY CONDITIONS SUCH AS IN A KITCHEN TO PREVENT A BREAKDOWN OR DISASTER. IF THE PROJECTOR COMES IN CONTACT WITH OIL OR CHEMICALS, IT MAY BECOME DETERIORATED.

Federal Communications Commission Notice

This equipment has been tested and found to comply with the limits for a Class A digital device, pursuant to Part 15 of FCC Rules. These limits are designed to provide reasonable protection against harmful interference when the equipment is operated in a commercial environment. This equipment generates, uses, and can radiate radio frequency energy and, if not installed and used in accordance with the instruction manual, may cause harmful interference to radio communications. Operation of this equipment in a residential area is likely to cause harmful interference in which case the user will be required to correct the interference at his own expense.

Do not make any changes or modifications to the equipment unless otherwise specified in the instructions. If such changes or modifications should be made, you could be required to stop operation of the equipment.

Canadian Radio Interference Regulations

This Class A digital apparatus meets all requirements of the Canadian ICES-003.

WARNING

This is a Class A product. This product may cause radio interference in residential areas, in which, the user may be required to take adequate measures.

Safety Instructions

All the safety and operating instructions should be read before the product is operated.

Read all of the instructions given here and retain them for later use. Unplug this projector from AC power supply before cleaning. Do not use liquid or aerosol cleaners. Use a damp cloth for cleaning.

Follow all warnings and instructions marked on the projector.

For added protection to the projector during a lightning storm, or when it is left unattended and unused for long periods of time, unplug it from the wall outlet. This will prevent damage due to lightning and power line surges.

Do not expose this unit to rain or use near water... for example, in a wet basement, near a swimming pool, etc...

Do not use attachments not recommended by the manufacturer as they may cause hazards.

Do not place this projector on an unstable cart, stand, or table. The projector may fall, causing serious injury to a child or adult, and serious damage to the projector. Use only with a cart or stand recommended by the manufacturer, or sold with the projector. Wall or shelf mounting should follow the manufacturer's instructions, and should use a mounting kit approved by the manufacturers.

An appliance and cart combination should be moved with care. Quick stops, excessive force, and uneven surfaces may cause the appliance and cart combination to overturn.



Slots and openings in the back and bottom of the cabinet are provided for ventilation, to ensure reliable operation of the equipment and to protect it from overheating.

The openings should never be covered with cloth or other materials, and the bottom opening should not be blocked by placing the projector on a bed, sofa, rug, or other similar surface. This projector should never be placed near or over a radiator or heat register.

This projector should not be placed in a built-in installation such as a book case unless proper ventilation is provided.

Never push objects of any kind into this projector through cabinet slots as they may touch dangerous voltage points or short out parts that could result in a fire or electric shock. Never spill liquid of any kind on the projector.

Do not install the projector near the ventilation duct of air-conditioning equipment.

This projector should be operated only from the type of power source indicated on the marking label. If you are not sure of the type of power supplied, consult your authorized dealer or local power company.

Do not overload wall outlets and extension cords as this can result in fire or electric shock. Do not allow anything to rest on the power cord. Do not locate this projector where the cord may be damaged by persons walking on it.

Do not attempt to service this projector yourself as opening or removing covers may expose you to dangerous voltage or other hazards. Refer all servicing to qualified service personnel.

Unplug this projector from wall outlet and refer servicing to qualified service personnel under the following conditions:

- When the power cord or plug is damaged or frayed.
- If liquid has been spilled into the projector.
- If the projector has been exposed to rain or water.
- If the projector does not operate normally by following the operating instructions. Adjust only those controls that are covered by the operating instructions as improper adjustment of other controls may result in damage and will often require extensive work by a qualified technician to restore the projector to normal operation.
- If the projector has been dropped or the cabinet has been damaged.
- If the projector exhibits a distinct change in performance—this indicates a need for service.

When replacement parts are required, be sure the service technician has used replacement parts specified by the manufacturer that have the same characteristics as the original part. Unauthorized substitutions may result in fire, electric shock, or injury to persons.

Upon completion of any service or repairs to this projector, ask the service technician to perform routine safety checks to determine that the projector is in safe operating condition.

NOTE FOR CUSTOMERS IN THE US

 LAMP(S) INSIDE THIS PRODUCT CONTAIN MERCURY AND MUST BE RECYCLED OR DISPOSED OF ACCORDING TO LOCAL, STATE OR FEDERAL LAWS.

CAUTION

Not for use in a computer room as defined in the Standard for the Protection of Electronic Computer/Data Processing Equipment, ANSI/NFPA 75.

WARNING: ● **THIS APPARATUS MUST BE EARTHED.**
● **TO REDUCE THE RISK OF FIRE OR ELECTRIC SHOCK, DO NOT EXPOSE THIS APPLIANCE TO RAIN OR MOISTURE.**

Authorized Representative and Address:

Christie Digital Systems Canada, Inc.

ViewPoint 200 Ashville Way Wokingham Berkshire, U.K. RG41 2PL

Manufacturer and Address:

Christie Digital Systems Inc.

809 Wellington Street, North. Kitchener, Ontario N2G 4Y7, Canada

TÜRK KULLANICILAR İÇİN

Bu ürün, EEE yönetmeliğine uygundur.

(ELEKTRİKLİ VE ELEKTRONİK EŞYALARDA BAZI ZARARLI MADDELERİN KULLANIMININ SINIRLANDIRILMASINA DAİR YÖNETMELİK)

Air Circulation

Openings in the cabinet are provided for ventilation. To ensure reliable operation of the product and to protect it from overheating, these openings must not be blocked or covered.



CAUTION

Hot air is exhausted from the exhaust vent. When using or installing the projector, the following precautions should be taken.

- Do not put any flammable object or spray can near the projector, hot air is exhausted from the air vents.
- Keep the exhaust vent at least 3' (1 m) away from any objects.
- Do not touch peripheral parts of the exhaust vent, especially screws and metallic parts. These areas will become hot while the projector is being used.
- Do not put anything on the cabinet. Objects put on the cabinet will not only get damaged but also may cause fire hazard by heat.
- Do not cover vents with papers or other materials.

Cooling fans are provided to cool down the projector. The fans' running speed is changed according to the temperature inside the projector.

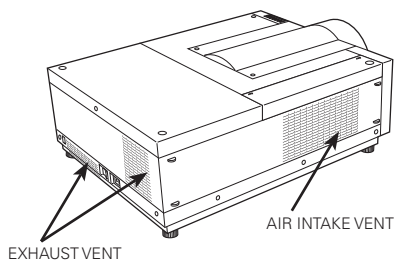

Remote Control Battery Installation

- 1** Open the battery compartment lid.

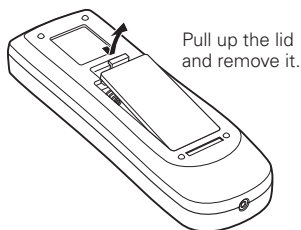

- 2** Install new batteries into the compartment.

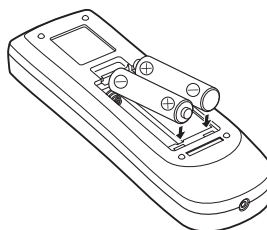

Two AAA size batteries
For correct polarity (+ and -), be sure battery terminals are in contact with pins in the compartment.

- 3** Replace the compartment lid.

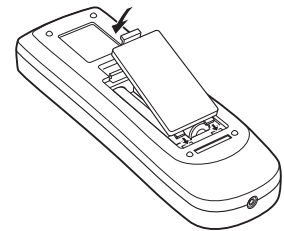

To ensure safe operation, please observe the following precautions :

- Use two (2) AAA or LR03 type alkaline batteries.
- Always replace batteries in sets.
- Do not use a new battery with a used battery.
- Avoid contact with water or liquid.
- Do not expose the remote control to moisture or heat.
- Do not drop the remote control.
- If the battery has leaked on the remote control, carefully wipe the case clean and install new batteries.
- Risk of an explosion if battery is replaced by an incorrect type.
- Dispose of used batteries according to the instructions or your local disposal rule or guidelines.

Moving the Projector



Retract the adjustable feet to prevent damage to lens and cabinet. For safety, holding the projector on both sides by 2 or more people is recommended to move the projector because the projector is heavy. When moving the projector by one person from necessity, hold the handle carefully. Do not hold the lens mount cover. Moving it improperly may result in damage of cabinet or person's injury.



CAUTION IN CARRYING OR TRANSPORTING THE PROJECTOR

- Do not drop or bump the projector, otherwise damages or malfunctions may result.
- When carrying the projector, use a suitable carrying case.
- Do not transport the projector by courier or any other transport service in an unsuitable transport case. This may cause damage to the projector. For information about transporting the projector by courier or any other transport service, consult your dealer.
- Do not put the projector in a case before it is cooled enough.
- Do not transport the projector with a replacement lens installed.

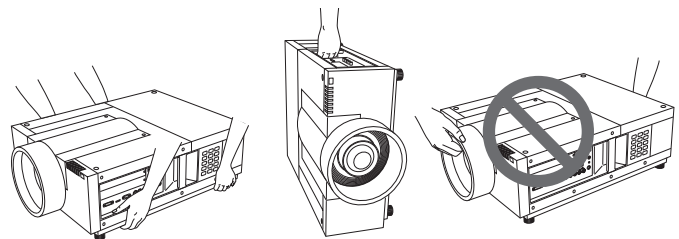

Installing the Projector in Proper Directions

Use the projector properly in specified positions. Improper positioning may reduce the lamp life and result in severe accident or fire hazard.

This projector can project the picture in upward, downward, or inclined position in perpendicular direction to the horizontal plane.

✓ Note:

- To inverse or reverse the image, set the ceiling function to "On."
- The projector can not be operated at an altitude above 3,000 meters.

Positioning Precautions

Avoid positioning the projector as described below when installing.

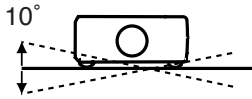

Do not roll the projector more than 10 degrees from side to side.



Do not put the projector on either side to project an image.

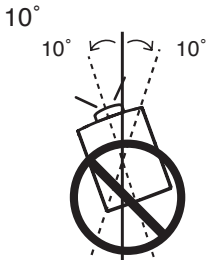

In upward projection, do not tilt the projector over 10 degrees right and left.

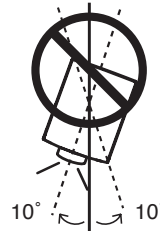

In downward projection, do not tilt the projector over 10 degrees right and left.



CAUTION ON CEILING MOUNTING

For ceiling mounting, you need the ceiling mount kit designed for this projector. When not mounted properly, the projector may fall, causing hazards or injury. For details, consult your dealer. The warranty on this projector does not cover any damage caused by use of any non-recommended ceiling mount kit or installation of the ceiling mount kit in an improper location.



LAMP HANDLING PRECAUTIONS

This projector uses a high-pressure lamp which must be handled carefully and properly. Improper handling may result in accidents, injury, or create a fire hazard.

- Lamp lifetime may differ from lamp to lamp and according to the environment of use. There is no guarantee of the same lifetime for each lamp. Some lamps may fail or terminate their lifetime in a shorter period of time than other similar lamps.
- If the projector indicates that the lamp should be replaced, i.e., if the LAMP 1/2 REPLACE indicators light up, replace the lamp with a new one IMMEDIATELY after the projector has cooled down. (Follow carefully the instructions in the Lamp Replacement section of this manual.) Continuous use of the lamp with the LAMP 1/2 REPLACE indicators lighted may increase the risk of lamp explosion.
- Lamp may explode as a result of vibration, shock or degradation as a result of hours of use as its lifetime draws to an end. Risk of explosion may differ according to the environment or conditions in which the projector and lamp are being used.

IF A LAMP EXPLODES, THE FOLLOWING SAFETY PRECAUTIONS SHOULD BE TAKEN.

If a lamp explodes, disconnect the projector's AC plug from the AC outlet immediately. Contact an authorized service station for a checkup of the unit and replacement of the lamp. Additionally, check carefully to ensure that there are no broken shards or pieces of glass around the projector or coming out from the cooling air circulation holes. Any broken shards found should be cleaned up carefully. No one should check the inside of the projector except those who are authorized trained technicians and who are familiar with projector service. Inappropriate attempts to service the unit by anyone, especially those who are not appropriately trained to do so, may result in an accident or injury caused by pieces of broken glass.

AC Power Cord Requirement

The AC Power Cord supplied with this projector meets the requirement for use in the country you purchased it.

AC Power Cord for the United States and Canada:

AC Power Cord used in the United States and Canada is listed by the Underwriters Laboratories (UL) and certified by the Canadian Standard Association (CSA).

AC Power Cord has a grounding-type AC line plug. This is a safety feature to be sure that the plug will fit into the power outlet. Do not try to defeat this safety feature. Should you be unable to insert the plug into the outlet, contact your electrician.

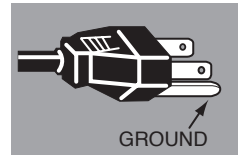

Connecting the AC Power Cord

This projector uses nominal input voltages of 100–240 V AC. It is designed to work with single-phase power systems having a grounded neutral conductor. To reduce the risk of electrical shock, do not plug into any other type of power system.

If you are not sure of the type of power being supplied, consult your authorized dealer or service center. Connect the projector with all peripheral equipment before turning on the projector.

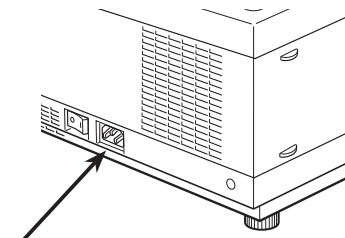

Connect the AC power cord (supplied) to the projector.

✓Note:

- Unplug the AC power cord or turn off the MAIN ON/OFF Switch when the projector is not in use. When the projector is in stand-by mode, it consumes a little electric power.



CAUTION

The AC outlet must be near this equipment and must be easily accessible.

NOTE ON THE POWER CORD

AC power cord must meet the requirements of the country where you use the projector. Confirm the AC plug type with the chart below and proper AC power cord must be used. If the supplied AC power cord does not match your AC outlet, contact your sales dealer.

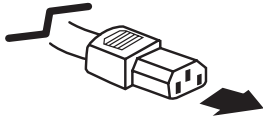
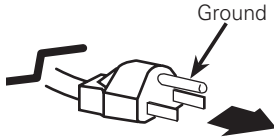
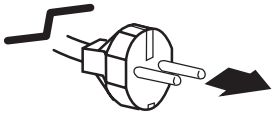
Projector side	AC Outlet side	
 <p>To POWER CORD CONNECTOR on your projector.</p>	<p>For the U.S.A. and Canada</p>  <p>To the AC Outlet. (120 V AC)</p>	<p>For Continental Europe</p>  <p>To the AC Outlet. (200–240 V AC)</p>

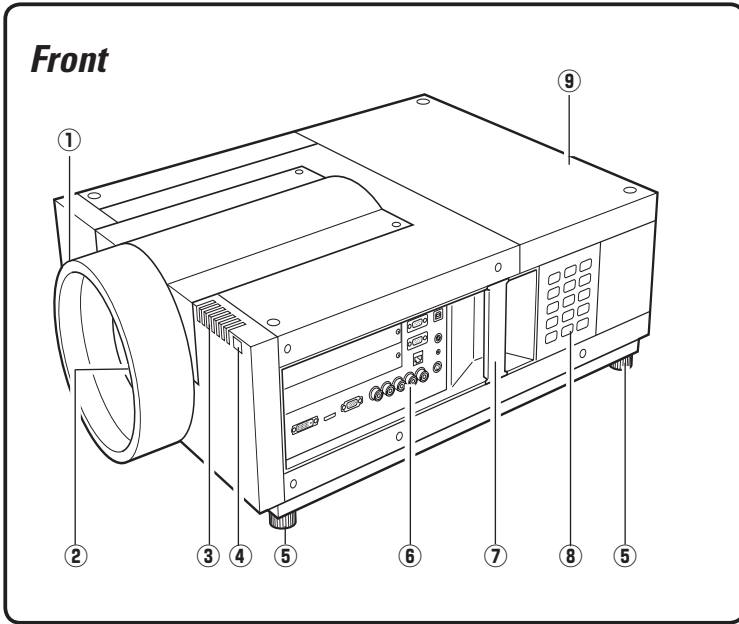
Front

- ① Lens Mount Cover
- ② Projection Lens (Optional)
- ③ Indicators
- ④ Infrared Remote Receiver (Front)
- ⑤ Adjustable Feet
- ⑥ Terminals and Connectors
- ⑦ Handle
- ⑧ Side Control
- ⑨ Lamp Cover

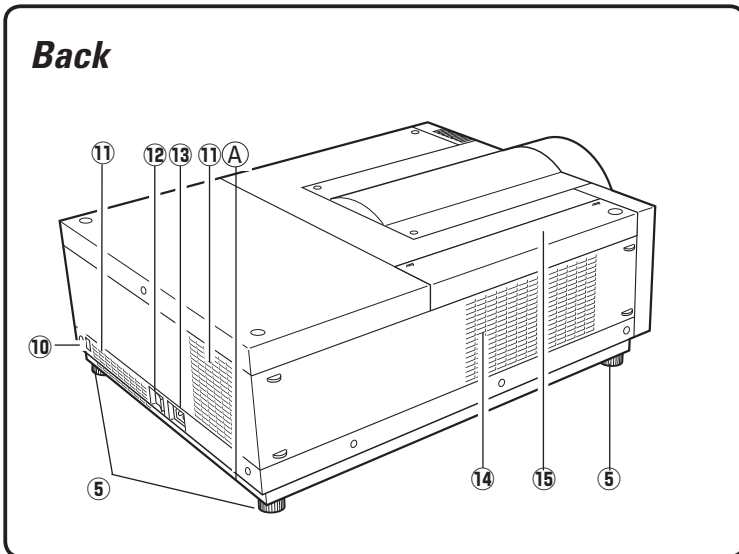
Back

- ⑩ Infrared Remote Receiver (Rear)
- ⑪ Exhaust Vent
- ⑫ Main On/Off Switch
- ⑬ Power Cord Connector
- ⑭ Air Intake Vent
- ⑮ Air Filter Cover

 **CAUTION**

Hot air is exhausted from the exhaust vent. Do not put heat-sensitive objects near this side.

A Kensington* Security Slot

This slot is for a Kensington lock used to deter theft of the projector.

*Kensington is a registered trademark of ACCO Brands Corporation.

Terminals and Connectors

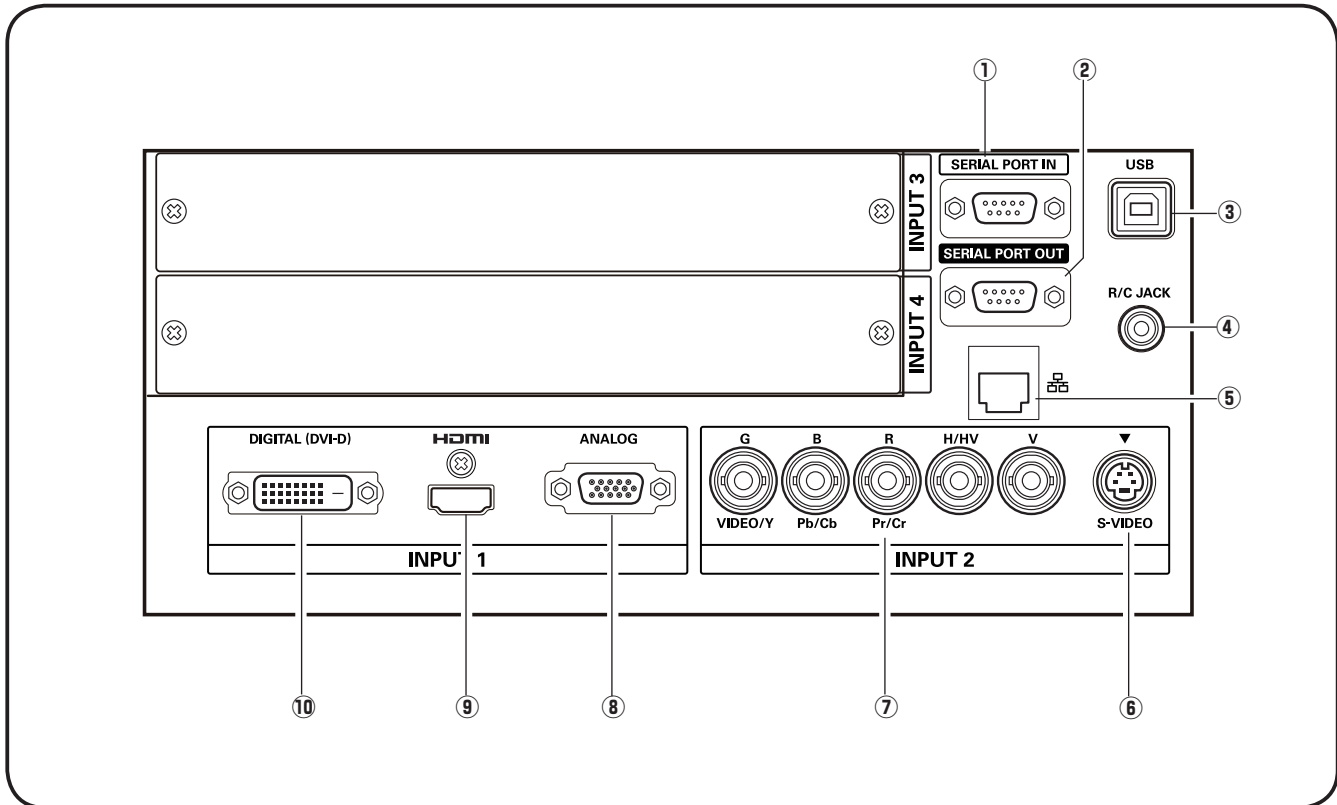

① SERIAL PORT IN TERMINAL

If you control the projector from a computer, you must connect a cable (not supplied) from your computer to this RS-232C terminal.

② SERIAL PORT OUT TERMINAL

This terminal outputs signal from SERIAL PORT IN. More than two projectors can be controlled with one computer by connecting SERIAL PORT IN of another projector to this RS-232C terminal.

③ USB CONNECTOR (series B)

USB connector is to used to service the projector.

④ R/C JACK

When using the wired remote control, connect the wired remote control to this jack with a remote control cable (not supplied).

⑤ LAN PORT

Connecting the Ethernet cable See the user's manual of "Network Set-up and Operation" for details.

⑥ S-VIDEO JACK

Connects the S-VIDEO output signal from video equipment to this jack .

⑦ 5 BNC JACKS

Connects the component or composite video output signal from video equipment to VIDEO/Y, Pb/Cb, and Pr/Cr jacks or connect the computer output signal (5 BNC Type [Green, Blue, Red, Horiz. Sync, and Vert. Sync.]) to G, B, R, H/HV, and V jacks

⑧ ANALOG TERMINAL

Connects the computer (or RGB scart) output signal to this terminal.

⑨ HDMI TERMINAL

Connects the HDMI output signal from video equipment to this terminal.

⑩ DIGITAL (DVI-D) TERMINAL

Connects computer output (Digital/DVI-D type) to this terminal.
HD (HDCP Compatible) signal can be also connected.

Side Control and Indicators

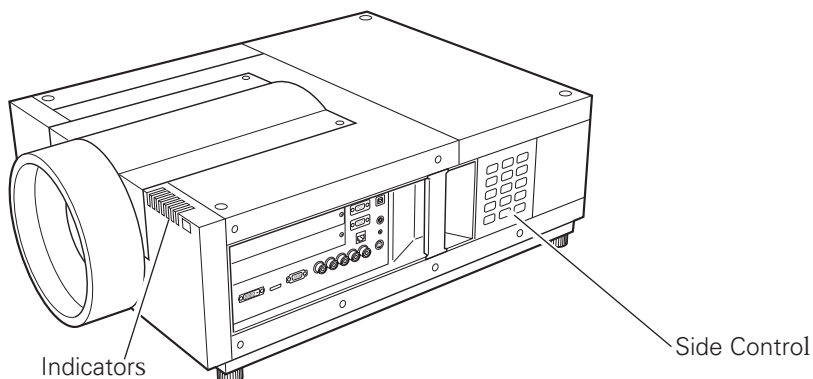

Side Control

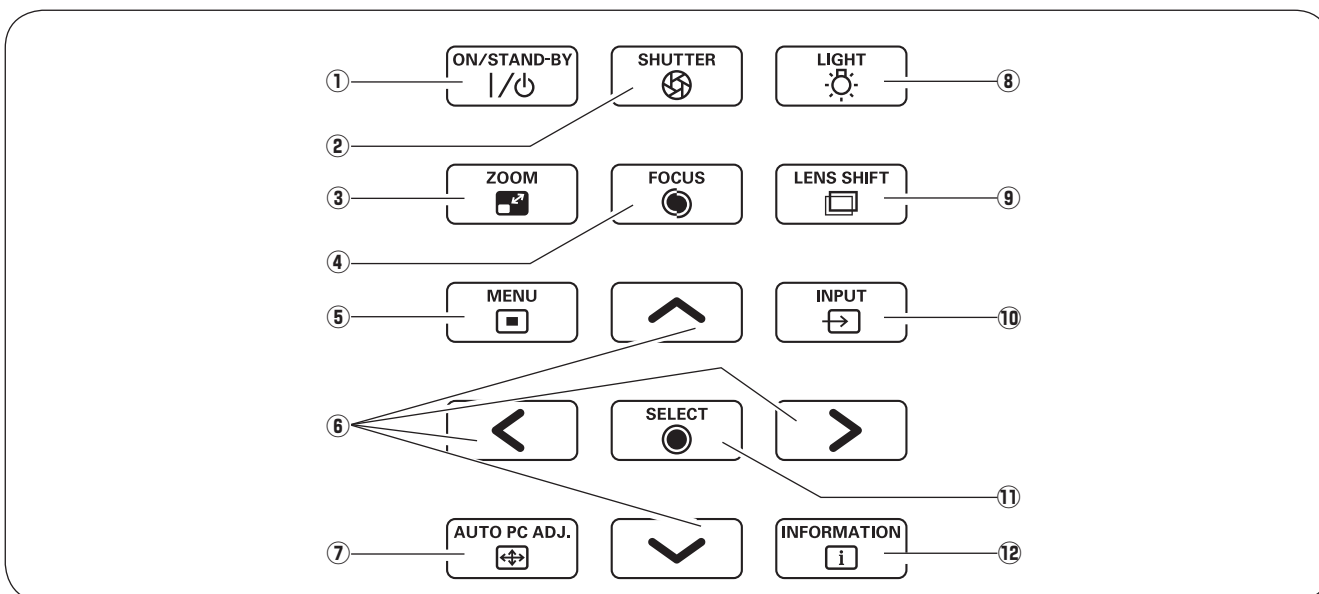

① ON/STAND-BY button

Turns the projector on or off.

② SHUTTER button

Closes and opens up the built-in shutter.

③ ZOOM button

Zooms in and out the images.

④ FOCUS button

Adjusts the focus.

⑤ MENU button

Opens or closes the On-Screen MENU.

⑥ POINT buttons

- Select an item or adjust the value in the On-Screen MENU.
- Pan the image in DIGITAL ZOOM + mode.

⑦ AUTO PC ADJ. button

Automatically adjusts the computer image to its optimum setting.

⑧ LIGHT button

Lights the side control and around terminals.

⑨ LENS SHIFT button

Selects the LENS SHIFT function.

⑩ INPUT button

Selects an input source Input 1, Input 2, Input 3 or Input 4.

⑪ SELECT button

Used to execute the selected item. It is also used to make the image larger in DIGITAL ZOOM + mode and smaller in DIGITAL ZOOM - mode.

⑫ INFORMATION button

Displays the input source information.

Indicators

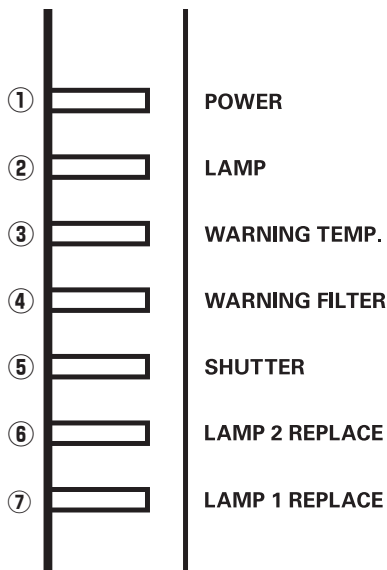

① **POWER indicator**

This indicator lights green when the projector is ready to be turned on in standby mode. And it flashes green in Power Management mode.

② **LAMP Indicator**

This indicator is dim when the projector is turned on. And bright when the projector is in stand-by mode.

③ **WARNING TEMP. indicator**

This indicator flashes red when internal projector temperature is too high.

④ **WARNING FILTER indicator**

- Blinks slow when the filter is being scrolled.
- Blinks fast when the filter scroll is not working properly.
- Lights orange when the clogging of the filter is detected or the filter counter reaches a time set in the timer setting, urging immediate filter/ filter cartridge replacement.

⑤ **SHUTTER indicator**

Lights blue when the shutter is closed.

⑥ **LAMP 2 REPLACE indicator**

Lights orange when the projection lamp 2 reaches its end of life.

⑦ **LAMP 1 REPLACE indicator**

Lights orange when the projection lamp 1 reaches its end of life.

Remote Control

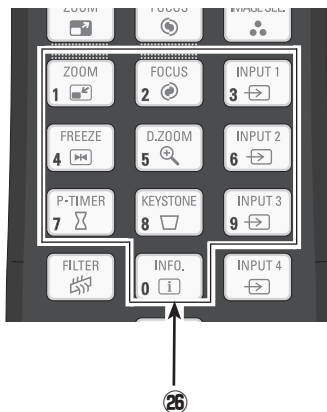
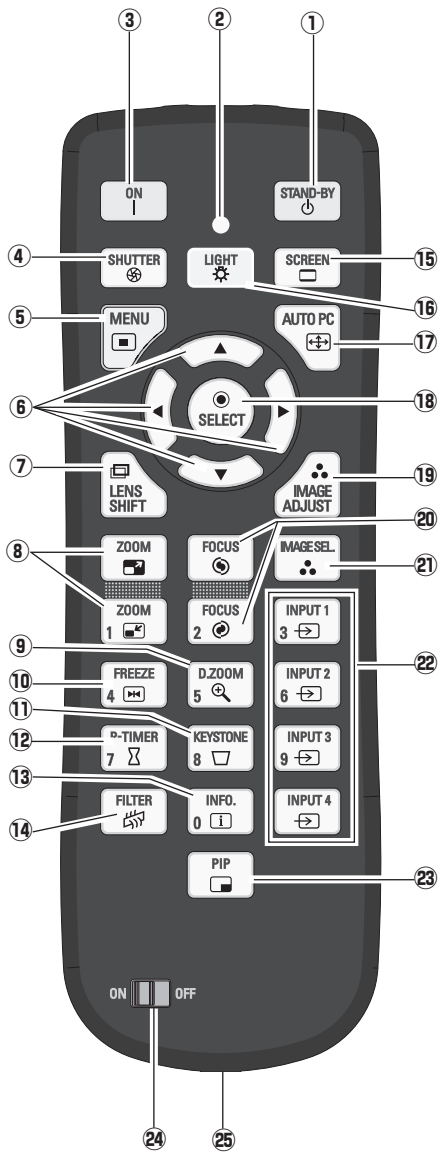

- ① **STAND-BY button**
Turns the projector off.
- ② **SIGNAL EMISSION indicator**
Lights red while a signal is being sent from the remote control unit to the projector.
- ③ **ON button**
Turns the projector on.
- ④ **SHUTTER button**
Closes the built-in shutter for light blocking.
- ⑤ **MENU button**
Opens or closes the On-Screen MENU.
- ⑥ **POINT ▲▼◀▶ buttons**
–Select an item or adjust the value in the ON-SCREEN MENU.
–Pan the image in DIGITAL ZOOM +/- mode.
- ⑦ **LENS SHIFT button**
Selects the LENS SHIFT function.
- ⑧ **ZOOM buttons**
Zoom in and out the images.
- ⑨ **D.ZOOM button**
Select the Digital zoom +/- mode and resizes the image.
- ⑩ **FREEZE button**
Freezes the picture on the screen.
- ⑪ **KEystone button**
Corrects keystone distortion.
- ⑫ **P-TIMER button**
Operates the P-TIMER function.
- ⑬ **INFO. button**
Displays the input source information.
- ⑭ **FILTER button**
Scrolls the filter.
- ⑮ **SCREEN button**
Selects the screen size.
- ⑯ **LIGHT button**
Lights the buttons on the remote control for about 10 seconds.
- ⑰ **AUTO PC button**
Automatically adjusts the computer image to its optimum setting.
- ⑱ **SELECT button**
–Executes the selected item.
–Expands or compresses the image in the DIGITAL ZOOM +/--mode.
- ⑲ **IMAGE ADJUST button**
Enters the image level adjustment mode.
- ⑳ **FOCUS buttons**
Adjusts the focus.
- ㉑ **IMAGE SEL. button**
Selects the image level.
- ㉒ **INPUT 1, 2, 3, and 4 buttons**
Select an input source.
- ㉓ **PIP button**
Operates the Picture In Picture function.
- ㉔ **ON/OFF switch**
When using the remote control, set this switch to "ON".
- ㉕ **Wired Remote Jack**
Connects the remote control cable (not supplied) to this jack when using as a wired remote control.
- ㉖ **Number buttons**
Use these buttons when setting the remote control codes or when entering the PIN code numbers.

Remote Control Receivers and Operating Range

Point the remote control toward the projector (to Infrared Remote Receivers) when pressing the buttons. Maximum operating range for the remote control is about 16.4' (5 m) and 60 degrees in front and rear of the projector.

Infrared Remote Receivers are provided both in front and back of the projector. You can conveniently use both of the receivers.

✓ Note:

•When hanging the projector from the ceiling, select the Infrared Remote Receiver which is located farther away from the fluorescent light.

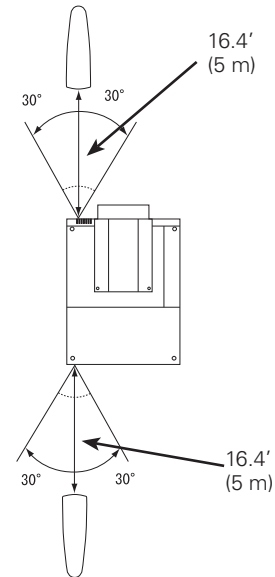

Lens Shift Adjustment

Projection lens can be moved from side to side and up and down with the motor-driven lens shift function. This function makes the positioning of images easy on the screen.

The display position can be shifted upward up to 50% elevation of the display.

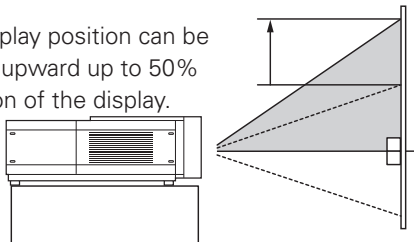

When the lens is shifted to top.

The display position can be shifted downward up to 50% low level of the display.

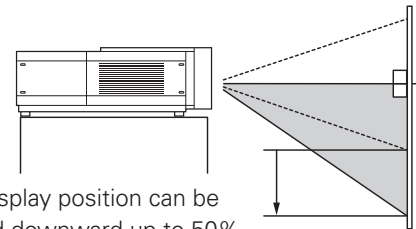

When the lens is shifted to bottom.

The display position can be shifted to the left in up to 10% width of the display.

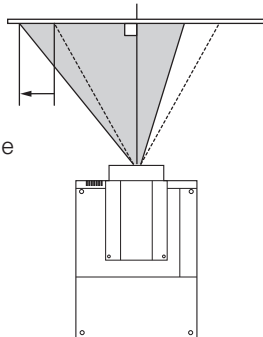

When the lens is shifted to leftmost.

The display position can be shifted to the right in up to 10% width of the display.

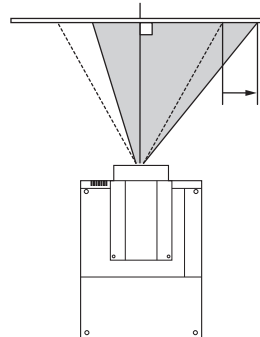

When the lens is shifted to rightmost.

Picture Level and Pitch Adjustment

The projection angle is adjustable up to 2.8 degrees upward and downward respectively by rotating front and back feet.

To raise the projector, rotate the feet clockwise.

To lower the projector or to retract the adjustable feet, rotate the feet counterclockwise.

To correct keystone distortion, press the KEYSTONE button on the remote control or select Keystone from the menu.



Do not rotate the adjustable feet when you see the red line on the adjustable feet. The adjustable feet may fall off.

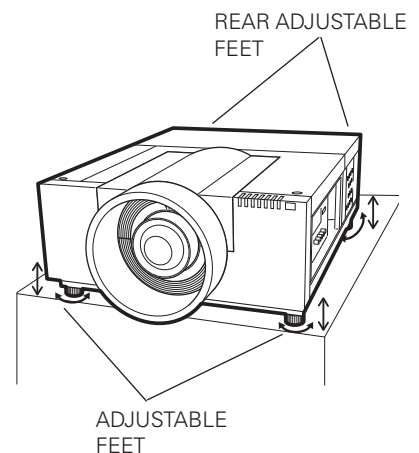

Terminals of Projector

The projector has two replaceable Interface board slots. The projector's functions can be extended by installing the optional interface boards into the terminal slots. 2 vacant slots (Input 3 and 4) are provided in your purchasing the projector. For the Optional Interface Boards, contact sales dealer where you purchased the projector.

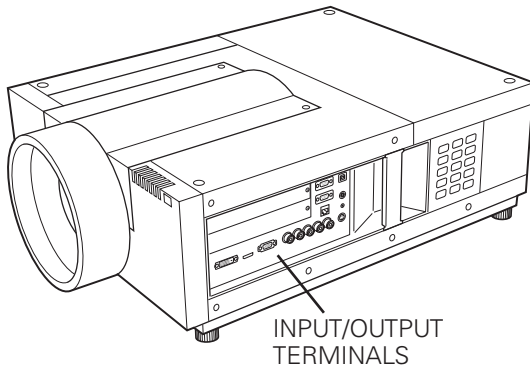

2 TERMINAL SLOTS (Factory set)

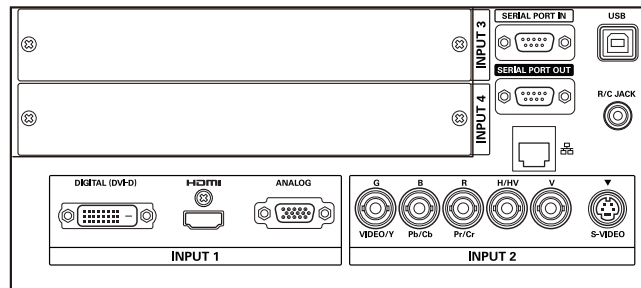

DIGITAL (DVI-D)/HDMI/ANALOG 5-BNC / S-Video jacks
Terminals

Replacement of Terminal

✓ Note:

- In the replacement of interface board, turn off the projector, press the Main On/Off Switch to Off and unplug the AC power cord from the AC outlet.

- 1 Remove 2 Screws from an interface board.
- 2 Pull out the interface board.
- 3 Replace the interface board. Insert a new interface board along Guide to fit Socket to inside Plug.
- 4 Tighten screws to secure the interface board.

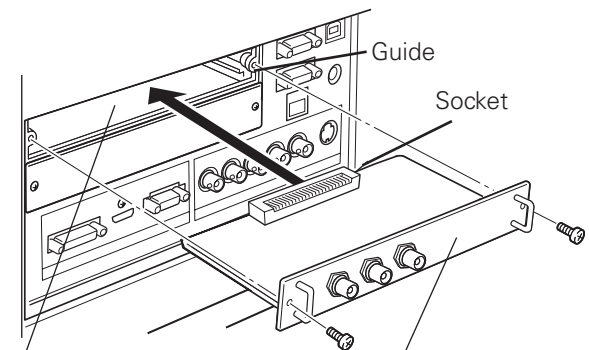
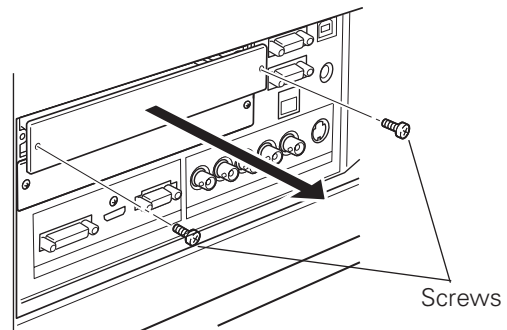

As an example, this figure shows how to install a Dual-SDI Board.

NOTES ON ORDERING OR USING OPTIONAL INTERFACE BOARD

When ordering or using Optional Interface Board, contact your sales dealer. When contacting the sales dealer, tell the Option Control Number (Op.cont.No.) in the menu that is located on the bottom of the information menu.

Connecting to Computer

Cables used for connection

- DVI-D cable
- DVI/HDMI cable
- VGA Cable (D-sub 15 pin) *
- (*One cable is supplied; Other cables are not supplied with this projector.)
- BNC Cable (BNC x 5)
- Serial cross cable
- USB cable

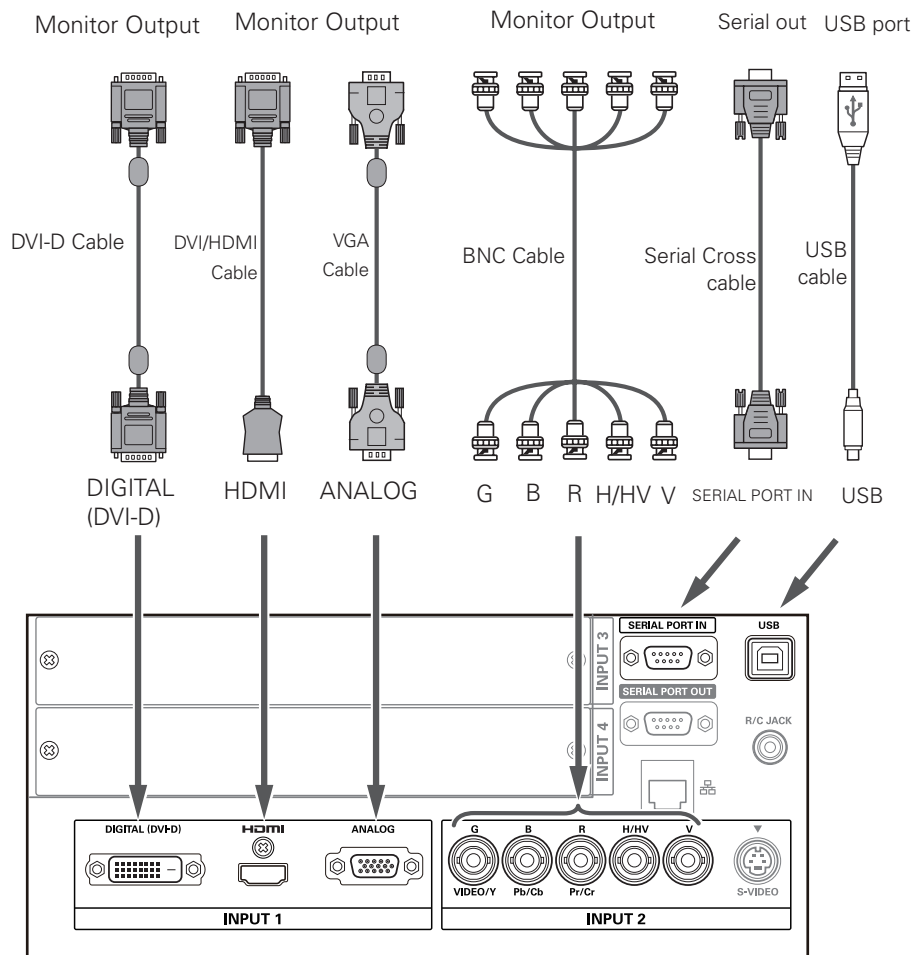
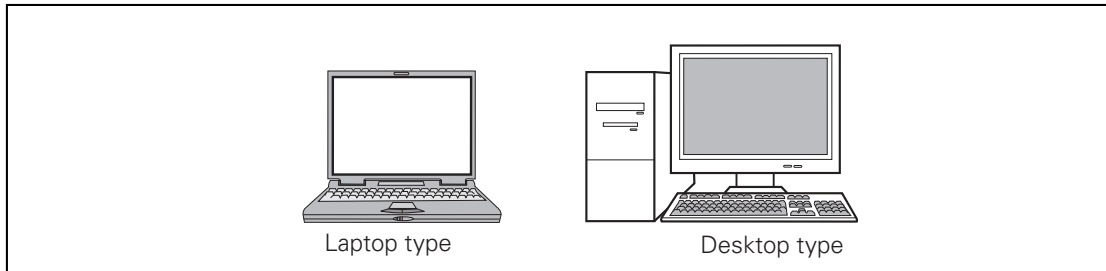

Unplug the power cords of both the projector and external equipment from the AC outlet before connecting cables.

Connecting to Video Equipment

Cables used for connection

- Video Cable (BNC x 3, BNC x 1)
- SCART-VGA Cable
- DVI-D Cable
- S-Video Cable

- HDMI Cable

(Cables are not supplied with the projector.)

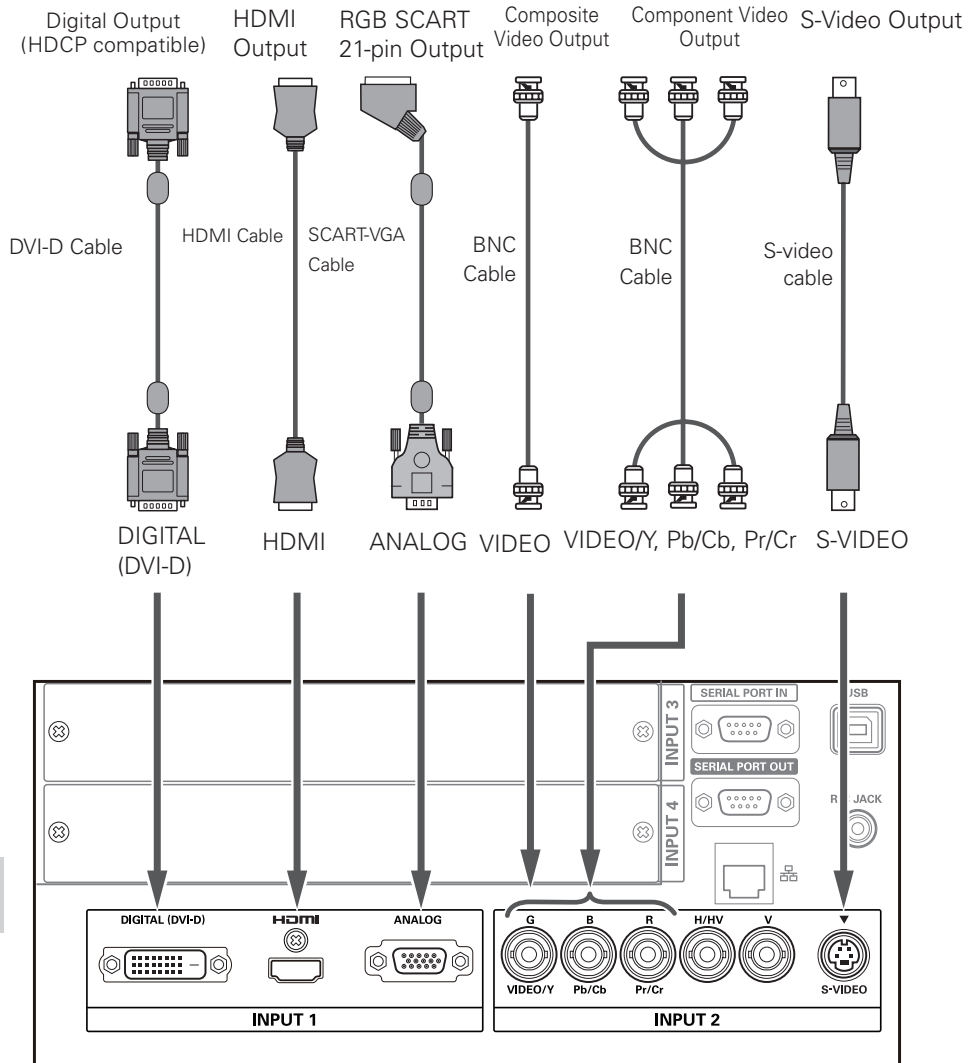
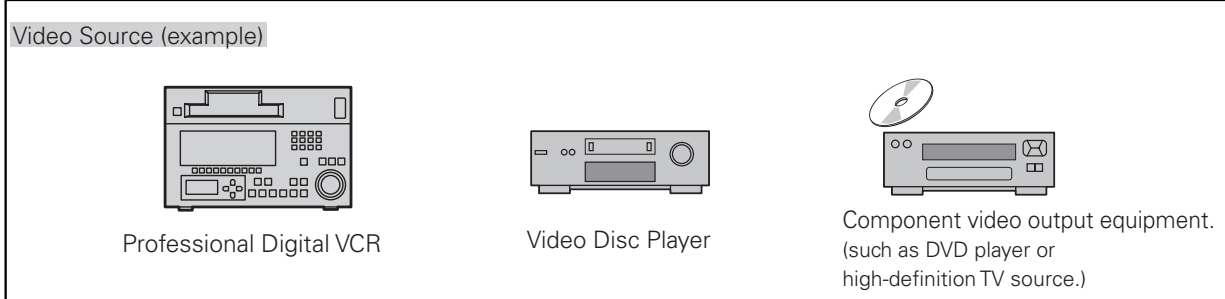

Unplug the power cords of both the projector and external equipment from the AC outlet before connecting cables.

Turning On the Projector

- 1 Complete peripheral connections (with a computer, VCR, etc.) before turning on the projector.
- 2 Connect the projector's AC power cord into an AC outlet. The LAMP indicator lights red and the POWER indicator lights green.
- 3 Press the ON/STAND-BY button on the side control or the ON button on the remote control. The LAMP indicator dims and the cooling fans start to operate. The preparation display appears on the screen and the countdown starts.
- 4 After the countdown, the input source that was selected the last time and the Lamp control status icon appear on the screen.

If the projector is locked with a PIN code, PIN code input dialog box will appear.

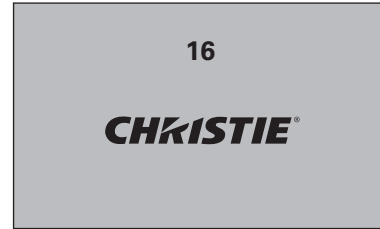

The preparation display will disappear after 20 seconds.

Selected Input Source and Lamp control



✓ Note:

- The Lamp replacement icon and the Filter replacement or the Filter cartridge replacement icon may appear on the screen depending on the usage state of the projector.

Enter a PIN code

Use the Point ▲▼ buttons on the side control or Number buttons on the remote control to enter a number.

When using side control

Use the Point ▲▼ buttons on the side control to select a number. Press the Point ► button to fix the number and move the red frame pointer to the next box. The number changes to *. Repeat this step to complete entering a four-digit number. After entering the four-digit number, move the pointer to "Set". Press the SELECT button so that you can start to operate the projector.

When using remote control

Press the Number buttons on the remote control to enter a number. When you complete entering a four-digit number, the pointer moves to "Set". Press the SELECT button so that you can start to operate the projector.

If you fixed an incorrect number, use the Point ◀ button to move the pointer to the number you want to correct, and then enter the correct number.

If you entered an incorrect PIN code, "PIN code" and the number (****) will turn red for a moment. Enter the correct PIN code all over again.

PIN Code Input Dialog Box

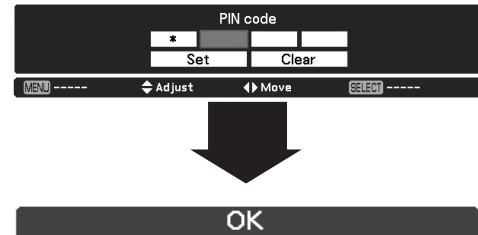

After the OK icon disappears, you can operate the projector.

✓ Note:

- If the PIN code number is not entered within three minutes after the PIN code dialog box appeared, the projector will be turned off automatically.
- The "1234" is set as the initial PIN code at the factory.



CAUTION ON HANDLING PIN CODE

If you forget your PIN code, the projector can no longer be started. Take special care in setting a new PIN code; write down the number and keep it on hand. Should the PIN code be missing or forgotten, consult your dealer or service center.

Turning Off the Projector

- 1** Press the ON/STAND-BY button on the side control or the STAND-BY button on the remote control, and Power off? appears on the screen.
- 2** Press the ON/STAND-BY button on the side control or the STAND-BY button on the remote control again to turn off the projector. The LAMP indicator lights bright and the POWER indicator turns off.
- 3** When the projector has cooled down enough, the POWER indicator lights green and then you can turn on the projector.
- 4** Unplug the AC power cord from the AC outlet.

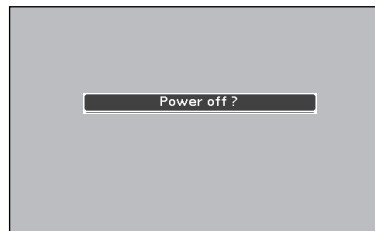

Power off? disappears after 4 seconds.



TO MAINTAIN THE LIFE OF THE LAMP, ONCE YOU TURN THE PROJECTOR ON, WAIT AT LEAST FIVE MINUTES BEFORE TURNING IT OFF. DO NOT UNPLUG THE AC POWER CORD WHILE COOLING FANS ARE RUNNING OR BEFORE THE READY INDICATOR LIGHTS GREEN AGAIN. OTHERWISE IT WILL RESULT IN SHORTENING OF THE LAMP LIFE.



DO NOT OPERATE THE PROJECTOR CONTINUOUSLY WITHOUT REST. CONTINUOUS USE MAY RESULT IN SHORTENING THE LAMP LIFE.

✓ **Note:**

- When the Direct On function is set to On, the projector will be turned on automatically by connecting the AC power cord to an AC outlet.
- The running speed of cooling fans is changed according to the temperature inside the projector.
- Do not put the projector in a case before the projector is cooled enough.
- The projector cannot be turned on during the cooling period with the POWER indicator turned off. You can turn it on again after the POWER indicator becomes green again.

How to Operate the On-Screen Menu

The projector can be adjusted or set via the on-screen menu. For each adjustment and setting procedure, refer to respective sections in the user's manual (CD-ROM).

- 1 Press the MENU button on the side control or the remote control to display the on-screen menu.
- 2 Use the Point ▲▼ buttons to highlight or select a main menu item. Press the Point ► or the SELECT button to access the submenu items. (The selected item is highlighted in orange.)
- 3 Use the Point ▲▼ buttons to select the desired submenu item and press the SELECT button to set or access the selected item.
- 4 Use the Point ▲▼◀▶ buttons to adjust the setting or switch between each option and press the SELECT button to activate it and return to the submenu.

Side Control

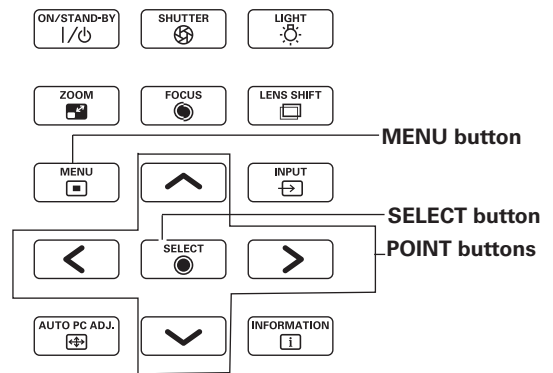

Remote Control

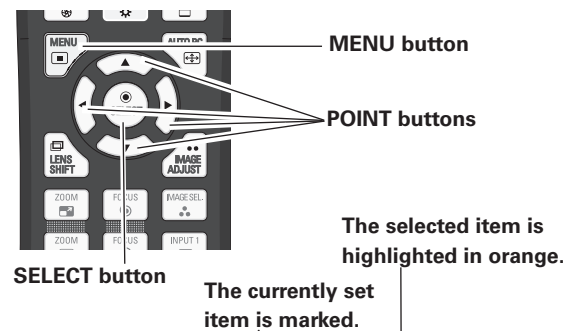

On-screen menu

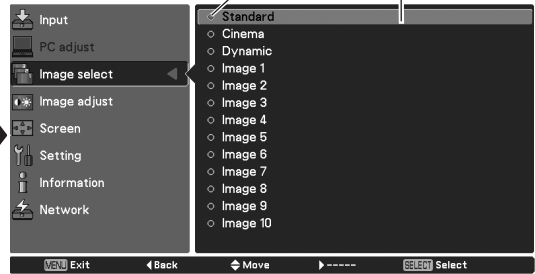

Operating with Projector Control

Zoom Adjustment

Press the ZOOM button and "Zoom" will be displayed on the screen. And then press the Point ▲▼ buttons to zoom in and out the image.

Focus Adjustment

Press the FOCUS button and "Focus" will be displayed on the screen. And then press the Point ▲▼ buttons to adjust the focus of the image.

Lens Shift Adjustment

Press the LENS SHIFT button and "Lens shift" will be displayed on the screen. Use the Pointed ▲▼◀▶ buttons to position the projection image to the desired point without having picture distortion. Press and hold the LENS SHIFT button for more than 5 seconds to return the lens to the central position.

Shutter Function

Shutter function allows you to completely block out light to the screen. Press the SHUTTER button to close the shutter inside the projector. To open up the shutter, press the SHUTTER button again.

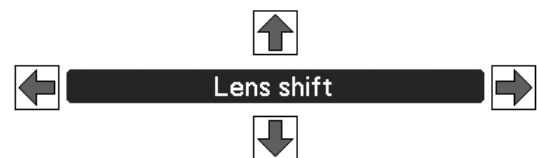

Lamp Replacement

When the projection lamp of the projector reaches its end of life, the Lamp replacement icon appears on the screen and LAMP 1/2 REPLACE indicator lights orange. Replace the lamp with a new one promptly. The timing when the LAMP 1/2 REPLACE indicator should light is depending on the lamp mode.

Indicators

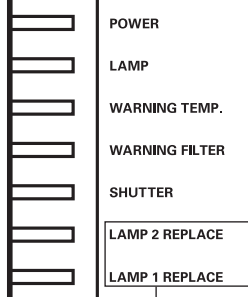

Lamp replacement icon

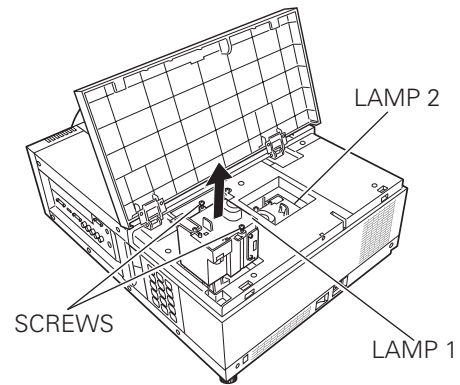
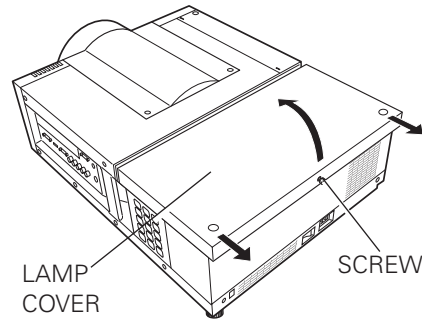

LAMP 1 / 2 REPLACE indicators

Follow these steps to replace the lamp.

- 1** Check the number of lamp to be replaced on the Lamp Status Display.
- 2** Turn off the projector, press the Main On/Off Switch to Off and unplug the AC power cord from the AC outlet. Let the projector cool for at least 45 minutes.
- 3** Loosen a screw on the Lamp Cover. Slide and open the Lamp Cover. (See the right figure.)
- 4** Loosen two screws and pull out the Lamp to be replaced by grasping handle.
- 5** Replace the Lamp with a new one and tighten two screws. Make sure the Lamp is set properly.
- 6** Put the Lamp Cover back and tighten a screw.

Make sure which number of lamp needs to be replaced on Lamp Status Display. Figure shows case of replacing LAMP 1.

ORDER REPLACEMENT LAMP

Replacement lamp can be ordered through your dealer. When ordering a Projection Lamp, give the following information to the dealer.

- **Model No. of your projector**
L2K1000
- **Replacement Lamp Type No.**
002-120598-01 (Service Parts No. 610 351 5939)

CAUTION : DO NOT OPERATE THE PROJECTOR WHILE ANY OF LAMPS IS REMOVED. IT MAY RESULT IN MALFUNCTIONS, FIRE HAZARD, OR OTHER ACCIDENTS.

NOTES ON LAMP REPLACEMENT

To maintain quality of picture (better balance of color and brightness in entire screen), we recommend replacing both 2 lamps at a time.



CAUTION

Allow the projector to cool, for at least 45 minutes before you open Lamp Cover. The inside of the projector can become very hot.



CAUTION

For continued safety, replace with a lamp assembly of the same type. Do not drop the lamp assembly or touch a glass bulb! The glass can shatter and may cause injury.

Technical Specifications

Mechanical Information

Projector Type	Multi-media Projector
Dimensions (W x H x D)	21.20" (W) x 10.55" (H) x 29.8" (D) (538.5 mm x 268.0 mm x 757.0 mm)
Net Weight	60.85lbs (27.6 kg)
Feet Adjustment	0° to 2.8°

Panel Resolution

LCD Panel System	1.64" TFT Active Matrix type, 3 panels
Panel Resolution	2,048 x 1,080 dots
Number of Pixels	6,635,520 (2,048 x 1,080 x 3 panels)

Signal Compatibility

Color System	PAL, SECAM, NTSC, NTSC4.43, PAL-M, and PAL-N
HDTV Compatible	720p, 1035i, 1080i, 1080p and 2K
SDTV Compatible	480i, 480p, 575i and 575p
Input Scanning Frequency	H-sync. 15 kHz–120 kHz, V-sync. 48 Hz–120 Hz

Optical Information

Projection Lamp	380 W NSHA lamp x 2
-----------------	---------------------

Interface

Input 1	DVI-D Terminal (Digital), Mini D-Sub 15-pin Terminal (Analog), HDMI (v.1.3 with Deep Color)
Input 2	BNC Type x 5 (VIDEO/Y/G, B/Pb/Cb, R/Pr/Cr, H/HV and V), S-Video
Other Jacks	Serial port in (D-sub 9), Serial port out (D-sub 9), USB port, LAN port (RJ-45), and Wired Remote Jack

Power

Voltage and Power Consumption	AC 100–120 V (11.2 A Max. Ampere), 50/60 Hz (The U.S.A and Canada) AC 100-240 V (11.2 - 4.6 A Max. Ampere), 50/60 Hz (For other countries)
-------------------------------	---

Operating Environment

Operating Temperature	41°F–104°F (5°C–40°C)
Storage Temperature	14°F–140°F (-10°C–60°C)

Remote Control

Battery	AAA or LR03 Type x 2
Operating Range	16.4' (5 m/ ±30')
Dimensions	19" (W) x 1.1" (H) x 5.7" (D) (48 mm x 27 mm x 145 mm)
Net Weight	3.6 oz (102 g) (including batteries)

Accessories

- Remote Control and Batteries
- AC Power Cord
- VGA Cable
- Real Color Manager Pro (CD-ROM)
- Mounting Clamp
- Cable ties
- Lens Attachments (1 type) (For optional lens)
- Light Block Plates (3 types) (For optional lens)
- Spacer (For optional lens)
- Strap (For lens mount cover)
- User's Manual (CD-ROM)
- Quick Reference Guide
- PIN Code Label

● The specifications are subject to change without notice.

CHRISTIE®

L2K1000

Projecteur multimédia

Guide de référence rapide

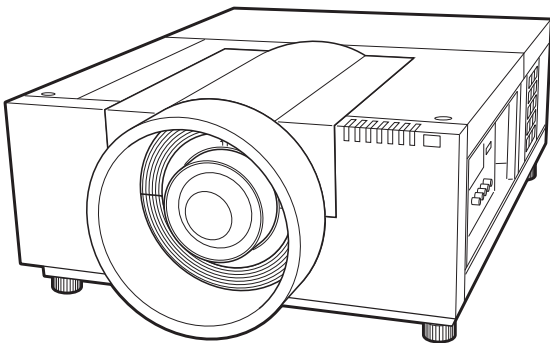



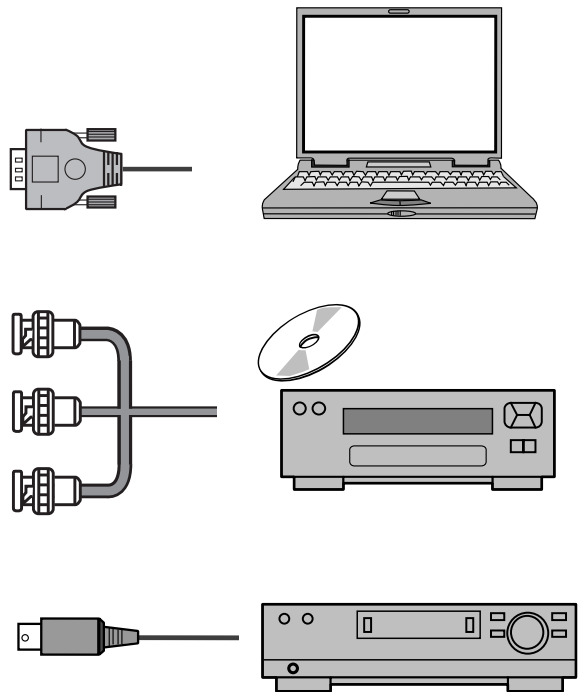

* Lentille non fournie.



Utilisez ce livret comme guide de référence lorsque vous installez le projecteur. Pour plus de renseignements concernant l'installation, la configuration et l'utilisation du projecteur, reportez-vous au mode d'emploi sur le CD-ROM.

LISEZ LES CONSIGNES DE SÉCURITÉ FIGURANT DANS CE GUIDE DE RÉFÉRENCE RAPIDE AVANT D'UTILISER LE PROJECTEUR.

Avant d'installer et d'utiliser le projecteur, veuillez lire entièrement le présent mode d'emploi. Si vous n'utilisez pas correctement l'appareil, non seulement vous réduirez la durée de vie du projecteur, mais vous risquerez de causer des anomalies de fonctionnement, un danger d'incendie ou d'autres accidents.

	ATTENTION RISQUE D'ÉLECTROCUTION NE PAS OUVRIR	
ATTENTION: POUR REDUIRE LE RISQUE D'ELECTROCUTION, NE RETIREZ PAS LE COUVERCLE (OU LE DOS). L'APPAREIL NE CONTIENT AUCUNE PIECE SUSCEPTIBLE D'ETRE REPARÉE PAR L'UTILISATEUR; SEULE LA LAMPE PEUT ETRE REMPLACÉE PAR L'UTILISATEUR. CONFIEZ TOUTES LES REPARATIONS A UN TECHNICIEN QUALIFIÉ.		
	CE SYMBOLE INDIQUE QU'UNE TENSION DANGEREUSE POUVANT CAUSER UNE ELECTROCUTION EST PRESENTE DANS L'APPAREIL.	
	CE SYMBOLE INDIQUE QUE LE MODE D'EMPLOI DE L'APPAREIL CONTIENT DES INSTRUCTIONS D'UTILISATION ET D'ENTRETIEN IMPORTANTES.	

POUR LES UTILISATEURS DE L'UE

Le symbole et les systèmes de recyclage évoqués ci-dessous ne s'appliquent qu'aux pays de l'UE. Votre produit est conçu et fabriqué avec des composants et des matériaux de haute qualité qui peuvent être recyclés et/ou réutilisés. Le symbole signifie que les équipements électriques et électroniques, les batteries et les accumulateurs ne doivent pas être mis au rebut avec les déchets domestiques à l'issue de leur durée de vie.

Remarque:
Si un symbole chimique est imprimé sous le symbole, le symbole chimique indique que la batterie ou l'accumulateur contient une certaine concentration de métaux lourds. Les métaux sont indiqués de la manière suivante: Hg: mercure, Cd: cadmium, Pb: plomb.

Il existe différents systèmes de collecte pour les équipements électriques et électroniques, les batteries et les accumulateurs usagés au sein de l'Union européenne. Veuillez mettre les équipements au rebut de manière correcte, auprès de votre centre de recyclage ou de collecte des déchets local.

Aidez-nous à préserver l'environnement dans lequel nous vivons!



Consignes de sécurité

- La lentille de projection du projecteur produit une lumière intense. Ne regardez pas directement dans la lentille de projection, ceci pourrait entraîner des lésions aux yeux. Veuillez tout particulièrement à ce que des enfants ne regardent pas directement le rayon lumineux.
- Installez le projecteur à une position adéquate. Sinon, il y aurait un risque d'incendie.
- Pour assurer une bonne circulation de l'air et un bon refroidissement de l'appareil, il est essentiel de laisser un espace suffisant au-dessus, sur les côtés et à l'arrière du coffret du projecteur. Les dimensions mentionnées ici indiquent l'espace minimum exigé. Si le projecteur doit être placé dans un meuble ou dans une installation fermée, il faut maintenir au minimum ces distances.

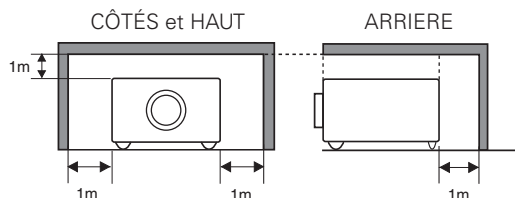

- Veillez à ce que les ouvertures de ventilation du projecteur ne soient pas obstruées. Si le projecteur s'échauffe excessivement, ceci risquera de réduire sa durée de service et peut également causer des accidents graves.
- Si le projecteur ne sera pas utilisé pendant une période prolongée, débranchez-le de la prise secteur.
- Ne projetez pas la même image pendant trop longtemps, car l'image rémanente risquera de persister sur les écrans LCD selon leurs caractéristiques.

PRECAUTION POUR SUSPENDRE LE PROJECTEUR AU PLAFOND

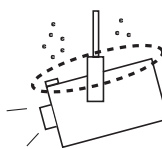

Lorsque vous suspendez le projecteur au plafond, nettoyez les ouvertures d'entrée d'air et le haut du projecteur périodiquement avec un aspirateur. Si vous n'effectuez pas le nettoyage du projecteur pendant une longue période, la poussière risquera de s'accumuler sur les ventilateurs de refroidissement; ceci pourrait causer une panne ou un accident.

NE PLACEZ PAS LE PROJECTEUR DANS UN ENDROIT COMPORTANT DES CORPS GRAS, DE L'HUMIDITE OU DE LA FUMÉE, DANS UNE CUISINE PAR EXEMPLE, POUR EVITER DE CAUSER UNE PANNE OU UN ACCIDENT. SI LE PROJECTEUR ENTRE EN CONTACT AVEC DE L'HUILE OU DES PRODUITS CHIMIQUES, IL RISQUERA D'ETRE ENDOMMAGÉ.

Avis de la commission fédérale des communications

Cet appareil a été testé et jugé conforme aux limites des appareils numériques de classe A, conformément à l'article 15 des règlements FCC. Ces limites sont destinées à assurer une protection raisonnable contre les interférences nuisibles lorsque cet appareil est utilisé dans un environnement commercial. Cet appareil produit, utilise et peut émettre de l'énergie de fréquence radio, et s'il n'est pas installé et utilisé conformément au mode d'emploi, il pourra produire des interférences affectant négativement les communications radio. L'utilisation de cet appareil dans une zone résidentielle risque de causer des interférences nuisibles, auquel cas l'utilisateur sera tenu de corriger les interférences à ses propres frais. N'effectuez aucun changement ou modification de l'équipement qui ne soit pas spécifié dans les instructions. Si vous effectuez de tels changements ou modifications, on pourra vous demander d'arrêter d'utiliser l'équipement.

Déclaration de Conformité d'Industry Canada

Cet appareil numérique de Classe A est conforme à ICES-003 canadien.

AVERTISSEMENT

Cet équipement appartient à la classe A. Il est susceptible de produire des interférences dans les zones résidentielles; dans ce cas, l'utilisateur pourra être tenu de prendre les mesures correctives appropriées.

Instructions relatives à la sécurité

Lisez toutes les instructions de sécurité et d'utilisation avant la mise en service du projecteur.

Lisez toutes les instructions données ici et conservez-les pour référence ultérieure. Débranchez le projecteur de la prise secteur avant de le nettoyer. N'utilisez pas de nettoyant liquide ou en aérosol. Pour le nettoyage, utilisez un chiffon humide.

Respectez tous les avertissements et instructions indiqués sur le projecteur.

Pour plus de protection lors d'un orage, ou si l'appareil est laissé sans surveillance ou non utilisé pendant une longue période, débranchez-le de la prise secteur. Ceci évitera des dommages dus aux éclairs et aux sautes de tension des lignes électriques.

N'exposez pas cet appareil à la pluie ou ne l'utilisez pas près de l'eau... par exemple dans un sous-sol humide, près d'une piscine, etc.

N'utilisez pas d'accessoires non recommandés par le fabricant, car ils peuvent être dangereux.

Ne placez pas le projecteur sur un chariot, un support ou une table instable. Il risque de tomber et de causer de graves blessures à un enfant ou un adulte, et d'être gravement endommagé. N'utilisez qu'un chariot ou un support recommandé par le fabricant, ou vendu avec le projecteur. L'installation au mur ou sur une étagère doit être conforme aux instructions du fabricant, et doit être faite en utilisant un nécessaire de montage approuvé par le fabricant.

L'ensemble projecteur/chariot doit être manipulé avec soin. Des arrêts brusques, une force excessive ou des surfaces irrégulières peuvent entraîner le renversement du chariot.



Des fentes et des ouvertures au dos et en dessous du coffret, sont prévues pour la ventilation, afin d'assurer un fonctionnement fiable et pour éviter qu'il surchauffe.

Les ouvertures ne doivent jamais être couvertes avec un tissu ou d'autres objets, et les ouvertures inférieures ne doivent pas être bloquées si le projecteur est placé sur un lit, un sofa, un tapis ou une autre surface du même type. Ce projecteur ne doit jamais être placé sur ou à proximité d'un radiateur ou d'une sortie de chauffage.

REMARQUE POUR LES CLIENTS DES ÉTATS-UNIS

 LA OU LES LAMPES À L'INTÉRIEUR DE CE PRODUIT CONTIENNENT DU MERCURE ET DOIVENT ÊTRE RECYCLÉES OU MISES AU REBUT CONFORMÉMENT AUX LÉGISLATIONS LOCALES, DES ÉTATS OU FÉDÉRALES.

ATTENTION

Ne peut être utilisé dans une salle d'ordinateurs telle que définie dans la norme ANSI/NFPA 75 Standard for Protection of Electronic Computer/Data Processing Equipment.

**AVERTISSEMENT: ●CET APPAREIL DOIT ÊTRE MIS À LA TERRE.
●POUR RÉDUIRE LE RISQUE D'INCENDIE OU DE DÉCHARGE ÉLECTRIQUE, N'EXPOSEZ PAS L'APPAREIL À LA PLUIE OU À L'HUMIDITÉ.**

Ce projecteur ne doit pas être placé dans une installation encastrée telle qu'un meuble-bibliothèque à moins qu'une ventilation adéquate ne soit prévue.

N'introduisez pas d'objets d'aucune sorte dans le projecteur par les fentes du coffret car ils risqueraient de toucher des composants placés sous haute tension dangereuse, ou de court-circuiter des pièces, ce qui pourrait causer un incendie ou une décharge électrique. Ne renversez jamais de liquide d'aucune sorte sur le projecteur.

N'installez pas le projecteur à proximité des conduits de ventilation d'un climatiseur.

Ce projecteur ne doit fonctionner que sur une source d'alimentation conforme aux normes indiquées sur l'étiquette. En cas de doute, consultez votre revendeur agréé ou la compagnie d'électricité locale.

Ne surchargez ni les prises de courant ni les rallonges car cela peut entraîner un incendie ou une décharge électrique. Ne placez aucun poids sur le cordon d'alimentation. Ne placez pas ce projecteur à un endroit où le câble d'alimentation risquera d'être piétiné et donc endommagé.

N'essayez jamais de réparer ce projecteur vous-même car l'ouverture ou le retrait de couvercles peut vous exposer à des tensions élevées dangereuses ou à d'autres dangers. Toutes les réparations doivent être effectuées par un personnel qualifié.

Débranchez le projecteur de la prise secteur et confiez la réparation à un personnel qualifié dans les cas suivants:

- Lorsque le cordon ou la fiche d'alimentation sont endommagés ou effilochés.
- Si du liquide a été renversé sur le projecteur.
- Si le projecteur a été exposé à la pluie ou à l'eau.
- Si le projecteur ne fonctionne pas normalement lorsque vous suivez correctement les instructions. Réglez uniquement les commandes indiquées dans le mode d'emploi car un réglage incorrect des autres commandes pourrait causer des dommages exigeant l'intervention d'un technicien qualifié pour effectuer de gros travaux de réparation afin de remettre le projecteur en état de marche.
- Si le projecteur est tombé ou si le coffret est endommagé.
- Lorsque les performances du projecteur se dégradent, il faut faire réparer l'appareil.

Lorsque des pièces de rechange sont requises, assurez-vous que le technicien a utilisé des pièces de rechange spécifiées par le fabricant, dont les caractéristiques sont identiques à celles de la pièce originale. Les substitutions de pièces non autorisées peuvent causer un incendie, une décharge électrique ou des lésions corporelles.

Après tout travail de réparation ou d'entretien, demandez au technicien de faire les vérifications de sécurité habituelles pour confirmer que le projecteur est en parfait état de fonctionnement.

Représentant agréé et adresse:

Christie Digital Systems Canada, Inc.

ViewPoint 200 Ashville Way Wokingham Berkshire, U.K. RG41 2PL

Fabricant et adresse:

Christie Digital Systems Inc.

809 Wellington Street, North. Kitchener, Ontario N2G 4Y7, Canada

Circulation de l'air

Le coffret comporte des ouvertures pour la ventilation, afin d'assurer le bon fonctionnement du produit et de le protéger contre la surchauffe; ces ouvertures ne doivent pas être obstruées ou recouvertes par un objet.



ATTENTION

L'air chaud est expulsé par les ouvertures de sortie d'air. Lorsque vous utilisez ou que vous installez le projecteur, prenez les précautions suivantes.

- Ne placez pas d'objets inflammables ou de bombe aérosol à proximité du projecteur, car de l'air chaud est expulsé par les ouvertures de ventilation.
- Veillez à ce que les ouvertures de sortie d'air soient situées à au moins 1 m des objets environnants.
- Ne touchez pas les parties périphériques de l'ouverture de sortie d'air, en particulier les vis et les pièces métalliques. Ces parties deviennent chaudes lorsque le projecteur fonctionne.
- Ne posez pas d'objets sur le coffret. Les objets posés sur le coffret risquent non seulement d'être endommagés, mais ils risquent aussi de s'enflammer sous l'effet de la chaleur dégagée par le projecteur.
- N'obstruez pas les orifices de ventilation avec du papier ou d'autres matériaux.

Les ventilateurs dont le projecteur est équipé assurent son refroidissement. La vitesse de fonctionnement des ventilateurs change en fonction de la température interne du projecteur.

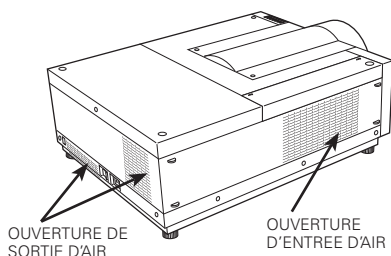

Déplacement du projecteur



Rétractez les pieds réglables pour éviter d'endommager la lentille et le coffret. Par mesure de sécurité, le concours d'au moins 2 personnes est recommandé pour tenir le projecteur des deux côtés lors de son déplacement, car il est lourd. Lorsqu'il faut absolument que le projecteur soit déplacé par une seule personne, celle-ci doit saisir la poignée et procéder en faisant très attention. Ne saisissez pas le capuchon de fixation de lentille. Si vous le déplacez de façon incorrecte, vous risquez de vous blesser ou d'endommager le coffret.



PRECAUTION POUR LE TRANSPORT DU PROJECTEUR

- Evitez absolument de laisser tomber ou de percuter le projecteur, sinon il pourrait subir des dommages ou présenter des anomalies de fonctionnement.
- Pour transporter le projecteur, utilisez un étui de transport adéquat.
- Ne confiez le transport du projecteur à un agent de transport qu'après l'avoir mis dans un étui de transport adéquat. Sinon, le projecteur risquerait d'être endommagé. Pour faire transporter le projecteur par un agent de transport, demandez conseil à votre revendeur.
- Ne rangez pas le projecteur dans son étui avant qu'il soit suffisamment refroidi.
- Ne transportez pas le projecteur avec une lentille de rechange installée.

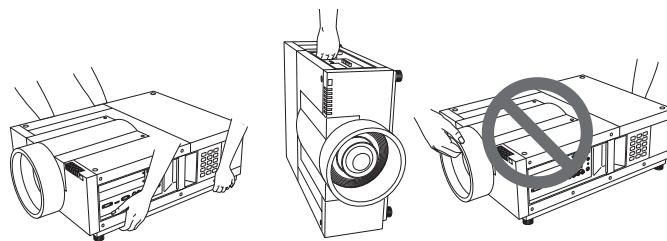

Installation des piles de la télécommande

- 1** Ouvrez le couvercle du compartiment des piles.



- 2** Installez des piles neuves dans le compartiment.

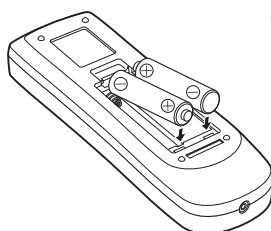

2 piles format AAA
Pour assurer une bonne orientation des polarités (+ et -), veillez à ce que les bornes des piles soient fermement en contact avec les broches du logement.

- 3** Remplacez le couvercle du compartiment des piles.

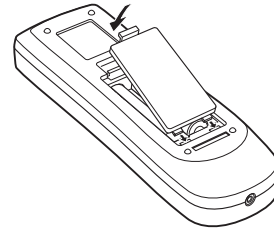

Pour assurer un fonctionnement correct, veuillez respecter les précautions suivantes:

- Utilisez (2) piles type AAA ou LR03 alcalines.
- Remplacez toujours les piles par jeux.
- N'utilisez pas une nouvelle pile avec une pile usée.
- Evitez tout contact avec de l'eau ou d'autres liquides.
- N'exposez pas la télécommande à une humidité excessive ou à la chaleur.
- Ne faites pas tomber la télécommande.
- Si les piles ont fuit dans la télécommande, essuyez le compartiment des piles et installez de nouvelles piles.
- Risque d'explosion si les piles sont remplacées par un type de piles incorrect.
- Jetez les piles usagées conformément aux instructions, ou aux règlements et directives de mise au rebut locaux.

Installation du projecteur à une position correcte

Utilisez correctement le projecteur en le plaçant à des positions correctes. Si vous le placez à une position incorrecte, vous risquez de réduire la durée de vie de la lampe, de causer un accident grave ou un incendie. Ce projecteur peut projeter les images en positions inclinées vers le haut, vers le bas, ou perpendiculairement au plan horizontal.

✓ Remarques:

- Pour inverser ou renverser l'image, mettez la fonction de plafond sur "On".
- Il est impossible d'utiliser le projecteur à une altitude supérieure à 3.000 mètres.

Précautions pour le positionnement

Lorsque vous installez le projecteur, évitez de le placer comme suit.

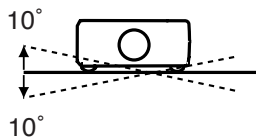

Ne penchez pas le projecteur de plus de 10 degrés d'un côté à l'autre.



Ne placez pas le projecteur sur l'un de ses côtés pour projeter une image.

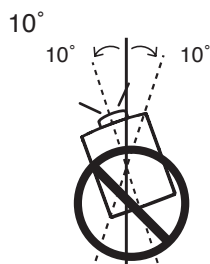

Pour la projection vers le haut, n'inclinez pas le projecteur de plus de 10 degrés vers la droite et vers la gauche.

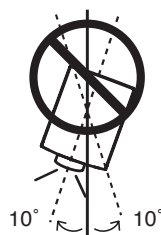

Pour la projection vers le bas, n'inclinez pas le projecteur de plus de 10 degrés vers la droite et vers la gauche.



PRECAUTION POUR LE MONTAGE AU PLAFOND

Pour monter le projecteur au plafond, il vous faut le kit de montage au plafond conçu spécialement pour ce projecteur. Si le projecteur n'est pas correctement monté, il risquera de tomber et de causer des accidents ou des blessures. Pour plus de détails, adressez-vous à votre revendeur. La garantie de ce projecteur ne couvre pas les dommages causés par l'utilisation d'un kit de montage au plafond non recommandé, ou par l'installation du kit de montage au plafond à un endroit inadéquat.



PRECAUTIONS DE MANIPULATION DE LA LAMPE

Ce projecteur utilise une lampe à haute pression qui doit être manipulée soigneusement et correctement. Si la lampe est manipulée incorrectement, ceci risquera de causer un accident, des blessures ou un incendie.

- La durée de vie de la lampe peut être différente d'une lampe à l'autre, selon l'environnement d'utilisation. Une durée de vie identique ne peut être garantie pour toutes les lampes. Certaines lampes pourront tomber en panne ou arriver au terme de leur durée de vie plus rapidement que d'autres lampes similaires.
- Si le projecteur indique qu'il faut remplacer la lampe, autrement dit si les témoins LAMP 1/2 REPLACE s'allument, remplacez la lampe IMMEDIATEMENT après que le projecteur se soit refroidi. (Suivez rigoureusement les instructions données dans la section Remplacement de la lampe de ce manuel.) Si vous continuez à utiliser la lampe alors que les témoins LAMP 1/2 REPLACE sont allumés, la lampe risquera d'exploser.
- Une lampe risque exploser sous l'effet de vibrations, de chocs ou de la détérioration résultant de nombreuses heures d'utilisation lorsque sa durée de vie arrive à son terme. Les risques d'explosion peuvent être différents selon l'environnement ou les conditions dans lesquelles le projecteur et la lampe sont utilisés.

SI UNE LAMPE EXPLOSE, IL FAUT PRENDRE LES MESURES DE SECURITE SUIVANTES.

Si une lampe explose, débranchez immédiatement la fiche secteur du projecteur de la prise secteur. Faites vérifier le bloc de lampe et remplacer la lampe par un centre de réparation agréé. En outre, vérifiez bien qu'aucun éclat de verre ne se trouve à proximité du projecteur ou ne soit expulsé par les orifices de circulation d'air de refroidissement. Eliminez soigneusement tous les éclats de verre. Seuls des techniciens compétents agréés habitués à effectuer des opérations d'entretien sur les projecteurs peuvent vérifier l'intérieur du projecteur, à l'exclusion de toute autre personne.

Si une personne n'ayant pas reçu une formation appropriée tente d'effectuer des opérations d'entretien de façon inadéquate, un accident ou des blessures causées par des éclats de verre risqueront de se produire.

Normes du cordon d'alimentation secteur

Le cordon d'alimentation secteur fourni avec ce projecteur est conforme aux normes d'utilisation du pays où vous l'avez acheté.

Cordon d'alimentation secteur pour les Etats-Unis et le Canada:

Le cordon d'alimentation secteur utilisé aux Etats-Unis et au Canada figure dans la liste des Underwriters Laboratories (UL) et est certifié par la Canadian Standard Association (CSA).

Le cordon d'alimentation secteur possède une fiche de ligne secteur avec mise à la masse. Ceci est un dispositif de sécurité qui garantit que la fiche est bien adaptée à la prise de courant. N'essayez pas de modifier ce dispositif de sécurité. Si vous ne pouvez pas introduire la fiche dans la prise, adressez-vous à votre électricien.

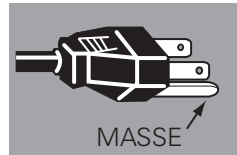

Branchement du cordon d'alimentation secteur

Ce projecteur utilise des tensions d'entrée nominale de 100 - 240 V CA. Il est conçu pour fonctionner avec des systèmes d'alimentation monophasée possédant un conducteur neutre mis à la masse. Pour réduire le risque d'électrocution, ne le branchez dans aucun autre type de système d'alimentation.

Si vous avez des doutes concernant le type d'alimentation utilisé, adressez-vous à votre revendeur agréé ou à un centre de réparation.

Connectez tous les équipements périphériques au projecteur avant d'allumer le projecteur.

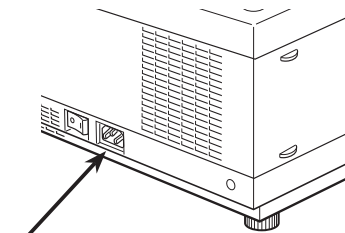

Branchez le cordon d'alimentation secteur (fourni) au projecteur.

✓ Remarque:

- Débranchez le cordon d'alimentation secteur ou mettez l'interrupteur d'alimentation principal sur la position d'arrêt (OFF) lorsque vous n'utilisez pas le projecteur. Lorsque le projecteur est en mode de veille, il consomme une petite quantité de courant.



ATTENTION

La prise de courant doit se trouver à proximité de cet appareil et être facilement accessible.

REMARQUE CONCERNANT LE CORDON D'ALIMENTATION

Le cordon d'alimentation secteur doit être conforme aux normes d'utilisation en vigueur dans le pays où vous utilisez le projecteur. Vérifiez le type de fiche secteur en vous référant au tableau ci-dessous; il faut utiliser le cordon d'alimentation secteur adéquat. Si le cordon d'alimentation secteur fourni n'est pas adapté à la prise secteur, adressez-vous à votre revendeur.

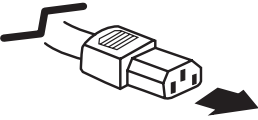
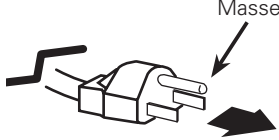
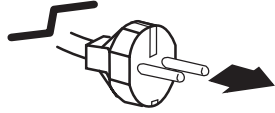
Côté projecteur	Côté prise secteur	
 <p>Vers le CONNECTEUR DU CORDON D'ALIMENTATION du projecteur.</p>	<p>Pour les Etats-Unis et le Canada</p>  <p>A l'attention du propriétaire (120 V CA)</p>	<p>Pour l'Europe continentale</p>  <p>A l'attention du propriétaire (200 - 240 V CA)</p>

Avant

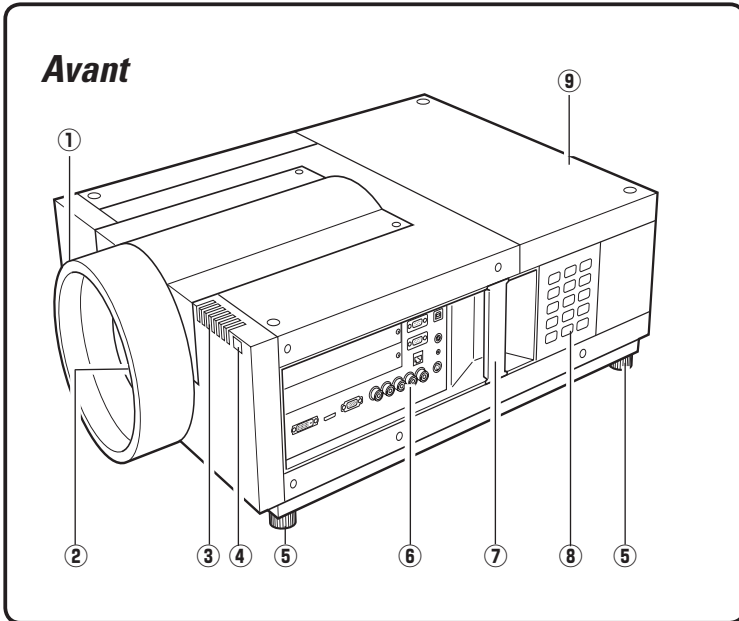

- ① Capuchon de fixation de lentille
- ② Lentille de projection (en option)
- ③ Témoins
- ④ Récepteur de télécommande infrarouge (avant)
- ⑤ Pieds réglables
- ⑥ Bornes et connecteurs
- ⑦ Poignée
- ⑧ Commandes latérales
- ⑨ Couvercle de la lampe

Arrière

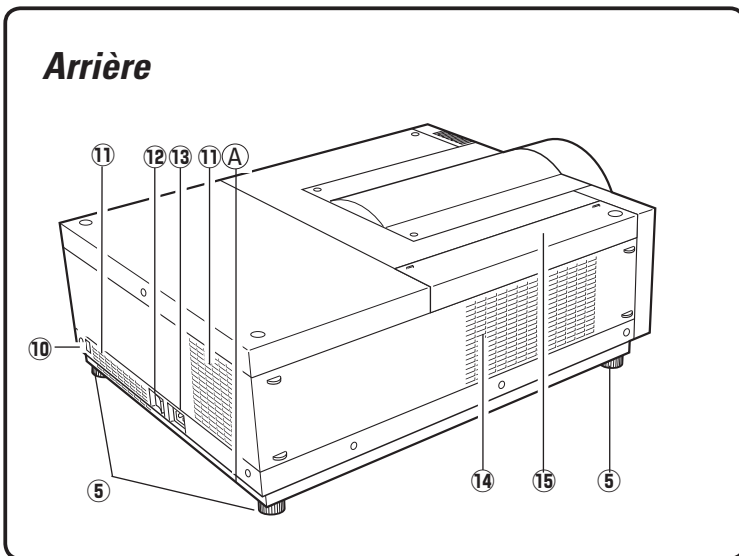

- ⑩ Récepteur de télécommande infrarouge (arrière)
- ⑪ Ouverture de sortie d'air
- ⑫ Interrupteur d'alimentation principal
- ⑬ Connecteur du cordon secteur
- ⑭ Ouverture d'entrée d'air
- ⑮ Couvercle du filtre à air

ATTENTION

L'air chaud est expulsé par les ouvertures de sortie d'air. Ne placez pas d'objets sensibles à la chaleur à proximité de ce côté.

Ⓐ Logement de sécurité Kensington*

Ce logement a été conçu pour un verrou Kensington utilisé pour empêcher tout vol du projecteur.

*Kensington est une marque déposée de ACCO Brands Corporation.

Bornes et connecteurs

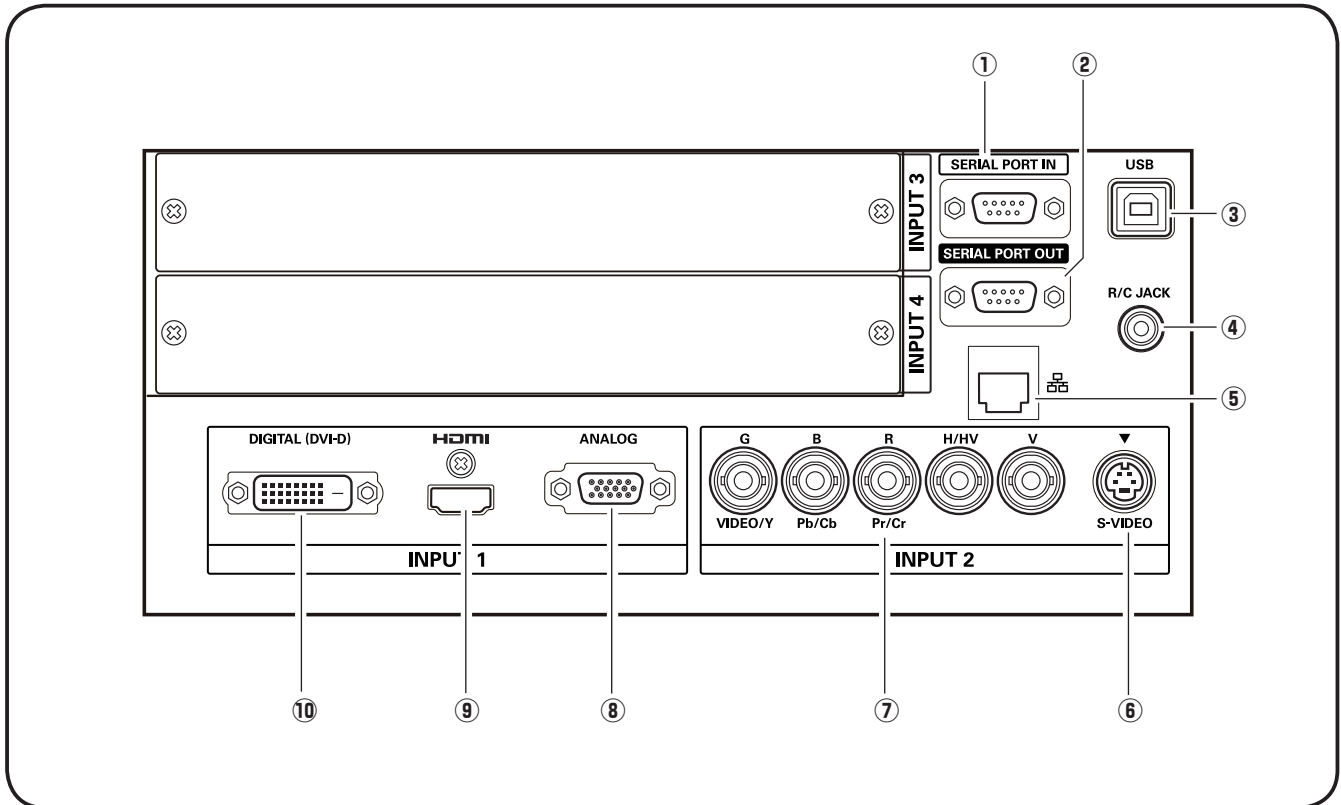

① BORNE D'ENTREE DE PORT SERIE

Si vous commandez le projecteur par le biais de l'interface RS-232C d'un ordinateur, vous devez brancher un câble (non fourni) de votre ordinateur à cette borne.

② BORNE DE SORTIE DE PORT SERIE

Cette borne émet le signal provenant de SERIAL PORT IN. Vous pouvez commander plus de deux projecteurs via l'interface RS-232C d'un ordinateur en branchant l'entrée de port série (SERIAL PORT IN) d'un autre projecteur à cette borne.

③ CONNECTEUR USB (série B)

Le connecteur USB est utilisé pour effectuer des travaux d'entretien sur le projecteur.

④ CONNECTEUR R/C

Lorsque vous utilisez la télécommande avec fil, branchez la télécommande avec fil à ce connecteur à l'aide d'un câble de télécommande (non fourni).

⑤ PORT DE RESEAU LOCAL (LAN)

Connexion d'un câble Ethernet. Consultez le manuel du propriétaire "Configuration et utilisation du réseau" pour plus d'informations.

⑥ CONNECTEUR S-VIDEO

Branchez le signal de sortie S-VIDEO d'un équipement vidéo à ce connecteur.

⑦ 5 CONNECTEUR BNC

Branchez le signal de sortie vidéo composite ou component de l'équipement vidéo aux connecteurs VIDEO/Y, Pb/Cb et Pr/Cr, ou branchez le signal de sortie d'ordinateur (5 type BNC [vert, bleu, rouge, synchro horiz. et synchro vert.]) aux connecteurs G, B, R, H/HV et V.

⑧ BORNE ANALOG

Connectez le signal de sortie de l'ordinateur (ou Périitel RVB) à cette borne.

⑨ BORNE HDMI

Branchez le signal de sortie HDMI d'un équipement vidéo à cette borne.

⑩ BORNE DIGITAL (DVI-D)

Branchez la sortie d'ordinateur (numérique/type DVI-D) à cette borne.

Il est aussi possible de connecter le signal HD (HDCP compatible).

Commandes latérales et témoins

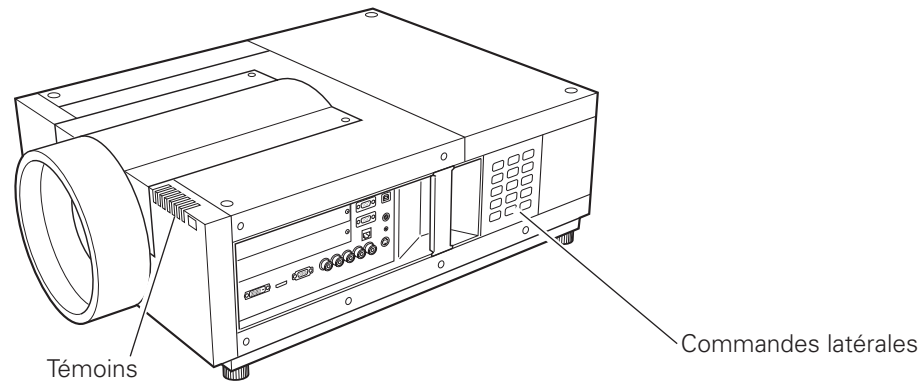

Commandes latérales

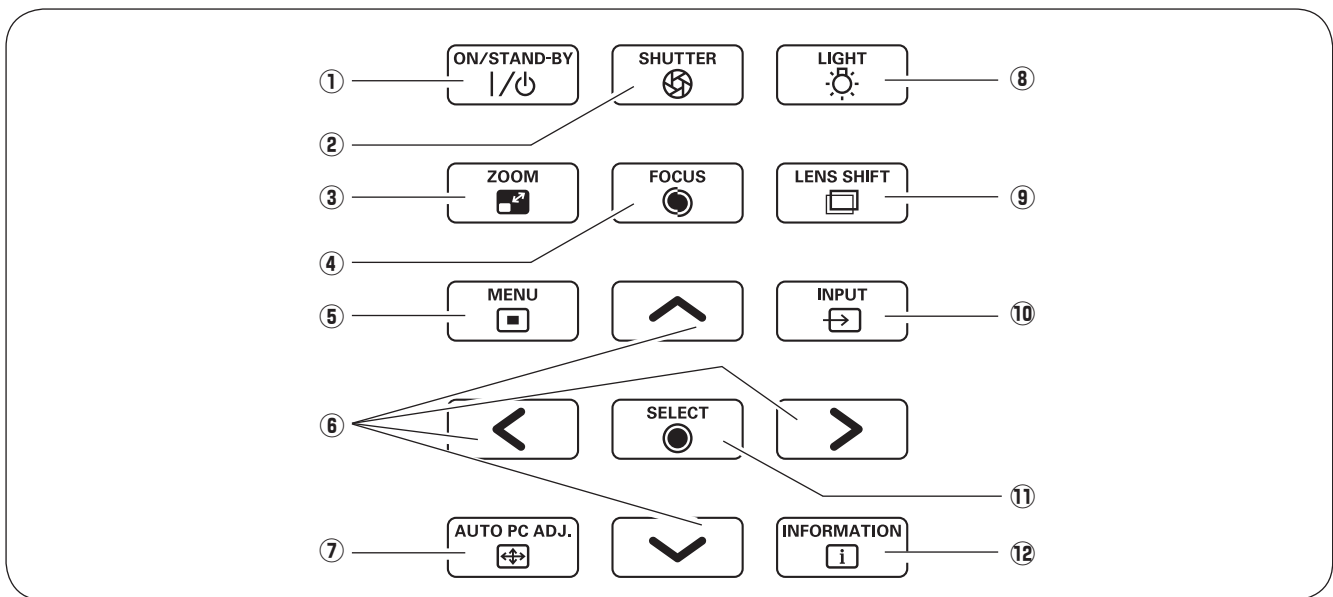

- ① **Touche ON/STAND-BY**
Utilisée pour allumer et éteindre le projecteur.
- ② **Touche SHUTTER**
Pour fermer et ouvrir l'obturateur incorporé.
- ③ **Touche ZOOM**
Agrandissement et réduction des images au zoom.
- ④ **Touche FOCUS**
Pour régler la mise au point.
- ⑤ **Touche MENU**
Utilisée pour ouvrir ou fermer le menu à l'écran.
- ⑥ **Touches de POINTAGE**
 - Sélectionnent un élément ou règlent une valeur sur le menu à l'écran.
 - Effectuent un panning de l'image en mode de ZOOM DIGITAL +.
- ⑦ **Touche AUTO PC ADJ.**
Ajuste automatiquement l'image de l'ordinateur à son réglage optimal.
- ⑧ **Touche LIGHT**
Pour éclairer les commandes latérales et le voisinage des bornes.
- ⑨ **Touche LENS SHIFT**
Pour sélectionner la fonction de décalage de la lentille.
- ⑩ **Touche INPUT**
Pour sélectionner la source d'entrée Entrée 1, Entrée 2, Entrée 3 ou Entrée 4.
- ⑪ **Touche SELECT**
Utilisé pour exécuter l'élément sélectionné. On l'utilise également pour agrandir l'image en mode de ZOOM DIGITAL + et la rétrécir en mode de ZOOM DIGITAL -.
- ⑫ **Touche INFORMATION**
Fait apparaître les informations relatives à la source d'entrée.

Témoins

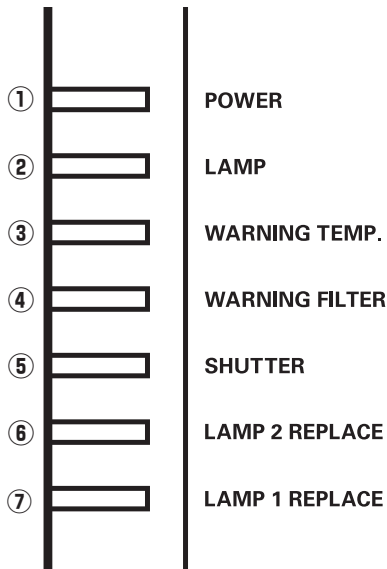

① Témoin POWER

Ce témoin s'allume en vert lorsque le projecteur est prêt à être allumé en mode veille. Il clignote en vert en mode d'extinction automatique.

② Témoin LAMP

Ce témoin est éclairé faiblement lorsque le projecteur est allumé. Il est éclairé vivement lorsque le projecteur est en mode veille.

③ Témoin WARNING TEMP.

Ce témoin clignote en rouge lorsque la température interne du projecteur est trop élevée.

④ Témoin WARNING FILTER

- Il clignote lentement lorsqu'un changement du filtre est en cours.
- Clignote rapidement si le changement de filtre ne s'effectue pas correctement.
- Il s'allume en orange lorsqu'un encrassement du filtre est détecté, ou que le compteur du filtre atteint une durée réglée dans la minuterie, exigeant le remplacement immédiat du filtre/ cartouche de filtre.

⑤ Témoin SHUTTER

Ce témoin s'allume en bleu lorsque l'obturateur est fermé.

⑥ Témoin LAMP 2 REPLACE

S'allume en orange lorsque la durée de vie de la lampe de projection 2 arrive à son terme.

⑦ Témoin LAMP 1 REPLACE

S'allume en orange lorsque la durée de vie de la lampe de projection 1 arrive à son terme.

Télécommande

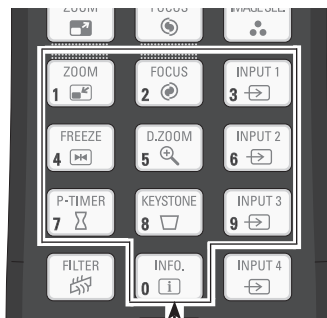
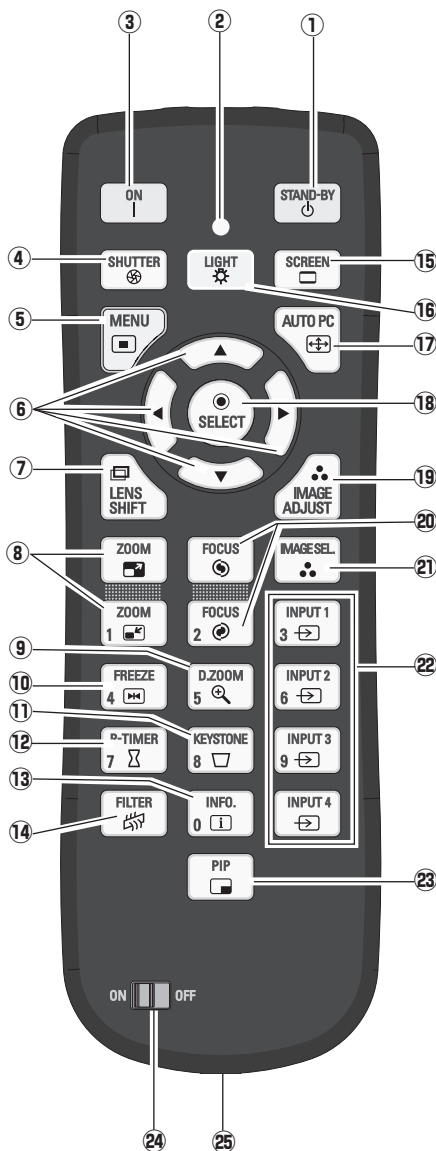

- ① **Touche STAND-BY**
Allume le projecteur.
- ② **Témoin d'émission du signal**
S'allume en rouge lorsqu'un signal est envoyé de la télécommande vers le projecteur.
- ③ **Touche ON**
Allume le projecteur.
- ④ **Touche SHUTTER**
Ferme l'obturateur incorporé pour bloquer la lumière.
- ⑤ **Touche MENU**
Utilisée pour ouvrir ou fermer le menu à l'écran.
- ⑥ **Touches de POINTAGE ▲▼◀▶**
– Sélectionnent un élément ou règlent une valeur sur le menu à l'écran.
– Effectuent un panning de l'image en mode de ZOOM DIGITAL +/-.
- ⑦ **Touche LENS SHIFT**
Pour sélectionner la fonction de décalage de la lentille.
- ⑧ **Touches ZOOM**
Agrandissement et réduction des images au zoom.
- ⑨ **Touche D.ZOOM**
Pour sélectionner le mode de zoom digital +/- et redimensionner l'image.
- ⑩ **Touche FREEZE**
Pour immobiliser l'image sur l'écran.
- ⑪ **Touche KEYSTONE**
Corrige la déformation du trapèze.
- ⑫ **Touche P-TIMER**
Actionne la fonction de minuterie (P-timer).
- ⑬ **Touche INFO.**
Affiche les informations relatives à la source d'entrée.
- ⑭ **Touche FILTER**
Pour enclencher le changement de filtre.
- ⑮ **Touche SCREEN**
Sélectionne une taille d'écran.
- ⑯ **Touche LIGHT**
Elle enclenche l'éclairage des touches de la télécommande pendant environ 10 secondes.
- ⑰ **Touche AUTO PC**
Ajuste automatiquement l'image de l'ordinateur à son réglage optimal.
- ⑱ **Touche SELECT**
– Exécute l'élément sélectionné.
– Agrandit/comprime l'image en mode de ZOOM DIGITAL +/-.
- ⑲ **Touche IMAGE ADJUST**
Elle permet de passer en mode de réglage du niveau d'image.
- ⑳ **Touches FOCUS**
Pour régler la mise au point.
- ㉑ **Touche IMAGE SEL.**
Pour sélectionner le niveau d'image.
- ㉒ **Touches INPUT 1, 2, 3, 4**
Pour sélectionner une source d'entrée.
- ㉓ **Touche PIP**
Pour actionner la fonction Image dans Image.
- ㉔ **Interrupteur ON/OFF**
Lors de l'utilisation de la télécommande, réglez cet interrupteur sur "ON".
- ㉕ **Connecteur de télécommande avec fil**
Branchez le câble de télécommande (non fourni) à ce connecteur lorsque vous utilisez celle-ci comme télécommande avec fil.
- ㉖ **Touches numérotées**
Utilisez ces touches pour définir les codes de la télécommande ou pour saisir les numéros de code PIN.

Récepteurs de télécommande et plage de fonctionnement

Dirigez la télécommande vers le projecteur (récepteurs de télécommande infrarouge) lorsque vous appuyez sur les touches. La plage de fonctionnement maximale de la télécommande est de 5 m et de 60 degrés environ, depuis l'avant ou l'arrière du projecteur.

Les récepteurs de télécommande infrarouge se trouvent à l'avant et à l'arrière du projecteur. Vous pouvez utiliser commodément les deux récepteurs.

✓ Remarque:

- Lorsque vous suspendez le projecteur au plafond, sélectionnez le récepteur de télécommande infrarouge situé le plus loin de l'éclairage fluorescent.

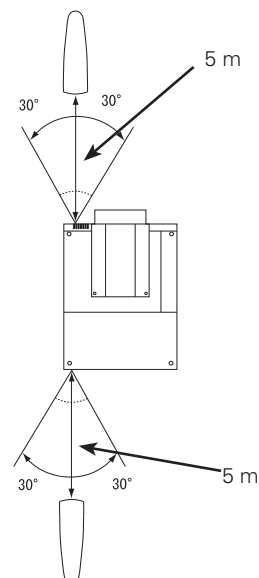

Réglage du décalage de lentille

Grâce à la fonction de décalage de lentille motorisé, vous pouvez déplacer la lentille de projection latéralement et verticalement. Cette fonction permet de faciliter le positionnement des images sur l'écran.

La position de l'affichage peut être décalée vers le haut jusqu'à 50% de sa hauteur.

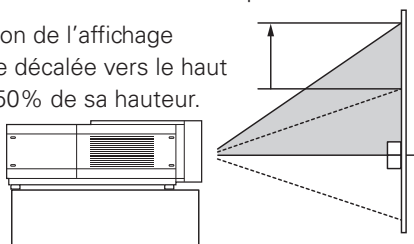

Lorsque la lentille est décalée à fond vers le haut.

La position de l'affichage peut être décalée vers le bas jusqu'à 50% de sa hauteur.

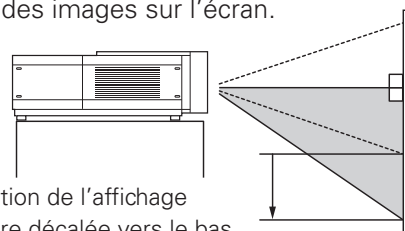

Lorsque la lentille est décalée à fond vers le bas.

La position de l'affichage peut être décalée vers la gauche jusqu'à 10% de sa largeur.

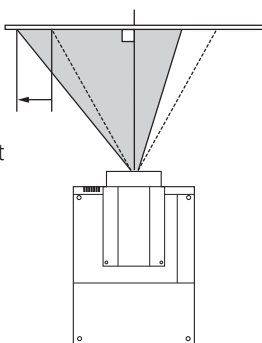

Lorsque la lentille est décalée à fond vers la gauche.

La position de l'affichage peut être décalée vers la droite jusqu'à 10% de sa largeur.

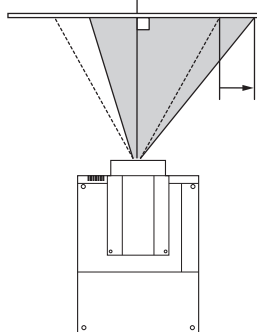

Lorsque la lentille est décalée à fond vers la droite.

Réglage de la hauteur et du niveau de l'image

Il est possible de régler l'angle de projection à 2,8 degrés au maximum vers le haut et vers le bas respectivement, en tournant les pieds avant et arrière.

Pour élever le projecteur, tournez les pieds dans le sens des aiguilles d'une montre.

Pour abaisser le projecteur ou pour rétracter les pieds réglables, tournez les pieds dans le sens inverse des aiguilles d'une montre.

Pour corriger la déformation du trapèze, appuyez sur la touche KEYSTONE de la télécommande ou sélectionnez Trapèze dans le menu.



Ne tournez pas les pieds réglables lorsque la ligne rouge marquée sur les pieds réglables est visible. Les pieds réglables risqueraient alors de se détacher.

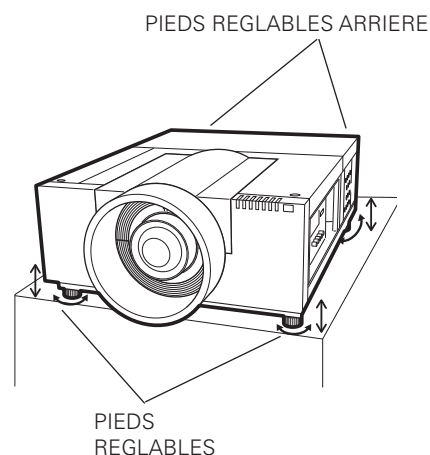

Bornes du projecteur

Le projecteur possède deux logements de carte d'interface remplaçable. Les fonctions du projecteur peuvent être étendues en installant les cartes d'interface en option dans les logements de bornes. 2 logements vides (entrées 3 et 4) sont fournis à l'achat du projecteur.

Pour plus de détails concernant les cartes d'interface en option, adressez-vous au revendeur du projecteur.

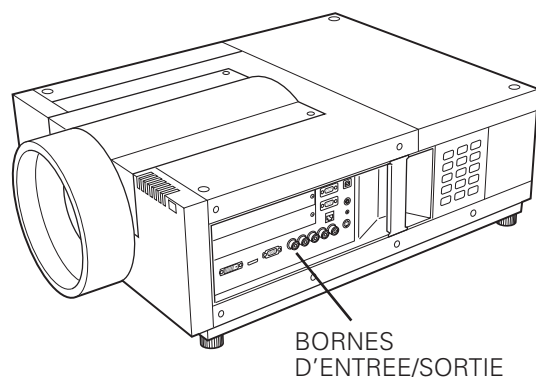

2 LOGEMENTS DE BORNES (réglés en usine)

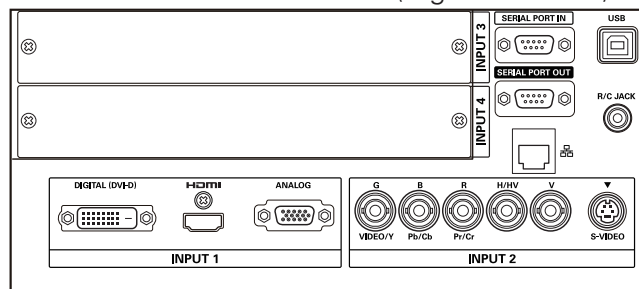

Bornes DIGITAL(DVI-D)/HDMI/
ANALOG

Connecteurs 5-BNC / S-Vidéo

Remplacement de la borne

✓ Remarque:

- Lorsque vous remplacez la carte d'interface, éteignez le projecteur, mettez l'interrupteur d'alimentation principal sur la position OFF et débranchez le cordon secteur de la prise secteur.

- 1 Retirez 2 vis de la carte d'interface.
- 2 Tirez la carte d'interface vers l'extérieur.
- 3 Remplacez la carte d'interface. Insérez la nouvelle carte d'interface le long du guide pour engager la prise dans la fiche interne.
- 4 Serrez les vis pour fixer la carte d'interface.

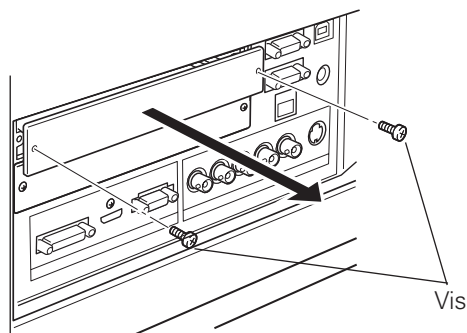

REMARQUES CONCERNANT LA COMMANDE OU L'UTILISATION DE LA CARTE D'INTERFACE EN OPTION

Pour commander ou utiliser une carte d'interface en option, adressez-vous à votre revendeur. Lorsque vous contactez votre revendeur, communiquez-lui le numéro de contrôle d'option (Op.cont.No.) figurant dans le menu situé en bas du menu d'informations.

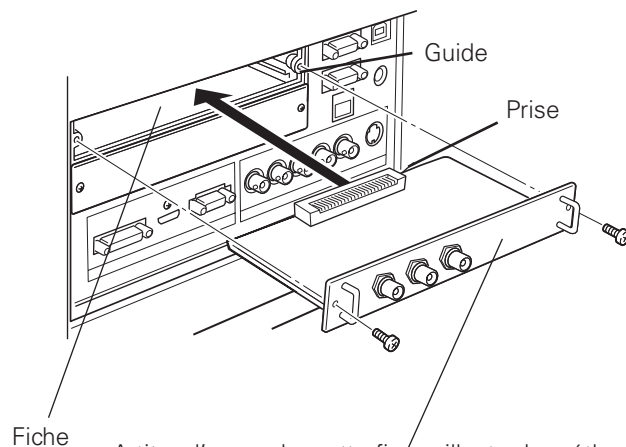

A titre d'exemple, cette figure illustre la méthode d'installation d'une carte SDI double.

Branchement à un ordinateur

Câbles utilisés pour la connexion

- Câble DVI-D
 - Câble DVI/HDMI
 - Câble VGA (D-sub 15 broches)*
 - Câble BNC (BNC x 5)
 - Câble série croisé
 - Câble USB
- (* un câble est fourni; les autres câbles ne sont pas fournis avec ce projecteur.)

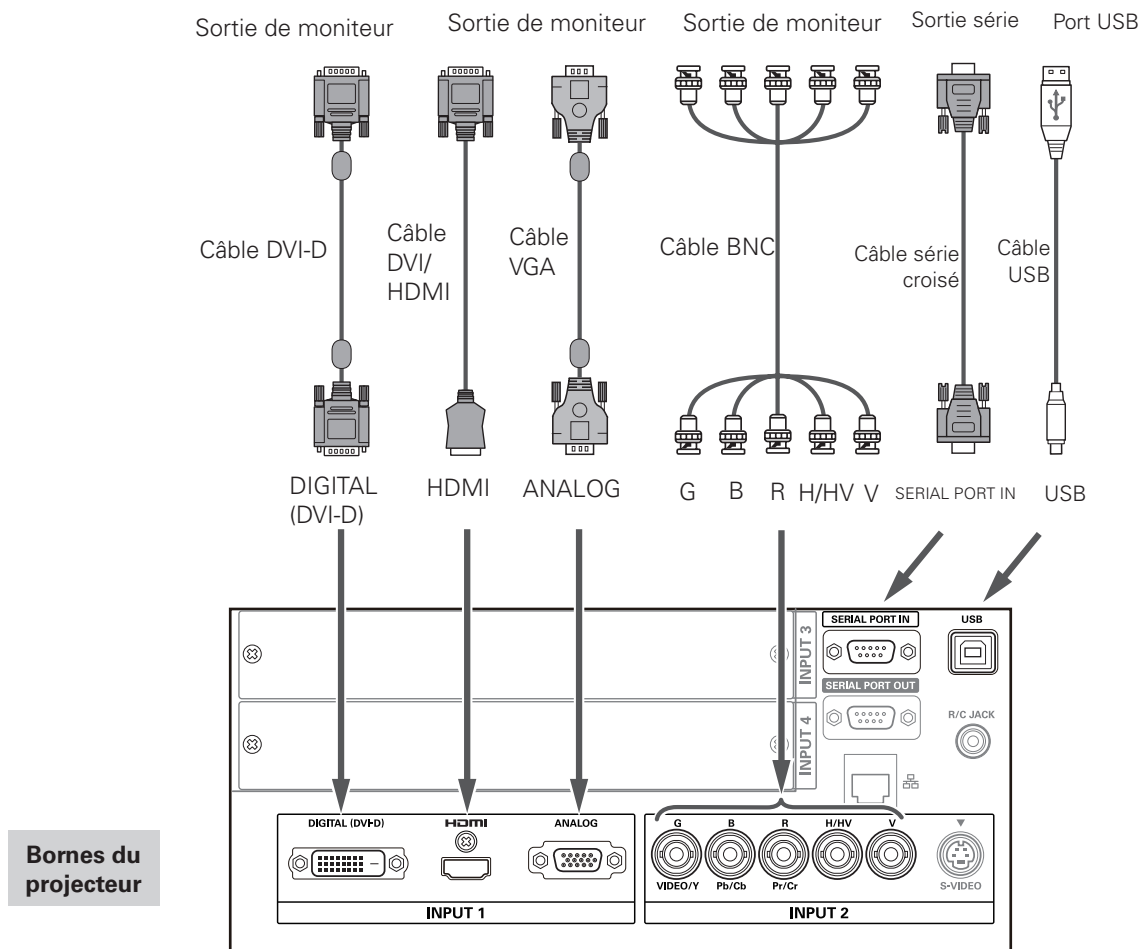
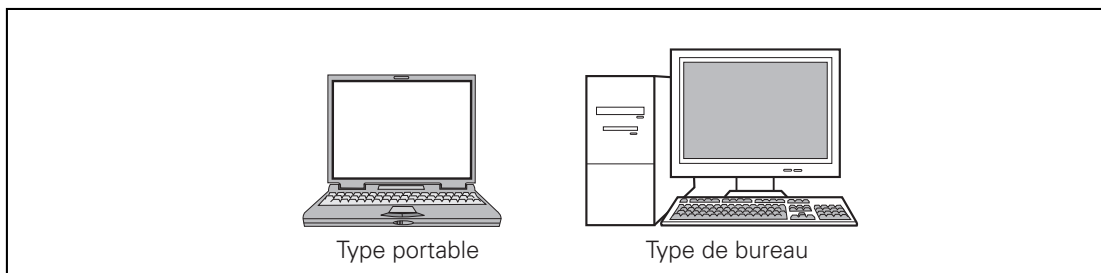

Débranchez les cordons d'alimentation du projecteur et de l'appareil extérieur de la prise secteur avant de brancher les câbles.

Branchement à un équipement vidéo

Câbles utilisés pour la connexion

- Câble Vidéo (BNC x 3, BNC x 1)
 - Câble HDMI
 - Câble VGA SCART
 - Câble DVI-D
 - Câble S-Vidéo
- (Câbles non fournis avec ce projecteur.)

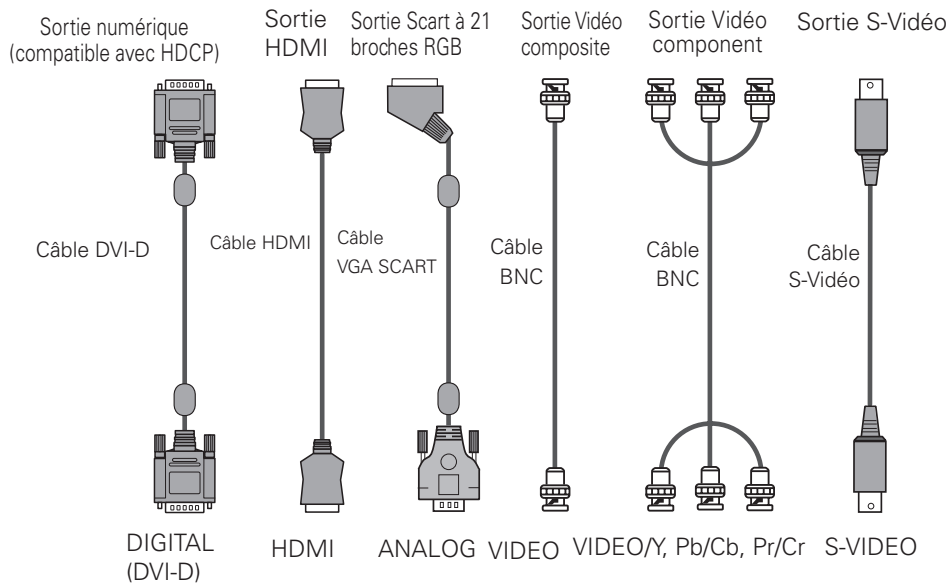

Bornes du projecteur

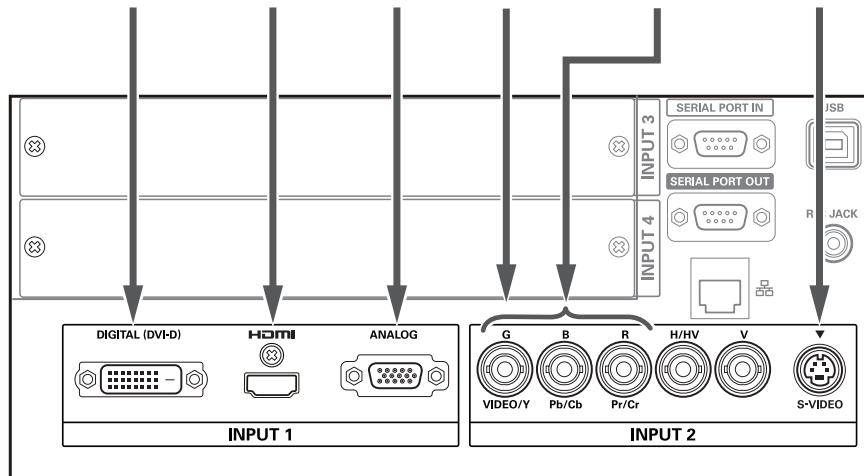

Débranchez les cordons d'alimentation du projecteur et de l'appareil extérieur de la prise secteur avant de brancher les câbles.

Mise sous tension du projecteur

- 1 Effectuez tous les branchements des périphériques (ordinateur, magnétoscope, etc.) avant d'allumer le projecteur.
- 2 Branchez le cordon d'alimentation secteur du projecteur sur une prise secteur. Le témoin LAMP s'allume en rouge et le témoin POWER en vert.
- 3 Appuyez sur la touche ON/STAND-BY des commandes latérales ou sur la touche ON de la télécommande. Le témoin LAMP baisse d'intensité et les ventilateurs de refroidissement démarrent. L'affichage de préparation s'affiche à l'écran et le compte à rebours commence.
- 4 Après le décompte, la source d'entrée sélectionnée la fois précédente et l'icône du mode de la lampe apparaissent sur l'écran.

Si le projecteur est protégé par un code PIN, la boîte de dialogue Entrée du code PIN s'affiche.

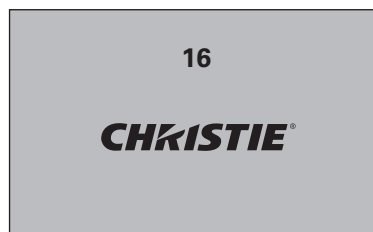

L'affichage de préparation disparaît après 20 secondes.

Source d'entrée sélectionnée et mode de la lampe



✓ Remarque:

- Les icônes de Remplacement de la lampe, de Remplacement du filtre ou de Remplacement de la cartouche du filtre peuvent s'afficher à l'écran en fonction de l'état d'utilisation du projecteur.

Saisissez un code PIN

Appuyez sur les touches de POINTAGE ▲▼ des commandes latérales ou les touches numérotées de la télécommande pour saisir un nombre.

En utilisant les commandes latérales

Appuyez sur les touches de POINTAGE ▲▼ des commandes latérales pour sélectionner un chiffre. Appuyez ensuite sur la touche de POINTAGE ► pour valider le chiffre et déplacer le pointeur en forme de cadre rouge sur la case suivante. Le chiffre devient *. Répétez cette étape pour terminer la saisie d'un numéro à quatre chiffres. Après avoir entré le numéro à quatre chiffres, placez le pointeur sur "Confirmer". Appuyez sur la touche SELECT afin de pouvoir commencer à utiliser le projecteur.

En utilisant la télécommande

Utilisez les touches numérotées de la télécommande pour saisir un nombre. Quand vous avez entré le numéro à quatre chiffres, le pointeur se place sur "Confirmer". Appuyez sur la touche SELECT afin de pouvoir commencer à utiliser le projecteur.

Si vous avez validé un chiffre incorrect, servez-vous de la touche de POINTAGE ◀, pour déplacer le pointeur vers le chiffre que vous souhaitez corriger, puis saisissez le bon chiffre.

Si vous avez entré un code PIN incorrect, "Code PIN" et le nombre (****) deviennent rouges pendant quelques instants. Recommencez la saisie du code PIN correct.

Boîte de dialogue Saisie du code PIN

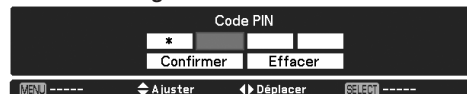

Une fois que l'icône OK a disparu, vous pouvez utiliser le projecteur.

✓ Remarques:

- Si vous ne saisissez pas le code PIN en moins de trois minutes après l'apparition de la boîte de dialogue du code PIN, le projecteur s'éteindra automatiquement.
- "1234" a été défini en usine comme code PIN initial.



PRECAUTION D'UTILISATION DU CODE PIN

Si vous oubliez votre code PIN, il ne sera plus possible de mettre le projecteur en marche. Faites particulièrement attention lorsque vous définissez un nouveau code PIN; notez le numéro et gardez-le à la main. Si vous perdez ou oubliez le code PIN, adressez-vous à votre revendeur ou à un centre de réparations.

Mise hors tension du projecteur

- 1 Appuyez sur la touche ON/STAND-BY des commandes latérales ou sur la touche STAND-BY de la télécommande ; le message Éteindre ? s'affiche à l'écran.
- 2 Appuyez de nouveau sur la touche ON/STAND-BY des commandes latérales ou sur la touche STAND-BY de la télécommande pour éteindre le projecteur. Le témoin LAMP s'allume et le témoin POWER s'éteint.
- 3 Lorsque le projecteur a suffisamment refroidi, le témoin POWER s'allume en vert et vous pouvez alors rallumer le projecteur.
- 4 Débrancher le cordon d'alimentation CA de la prise CA.

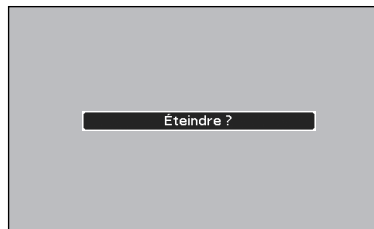

Éteindre? disparaît après 4 secondes.



POUR PRÉSERVER LA DURÉE DE VIE DE LA LAMPE, ATTENDEZ AU MOINS CINQ MINUTES AVANT D'ÉTEINDRE LE PROJECTEUR APRÈS L'AVOIR ALLUMÉ. NE PAS DÉBRANCHER LE CORDON D'ALIMENTATION CA TANDIS QUE LES VENTILATEURS FONCTIONNENT OU AVANT QUE LE VOYANT VERT PRÊT NE SE RALLUME. AUTREMENT IL EN RÉSULTERA UNE DURÉE DE VIE DE LA LAMPE PLUS COURTE.



NE FAITES PAS FONCTIONNER LE PROJECTEUR CONTINUUELLEMENT SANS AUCUNE INTERRUPTION. L'UTILISATION CONTINUE RISQUE DE DIMINUER LA DURÉE DE VIE DE LA LAMPE.

✓ Remarques:

- Lorsque la fonction de Démarrage immédiat est activée (On), le projecteur s'allume automatiquement dès que vous branchez le cordon d'alimentation CA sur une prise secteur.
- La vitesse de fonctionnement des ventilateurs change en fonction de la température interne du projecteur.
- Ne rangez pas le projecteur dans un coffret avant qu'il n'ait suffisamment refroidi.
- Le projecteur ne peut pas être allumé pendant la période de refroidissement quand le témoin POWER est éteint. Vous pouvez le rallumer après que le témoin POWER est redevenu vert.

Utilisation du menu à l'écran

Vous pouvez régler ou configurer le projecteur en utilisant le menu à l'écran. Pour plus de renseignements concernant chaque procédure d'ajustement et de réglage, reportez-vous aux sections correspondantes du mode d'emploi sur le CD-ROM.

- 1 Appuyez sur la touche MENU des commandes latérales ou de la télécommande pour afficher le menu à l'écran.
- 2 Appuyez sur les touches de POINTAGE ▲▼ pour sélectionner un élément dans le menu principal. Appuyez sur la touche de POINTAGE ► ou sur la touche SELECT pour accéder aux éléments du sous-menu. (L'élément sélectionné prend la couleur orange.)
- 3 Appuyez sur les touches de POINTAGE ▲▼ pour sélectionner l'élément souhaité dans le sous-menu et appuyez sur la touche SELECT pour valider ou accéder à l'élément sélectionné.
- 4 Appuyez sur les touches de POINTAGE ▲▼◀▶ pour ajuster le réglage ou basculer entre chaque option, et appuyez sur la touche SELECT pour l'activer et retourner au sous-menu.

Menu à l'écran

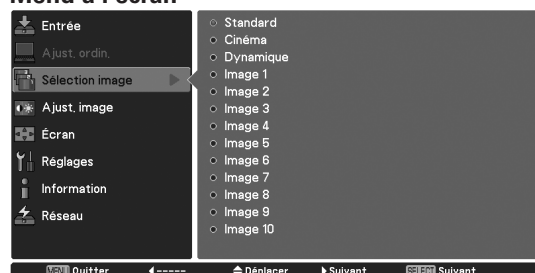

Touche de POINTAGE ► ou touche SELECT

Commandes latérales

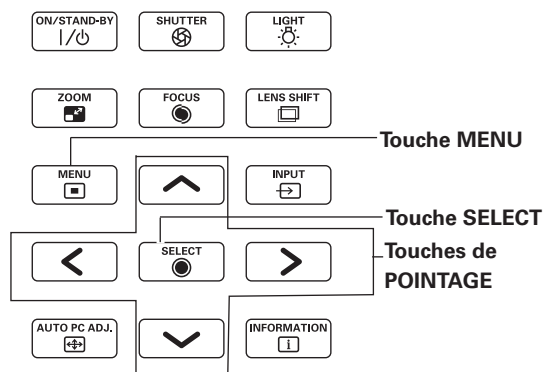

Télécommande

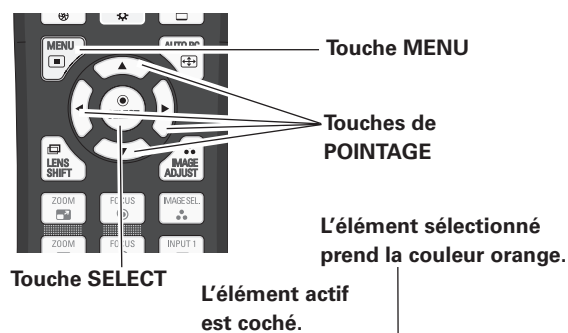

Utilisation avec les commandes du projecteur

Réglage du zoom

Appuyez sur la touche ZOOM; "Zoom" s'affiche alors sur l'écran. Appuyez ensuite sur les touches de POINTAGE ▲▼ pour agrandir ou réduire l'image au zoom.

Zoom

Réglage de la mise au point

Appuyez sur la touche FOCUS; "Mise au point" s'affiche alors sur l'écran. Appuyez ensuite sur les touches de POINTAGE ▲▼ pour régler la mise au point de l'image.

Mise au point

Réglage du décalage de lentille

Appuyez sur la touche LENS SHIFT; "Lens-shift" s'affiche alors sur l'écran. Utilisez les touches de POINTAGE ▲▼◀▶ pour positionner l'image de projection sur le point souhaité sans déformer l'image.

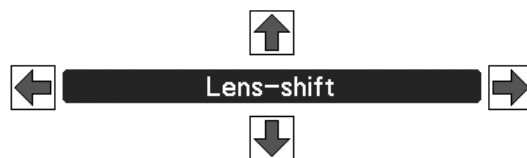

Fonction Shutter

La fonction Shutter permet de bloquer complètement la lumière projetée vers l'écran. Appuyez sur la touche SHUTTER pour fermer l'obturateur du projecteur. Pour ouvrir l'obturateur, appuyez à nouveau sur la touche SHUTTER.

Remplacement de la lampe

Lorsque la durée de vie de la lampe de projection du projecteur arrive à son terme, l'icône de remplacement de la lampe s'affiche sur l'écran et le témoin LAMP 1/2 REPLACE s'allume en orange. Remplacez la lampe dans les plus brefs délais. Le moment où les témoins LAMP 1/2 REPLACE s'allument dépend du mode des lampes utilisé.

Témoins

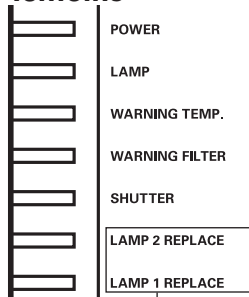

Icône de remplacement de la lampe

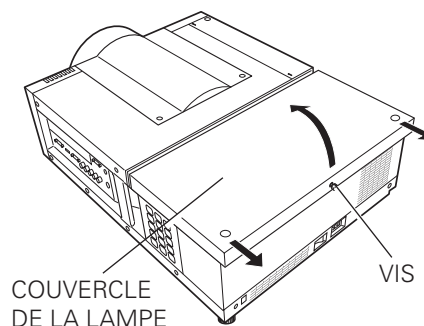

Témoins LAMP 1/2 REPLACE

Pour remplacer la lampe, procédez comme suit.

- 1 Vérifiez le nombre de lampes à remplacer sur l'affichage d'état des lampes.
- 2 Eteignez le projecteur, mettez l'interrupteur d'alimentation principal sur la position OFF et débranchez le cordon secteur de la prise secteur. Laissez le projecteur refroidir pendant au moins 45 minutes.
- 3 Desserrez une vis du couvercle des lampes. Faites glisser et ouvrez le couvercle de la lampe. (Voyez l'illustration ci-contre à droite.)
- 4 Desserrez deux vis et retirez la lampe à remplacer en saisissant la poignée.
- 5 Remplacez la lampe et serrez deux vis. Assurez-vous que la lampe est bien mise en place.
- 6 Remettez le couvercle des lampes en place et serrez une vis.

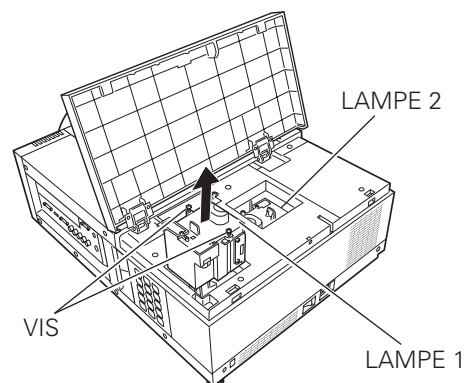

Vérifiez bien le numéro de la lampe à remplacer sur l'affichage de l'état des lampes.

L'illustration représente le cas du remplacement de la LAMPE 1.

COMMANDE D'UNE LAMPE DE RECHANGE

Demandez à votre revendeur de commander une lampe de rechange. Pour commander la lampe, donnez les informations suivantes à votre revendeur.

- N° de modèle de votre projecteur
L2K1000
- N° du type de lampe de rechange
002-120598-01 (Pièces de service n° 610 351 5939)

ATTENTION: NE FAITES PAS FONCTIONNER LE PROJECTEUR PENDANT QUE VOUS RETIREZ L'UNE QUELCONQUE DES LAMPES. CECI RISQUERAIT DE CAUSER DES ANOMALIES DE FONCTIONNEMENT, UN INCENDIE OU D'AUTRES ACCIDENTS.

REMARQUES CONCERNANT LE REMPLACEMENT DES LAMPES

Pour conserver la bonne qualité de l'image (meilleur équilibre des couleurs et de la luminosité dans l'écran tout entier), nous vous conseillons de remplacer les deux lampes simultanément.



ATTENTION

Avant d'ouvrir le couvercle de la lampe, laissez le projecteur refroidir pendant au moins 45 minutes avant d'ouvrir le couvercle de la lampe. La température peut s'élever considérablement à l'intérieur du projecteur.



ATTENTION

Pour assurer un fonctionnement sûr, remplacez la lampe par une lampe du même type. Veillez à ne pas laisser tomber l'unité de lampe et à ne pas toucher l'ampoule en verre! Le verre risquerait de se briser et de causer des blessures.

Spécifications techniques

Informations sur le système mécanique

Type de projecteur	Projecteur multimédia
Dimensions (L x H x P)	538,5 mm (L) x 268,0 mm (H) x 757,0 mm (P)
Poids net	27,6 kg
Réglage des pieds	0° à 2,8°

Résolution d'affichage

Système d'affichage à cristaux liquides	Type à matrice active TFT de 1,64 po., 3 panneaux
Résolution d'affichage	2.048 x 1.080 points
Nombre de pixels	6.635.520 (2.048 x 1.080 x 3 panneaux)

Compatibilité des signaux

Système de couleur	PAL, SECAM, NTSC, NTSC4.43, PAL-M et PAL-N
Compatible HDTV	720p, 1035i, 1080i, 1080p et 2K
Compatible SDTV	480i, 480p, 575i et 575p
Fréquence de balayage d'entrée	Sync. H 15 - 120 kHz, Sync. V 48 - 120 Hz

Informations sur le système optique

Lampe de projection	Lamp NSHA de 380 W x 2
---------------------	------------------------

Interface

Entrée 1	Borne DVI-D (Digital), borne mini D-Sub 15 broches (Analogue), HDMI (v.1.3 avec Couleur foncée)
Entrée 2	Type BNC x 5 (VIDEO/Y/G, B/Pb/Cb, R/Pr/Cr, H/HV et V), S-Vidéo
Autres connecteurs	Entrée du port série (D-sub 9), sortie du port série (D-sub 9), port USB, port de réseau local (RJ-45), et connecteur de télécommande avec fil

Alimentation

Tension et consommation	100 - 120 V CA (11,2 A max. ampères), 50/60 Hz (Etats-Unis et Canada) 100 - 240 V CA (11,2 - 4,6 A max. ampères), 50/60 Hz (pour les autres pays)
-------------------------	--

Conditions d'utilisation

Température de fonctionnement	5 °C - 40 °C
Température d'entreposage	-10 °C - 60 °C

Télécommande

Piles	2 piles type AAA ou LR03
Plage d'utilisation	5 m / ±30°
Dimensions	48 mm (L) x 27 mm (H) x 145 mm (P)
Poids net	102 g (avec piles)

Accessoires

- Télécommande et piles
- Cordon d'alimentation secteur
- Câble VGA
- Real Color Manager Pro (CD-ROM)
- Attache de montage
- Serre-fils
- Fixations de lentille (1 type) (pour la lentille en option)
- Plaques de blocage de la lumière (3 types) (pour la lentille en option)
- Entretoise (pour la lentille en option)
- Attache (pour le capuchon de fixation de lentille)
- Mode d'emploi (CD-ROM)
- Guide de référence rapide
- Etiquette de code PIN

● Les spécifications sont sujettes à changements sans préavis.

CHRISTIE®

L2K1000

Proyector multimedia

Guía de referencia rápida

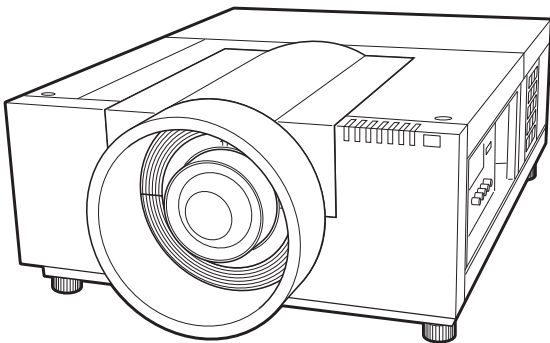

* Lente no incluida.

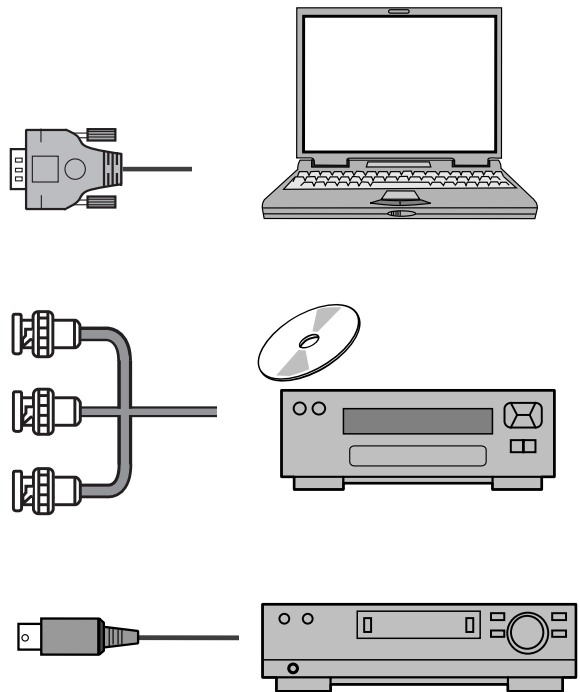

Use este libro como guía de referencia al instalar el proyector. Para información detallada sobre la instalación, configuración y uso del proyector, consulte el Manual del usuario en el CD-ROM.

LEA LAS INSTRUCCIONES DE SEGURIDAD EN ESTA GUÍA DE REFERENCIA RÁPIDA ANTES DE USAR EL PROYECTOR.

Antes de instalar y hacer funcionar el proyector, lea este manual cuidadosamente. El uso incorrecto puede ocasionar no sólo el acortamiento de la vida útil del producto, sino también malfuncionamientos, riesgos de incendio u otros accidentes.

	PRECAUCIÓN RIESGO DE GOLPE ELÉCTRICO NO ABRIR	
---	--	---

PRECAUCIÓN : PARA REDUCIR EL RIESGO DE GOLPE ELÉCTRICO, NO RETIRE LA CUBIERTA (O PARTE TRASERA). EL USUARIO NO PUEDE REALIZAR EL SERVICIO DE PARTES EN EL INTERIOR EXCEPTO EL CAMBIO DE LA LÁMPARA. DEJE LAS TAREAS DE SERVICIO A PERSONAL DE SERVICIO CALIFICADO.



ESTE SÍMBOLO INDICA QUE EXISTE UN VOLTAJE PELIGROSO Y UN RIESGO DE GOLPE ELÉCTRICO DENTRO DE ESTE APARATO.



ESTE SÍMBOLO INDICA QUE HAY INSTRUCCIONES DE FUNCIONAMIENTO Y DE MANTENIMIENTO IMPORTANTES EN EL MANUAL DEL USUARIO DE ESTE APARATO.

PARA USUARIOS DE LA UNION EUROPEA

El símbolo y los sistemas de reciclado descriptos a continuación se aplican para países de la Unión Europea y no se aplica para países en otras áreas del mundo. Su producto fue diseñado y fabricado con materiales de alta calidad y componentes que pueden ser reciclados y/o vueltos a usar.

El símbolo significa que los equipos eléctricos y electrónicos, pilas y baterías, al final de su vida útil, debe ser desechados separadamente de sus residuos domiciliarios.

Nota:

Si hay un símbolo químico impreso debajo del símbolo, este símbolo químico significa que la pila o batería contiene una cierta concentración de un metal pesado. Esto es indicado de la siguiente manera: Hg: mercurio, Cd: cadmio, Pb: plomo. En la Unión Europea hay sistemas de recolección separados para equipos eléctricos y electrónicos, baterías y acumuladores usados. Por favor, disponga de ellos correctamente en el centro de recolección de residuos/reciclado de la comunidad de su localidad.



¡Por favor, ayúdenos a proteger el medio ambiente en que vivimos!

Precaución de seguridad

- Este proyector produce una luz intensa desde la lente. No mire directamente hacia la lente ya que esto podría causar lesiones en los ojos. Tenga mucho cuidado de que los niños no miren directamente hacia el haz de luz.
- Instale el proyector en una posición adecuada. De lo contrario podría ocurrir un incendio.
- Permitiendo una adecuada cantidad de espacio en la parte superior, lateral y trasera del gabinete del proyector es crítico para una circulación adecuada de aire y el enfriamiento de la unidad. Estas dimensiones mostradas aquí indican el espacio mínimo requerido. Si el proyector se va a colocar en un compartimiento o lugar cerrado similar, estas distancias mínimas deben ser respetadas.

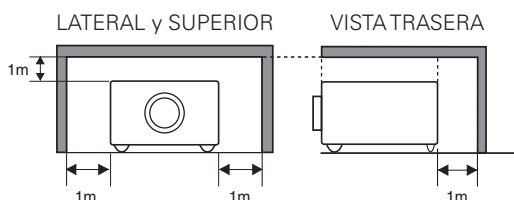

- No cubra las ranuras de ventilación del proyector. La acumulación de calor puede reducir la vida útil de su proyector, y además puede ser peligroso.
- Si el proyector no va a ser usado por un largo período de tiempo, desenchufe el proyector del tomacorriente.
- No proyecte la misma imagen durante un largo período de tiempo, debido a que por las propias características el panel LCD de podría ver alterado.



PRECAUCIÓN PARA COLGARLO DEL TECHO

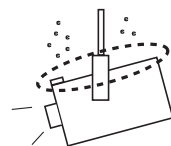

Cuando esté colgando el proyector desde el techo, limpie las entradas de aire y la parte superior del proyector periódicamente con una aspiradora. Si deja el proyector sin limpiar por un largo tiempo, los ventiladores de enfriamiento se pueden congestionar con polvo, y esto podría causar una avería o un desastre.

NO INSTALE EL PROYECTOR EN UN LUGAR DONDE SE ACUMULE GRASA, HUMEDAD O HUMO COMO EN UNA COCINA PARA EVITAR QUE SE ROMPA U OCURRA UN ACCIDENTE. SI EL PROYECTOR ENTRA EN CONTACTO CON ACEITE O PRODUCTOS QUÍMICOS SE PODRÍA DETERIORAR.

Aviso de la Comisión Federal de Comunicaciones

Este equipo ha sido probado y se ha encontrado que cumple con los requisitos de un dispositivo digital Clase A, de acuerdo con las reglas de la sección 15 de la FCC. Estos límites están diseñados para brindar una protección razonable contra interferencias perjudiciales cuando el equipo se usa en ambientes comerciales. Este equipo genera, usa, y puede irradiar energía de frecuencias de radio y, si no se instala y usa de acuerdo con el manual de instrucciones, puede causar una interferencia perjudicial a las comunicaciones de radio. El uso de este equipo en un área residencial es probable que cause interferencias perjudiciales en cuyo caso el usuario deberá corregir la interferencia por sí mismo.

No realice ningún cambio o modificación en el aparato a menos que sea indicado en las instrucciones. Si fuera necesario realizar esos cambios o modificaciones, será necesario que detenga el funcionamiento del aparato.

Aviso de conformidad con la industria canadiense

Este aparato digital clase A cumple con el ICES-003 canadiense.

ADVERTENCIA

Este es un equipo Clase A. Este equipo puede causar interferencias en áreas residenciales; en ese caso, se le podría solicitar al usuario que tomara medidas de precaución.

Instrucciones de seguridad

Todas las instrucciones de mantenimiento y de seguridad deben ser leídas antes de hacer funcionar el producto.

Lea todas las instrucciones dadas aquí y reténgalas para uso posterior. Desconecte este proyector del suministro de alimentación de CA antes de limpiarlo. No use limpiadores líquidos o en aerosol. Para limpiar use un paño húmedo.

Siga todas las advertencias e instrucciones marcadas en el proyector.

Para una mayor protección del proyector durante una tormenta eléctrica, o cuando se deja sin atención y sin usar por largo tiempo, desenchúfelo del toma de alimentación de la pared. Esto evitará daños debido a rayos y a aumentos de tensión.

No exponga esta unidad a la lluvia ni la use cerca del agua... por ejemplo, en un piso húmedo, cerca de una piscina, etc...

No use accesorios no recomendados por el fabricante ya que pueden causar daños.

No coloque este proyector en una mesa, soporte o carro inestable. El proyector puede caer, causando serias lesiones a niños o adultos, y serios daños al proyector. Úselo solamente con carros o soportes recomendados por el fabricante, o vendidos con el proyector. El montaje en la pared o en estantes debería seguir las instrucciones del fabricante, y debería usarse un kit de montaje aprobado por el fabricante.

Al mover el aparato montado sobre un carro deberá hacerlo con cuidado. Las frenadas bruscas, fuerza excesiva, y superficies no lisas pueden causar que el aparato y el carro se vuelquen.



Las ranuras y aberturas a un lado y en la parte de abajo son para ventilación, para asegurar el funcionamiento confiable del equipo y para protegerlo de sobrecalentamiento.

Nunca se debe cubrir las aberturas con paños de otros materiales, y la abertura inferior no debe ser tapada colocando el proyector sobre una cama, sofá, alfombra, u otra superficie similar. Nunca debe colocar el proyector cerca o sobre un radiador o emisor de calor.

AVISO A LOS CLIENTES DE LOS EE.UU.

(Hg) LA O LAS LÁMPARAS DEL INTERIOR DE ESTE PRODUCTO CONTIENEN MERCURIO Y DEBEN SER RECICLADAS, O DEBE DISPONERSE DE ELLAS, CUMPLIENDO CON LAS LEYES LOCALES, ESTATALES O FEDERALES.

**ADVERTENCIA: ●ESTE APARATO DEBE CONECTARSE A TIERRA.
●PARA REDUCIR EL RIESGO DE INCENDIO O DESCARGA ELÉCTRICA, NO EXPONGA ESTE APARATO A LA LLUVIA NI LA HUMEDAD.**

No debería colocar este proyector en una instalación prearmada tal como una estantería a menos que exista la ventilación adecuada.

Nunca introduzca objetos de ninguna clase en este proyector a través de los orificios del gabinete ya que podrían tocar lugares de voltaje peligroso o cortar partes que podrían ocasionar un incendio o choques eléctricos. Nunca derrame líquidos de ninguna clase en el proyector.

No instale el proyector cerca de los conductos de ventilación de equipos de aire acondicionado.

Este proyector debería funcionar sólo con el tipo de fuente de alimentación indicada en la etiqueta de fábrica. Si usted no está seguro del tipo de alimentación suministrada, consulte al concesionario autorizado o a la empresa eléctrica local.

No sobrecargue los tomas de alimentación de la pared y los cables de extensión ya que esto puede ocasionar incendios o choques eléctricos. No deje que nada apriete el cable de alimentación. No coloque este proyector donde el cable pueda resultar deteriorado por personas que caminen sobre él.

No intente realizar el servicio de este proyector usted mismo ya que abrir o desmontar las cubiertas puede exponerlo a voltaje peligroso u otros peligros. Deje toda tarea de servicio a personal de servicio calificado.

Desenchufe este proyector de la toma de alimentación de la pared y deje las tareas de servicio a personal de servicio calificado bajo las siguientes condiciones:

- Cuando el cable de la alimentación o el enchufe está dañado o desgastado.
- Si se ha derramado líquido en el proyector.
- Si el proyector ha sido expuesto a la lluvia o al agua.
- Si el proyector no funciona normalmente siguiendo las instrucciones de funcionamiento. Ajuste sólo aquellos controles que están cubiertos por las instrucciones de funcionamiento ya que el ajuste inapropiado de otros controles puede resultar en daños y a menudo requerirá extenso trabajo por parte de un técnico calificado para restaurar el proyector al funcionamiento normal.
- Si el proyector se ha caído o el gabinete se ha dañado.
- Cuando el proyector exhibe un cambio llamativo en el rendimiento - esto indica la necesidad de servicio.

Cuando es necesario cambiar alguna parte, asegúrese que el técnico de servicio ha usado repuestos especificados por el fabricante que tengan las mismas características que la parte original. Las sustituciones no autorizadas pueden ocasionar incendios, choques eléctricos, o lesiones a las personas.

Después de terminar cualquier tarea de servicio o reparación en este proyector, pídale al técnico de servicio que realice revisiones de seguridad de rutina para determinar si el proyector está en condiciones seguras de funcionamiento.

Representante autorizado y su dirección:

Christie Digital Systems Canada, Inc.

ViewPoint 200 Ashville Way Wokingham Berkshire, U.K. RG41 2PL

Fabricante y su dirección:

Christie Digital Systems Inc.

809 Wellington Street, North. Kitchener, Ontario N2G 4Y7, Canada

Circulación del aire

Las aberturas del gabinete sirven para ventilación, para asegurar un funcionamiento confiable del producto y para protegerlo de sobrecalentamientos, por lo tanto estas aberturas no se deben bloquear o cubrir.



PRECAUCIÓN

De los orificios de ventilación sale aire caliente. Cuando use o instale el proyector, debería tomar las siguientes precauciones.

- No ponga objetos inflamables o aerosoles cerca del proyector, pues sale aire caliente por las salidas de ventilación.
- Mantenga la ventilación de salida a una distancia de al menos 1m de cualquier objeto.
- No toque ninguna parte periférica de la ventilación de salida, especialmente los tornillos de la parte metálica. Esta área se calentará mientras se está usando el proyector.
- No ponga nada sobre el gabinete. Los objetos encima del gabinete no solo se dañarán sino que pueden ocasionar incendios debido al calor.
- No cubra las aberturas de la ventilación con papeles u otros materiales.

Los ventiladores de enfriamiento sirven para enfriar el proyector. La velocidad de funcionamiento de los ventiladores cambia de acuerdo a la temperatura interior del proyector.

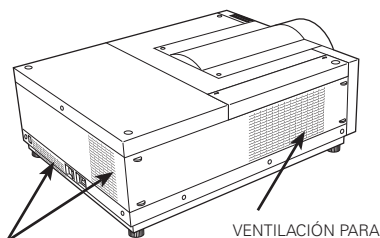

VENTILACIÓN DE SALIDA

VENTILACIÓN PARA ENTRADA DE AIRE

Movimiento del proyector



Retraiga los pies ajustables para evitar que se dañe la lente y el gabinete. Para su seguridad, se recomienda sostener el proyector de ambos lados mediante 2 o más personas para mover el proyector debido a que el proyector es pesado. Si fuera necesario que solo una persona moviera el proyector, debe hacerlo sosteniendo cuidadosamente el mango. No lo sostenga por la cubierta de montaje de la lente. Moverlo incorrectamente resultará en daños al gabinete o heridas a la persona.



PRECAUCIONES SOBRE EL TRANSPORTE DEL PROYECTOR

- No deje caer o golpee el proyector, de lo contrario podría dañarse o ocurrir un malfuncionamiento.
- Cuando transporte el proyector, use un estuche de transporte recomendado.
- No transporte el proyector por medio de un courier o servicio de envío en un estuche de transporte inadecuado. Esto podría dañar el proyector. Para transportar el proyector por medio de un courier o servicio de envío, consulte con su concesionario acerca de la manera más conveniente de hacerlo.
- No ponga el proyector en un estuche antes de que se haya enfriado lo suficiente.
- No transporte el proyector con una lente de recambio instalada.

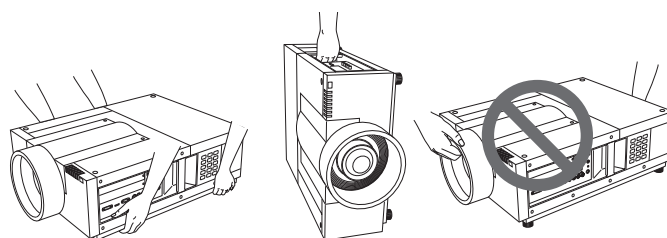

Instalación de las pilas del control remoto

- 1** Abra la tapa del compartimiento de las pilas.



- 2** Instale las pilas nuevas en el compartimiento.

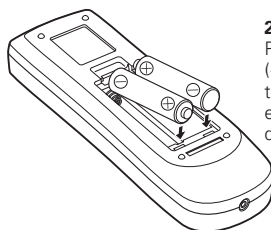

2 pilas tipo AAA
Para una correcta polaridad (+ y -), asegúrese de que los terminales de las pilas estén en contacto con las clavijas del compartimiento.

- 3** Vuelva a colocar la tapa del compartimiento de las pilas.

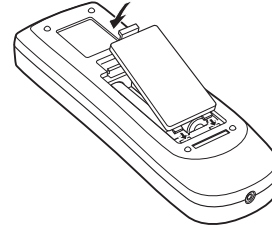

Por razones de seguridad, por favor respete las siguientes precauciones:

- Use (2) pilas alcalinas tipo AAA o LR03.
- Siempre cambie todas las pilas juntas.
- No use una pila nueva con una pila usada.
- Evite el contacto con agua u otros líquidos.
- No exponga el control remoto a la humedad o el calor.
- No golpee el control remoto.
- Si las pilas pierden dentro del control remoto, limpie con cuidado el compartimiento y coloque pilas nuevas.
- Se corre el riesgo de una explosión en caso de cambiar la pila por una de tipo incorrecto.
- Disponga de las pilas usadas de acuerdo con las instrucciones o los lineamientos o reglamentos locales de desecho.

Instalación del proyector en una posición apropiada

Use el proyector apropiadamente en los lugares especificados. Un posicionamiento inapropiado podría reducir la vida útil de la lámpara y ocasionar un accidente grave o riesgo de incendio.

Este proyector puede proyectar la imagen desde arriba, desde abajo, o en posición inclinada perpendicular al plano horizontal.

✓ Notas:

- Para invertir de arriba/abajo o izquierda/derecha, ajuste la función de techo a "On."
- El proyector no se puede usar a una altitud mayor a los 3.000 metros.

Precauciones durante la instalación

Cuando instale el proyector, evite colocarlo como se describe a continuación.

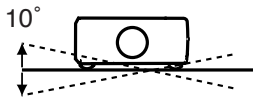

No incline el proyector más de 10 grados de lado a lado.



No coloque el proyector de costado para proyectar una imagen.

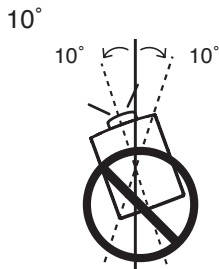

Para proyectar hacia arriba, no incline el proyector más de 10 grados a la derecha o izquierda.

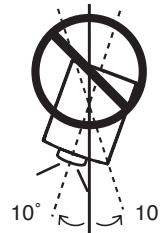

Para proyectar hacia abajo, no incline el proyector más de 10 grados a la derecha o izquierda.



PRECAUCIÓN PARA EL MONTAJE EN EL TECHO

Para el montaje en el techo, necesita el kit de montaje para techo diseñado para este proyector. Cuando no se monta apropiadamente, el proyector puede caer, causando peligros o lesiones. Por detalles, consulte al concesionario. La garantía de este proyector no cubre ningún daño causado por el uso de cualquier kit de montaje para techo no recomendado o la instalación del kit de montaje para techo en un lugar inapropiado.



PRECAUCIONES EN LA MANIPULACIÓN DE LA LÁMPARA

Este proyector usa una lámpara de alta presión que debe ser manipulada cuidadosa y correctamente. La manipulación indebida puede resultar en accidentes, heridas u ocasionar un incendio.

- La vida útil de la lámpara puede variar de lámpara a lámpara y de acuerdo al ambiente en que la usa. No existe ninguna garantía de que cada lámpara vaya a tener la misma vida útil. Algunas lámparas pueden fallar o terminar su vida útil en un período más corto de tiempo que otras lámparas similares.
- Si el proyector indica que la lámpara debe ser reemplazada, por ejemplo, si los indicadores LAMP 1/2 REPLACE se encienden, cambie la lámpara por una nueva INMEDIATAMENTE después que el proyector se haya enfriado. (Siga cuidadosamente las instrucciones en la sección Cambio lámpara en este manual.) El uso continuo de la lámpara con los indicadores LAMP 1/2 REPLACE encendidos puede aumentar el riesgo de explosión de la lámpara.
- Una lámpara puede explotar como resultado de un vibración, golpe o degradación como resultado de varias horas de uso a medida que su vida útil llega a su final. El riesgo de una explosión varía de acuerdo al ambiente o las condiciones en que el proyector y la lámpara son usados.

SI EXPLOTA UNA LÁMPARA, SE DEBENTENER EN CUENTA LAS SIGUIENTES PRECAUCIONES DE SEGURIDAD.

Si explota una lámpara, desconecte inmediatamente el enchufe de CA del proyector de tomacorriente de CA. Consulte a un centro de servicio autorizado para que revise el aparato y cambie la lámpara. Además, verifique cuidadosamente para asegurarse que no haya fragmentos o vidrios rotos alrededor del proyector o que salgan por los orificios de circulación de aire de enfriamiento. Cualquier fragmento debe ser limpiado cuidadosamente. Nadie debe verificar en el interior del proyector excepto aquellos técnicos calificados y entrenados que están familiarizados con el servicio del proyector. El servicio no adecuado del aparato realizado por una persona cualquiera, especialmente aquellos que no están adecuadamente entrenados para hacerlo, puede resultar en un accidente o causarle heridas debido a los pedazos de vidrio.

Requisitos del cable de alimentación de CA

El cable de alimentación de CA suministrado con este proyector cumple los requisitos para el uso en el país en el cual fue comprado.

Cable de alimentación de CA para Estados Unidos y Canadá:

El cable de alimentación de CA usado en Estados Unidos y Canadá está indicado por los Underwriters Laboratories (UL) y certificado por la Asociación de Estándares de Canadá (CSA).

El cable de alimentación de CA tiene un enchufe de CA con tierra. Esta es una medida de seguridad para asegurar que el enchufe encajará en el toma de alimentación. No intente anular esta medida de seguridad. Si no puede insertar el enchufe en el toma, póngase en contacto con su electricista.

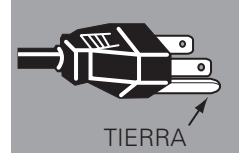

Conexión del cable de alimentación de CA

Este proyector usa tensiones de entrada nominales de 100 - 240 V de CA. Está diseñado para funcionar con sistemas de alimentación monofásicos que tengan un conductor neutro conectado a tierra. Para reducir el riesgo de choque eléctrico, no enchufe dentro de ningún otro tipo de sistema de alimentación.

Si no está seguro del tipo de alimentación que se está suministrando, consulte al concesionario autorizado o centro de servicio.

Conecte el proyector con todo el equipo periférico antes de encender el proyector.

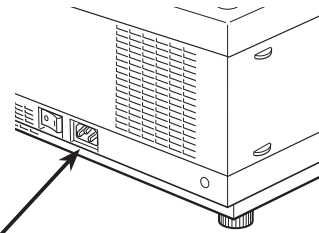

Conecte el cable de alimentación de CA (suministrado) al proyector.

✓ Nota:

- *Desenchufe el cable de alimentación de CA o desconecte el interruptor principal de encendido / apagado cuando el proyector no está en uso. Cuando el proyector se encuentra en el modo de espera, consume un poco de energía eléctrica.*



PRECAUCIÓN

El toma de alimentación debe estar cerca de este equipo y debe estar fácilmente accesible.

NOTA SOBRE EL CABLE DE ALIMENTACIÓN

El cable de alimentación de CA debe cumplir los requisitos del país donde use el proyector.

Confirme el tipo de enchufe de CA usando el cuadro a continuación y use el cable de alimentación de CA adecuado.

Si el cable de alimentación de CA suministrado no corresponde con el toma de CA, consulte a su concesionario de ventas.

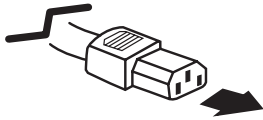
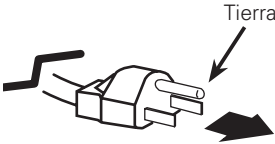
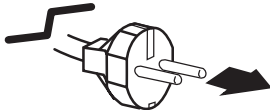
Lado del proyector	Lado del toma de CA	
 <p data-bbox="183 1514 386 1583">Al conector del cable de alimentación del proyector</p>	<p data-bbox="602 1339 865 1367">Para EE.UU. y Canadá</p>  <p data-bbox="639 1539 781 1583">Al toma de CA. (CA de 120 V)</p>	<p data-bbox="1094 1339 1386 1367">Para Europa continental</p>  <p data-bbox="1154 1539 1328 1583">Al toma de CA. (CA de 200 - 240 V)</p>

Delantera

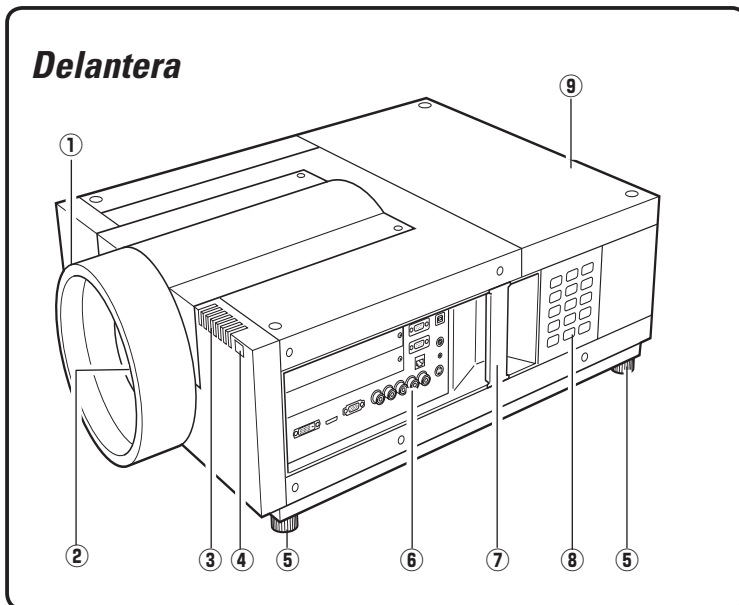

- ① Cubierta de montaje de la lente
- ② Lente de proyección (opcional)
- ③ Indicadores
- ④ Receptor remoto de infrarrojos (delantera)
- ⑤ Pies ajustables
- ⑥ Terminales y conectores
- ⑦ Manija
- ⑧ Control lateral
- ⑨ Cubierta de la lámpara

Trasera

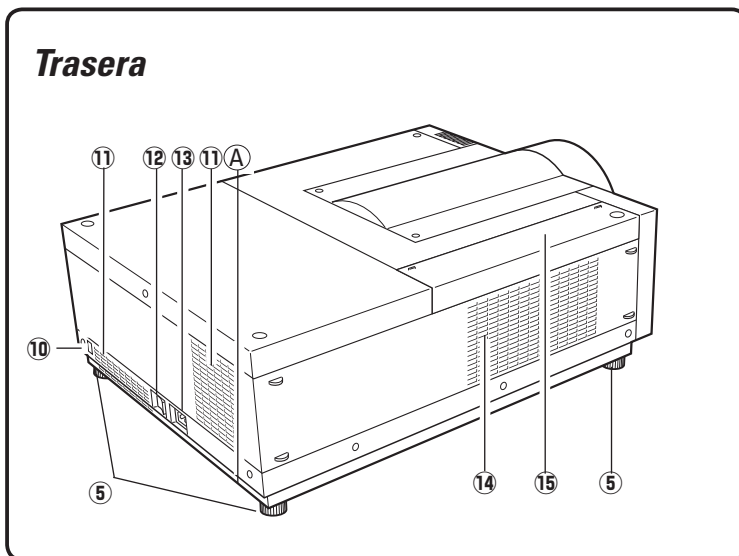

- ⑩ Receptor remoto de infrarrojos (trasera)
- ⑪ Ventilación de salida
- ⑫ Interruptor principal de encendido/apagado
- ⑬ Conector del cable de alimentación
- ⑭ Ventilación para entrada de aire
- ⑮ Cubierta del filtro de aire

PRECAUCIÓN

De los orificios de ventilación sale aire caliente. No coloque objetos sensibles al calor cerca de este lado.

Ⓐ Ranura de seguridad Kensington*

Esta ranura es para usar un candado Kensington como disuasión para que no le roben el proyector.

*Kensington es una marca registrada de ACCO Brands Corporation.

Terminales y conectores

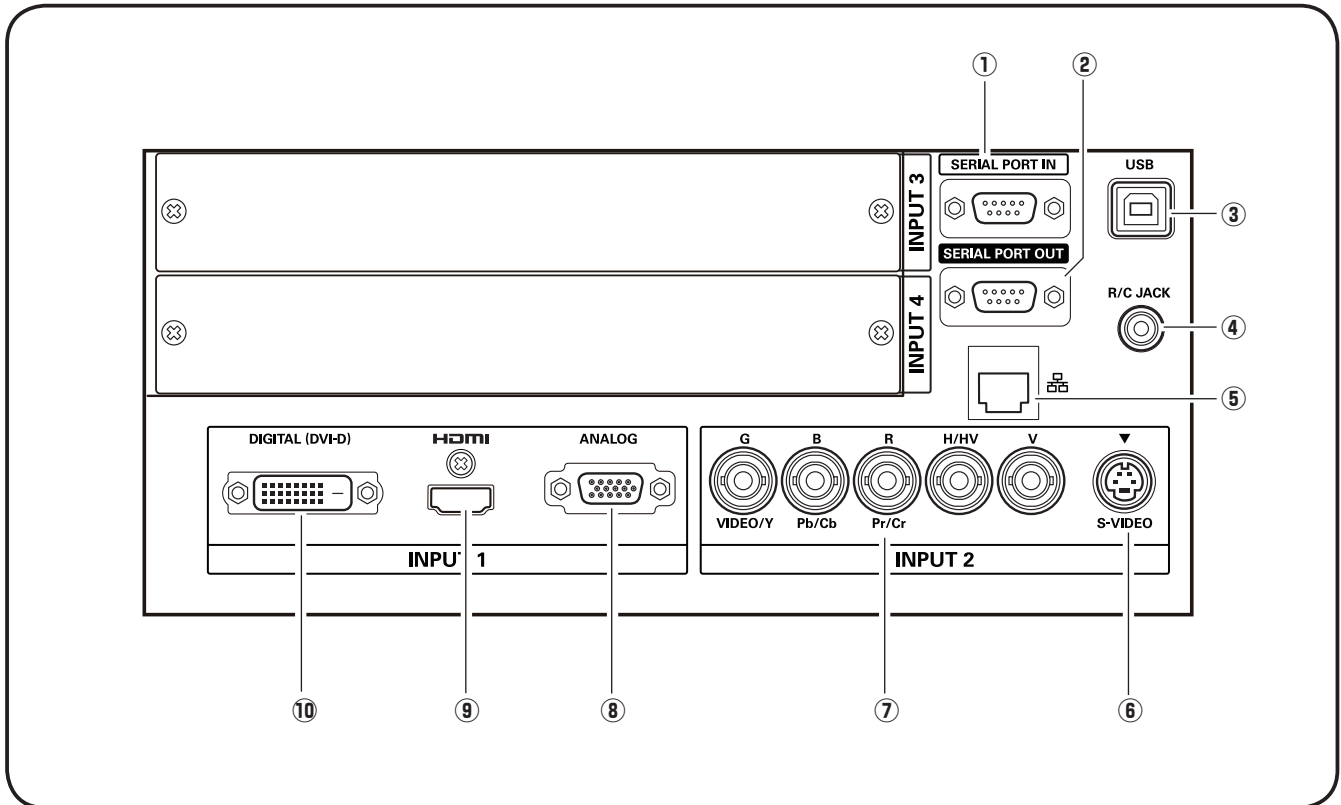

① TERMINAL SERIAL PORT IN

Si controla el proyector a través de RS-232C desde un ordenador, debe conectar un cable (no suministrado) desde su ordenador a este terminal.

② TERMINAL SERIAL PORT OUT

Este terminal emite solo señales de SERIAL PORT IN. Se pueden controlar más de dos proyectores a través de RS-232C desde un ordenador conectando SERIAL PORT IN de otro proyector a este terminal.

③ CONECTOR USB (Series B)

El conector USB se usa para hacer el servicio del proyector.

④ TOMA R/C

Al usar el control remoto con cable, conecte el control remoto con cable a este toma con un cable de control remoto (no suministrado).

⑤ PUERTO LAN

Conexión del cable Ethernet. Por detalles, consulte el manual de instrucciones "Configuración y operación de la red".

⑥ TOMA S-VIDEO

Conecta la señal de salida S-VIDEO desde el equipo de vídeo a este toma.

⑦ 5 TOMAS BNC

Conecta la señal de salida de vídeo componente o vídeo compuesto desde el equipo de vídeo a las tomas VIDEO/Y, Pb/Cb, y Pr/Cr o conecta la señal de salida del ordenador (5 tipo BNC [Verde, Azul, Rojo, Sinc. horizontal, y Sinc. vertical]) a los tomas G, B, R, H/HV, y V.

⑧ TERMINAL ANALOG

Conecta la señal de salida del ordenador (o Scart RGB) a este terminal.

⑨ TERMINAL HDMI

Conecta la señal de salida HDMI del equipo de vídeo a este terminal.

⑩ TERMINAL DIGITAL (DVI-D)

Conecta la salida de ordenador (tipo digital/DVI-D) a este terminal.

También se puede conectar una señal HD (compatible con HDCP).

Control lateral e Indicadores

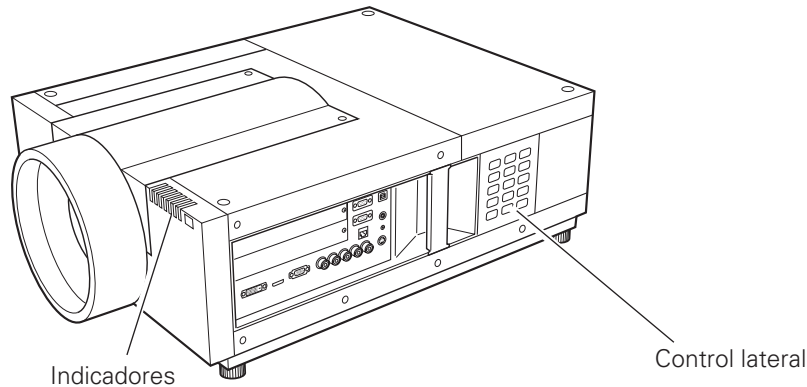

Control lateral

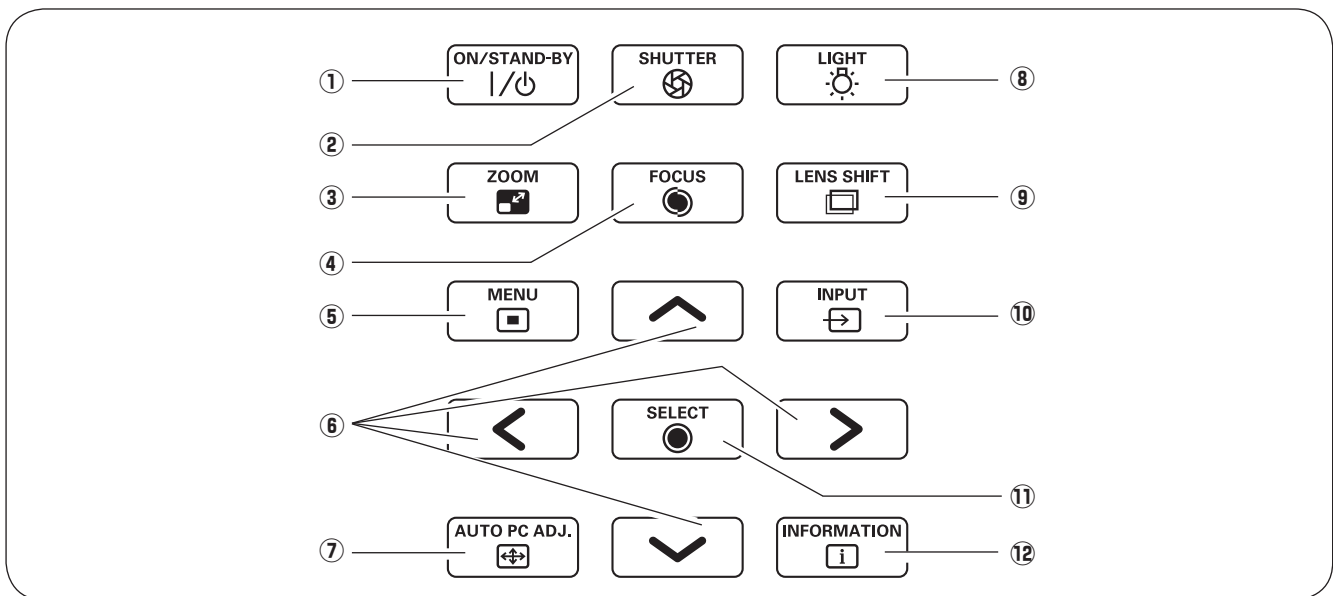

- ① **Botón ON/STAND-BY**
Enciende o apaga el proyector.
- ② **Botón SHUTTER**
Cierra y abre el obturador incorporado.
- ③ **Botón ZOOM**
Acerca y aleja las imágenes.
- ④ **Botón FOCUS**
Permite ajustar el enfoque.
- ⑤ **Botón MENU**
Abre o cierra el menú en la pantalla.
- ⑥ **Botones de apuntar**
 - Selecciona un elemento o ajusta el valor en el menú en la pantalla.
 - Desplaza la imagen en el modo Zoom digital +.
- ⑦ **Botón AUTO PC ADJ.**
Ajusta automáticamente una imagen de ordenador a su ajuste óptimo.
- ⑧ **Botón LIGHT**
Ilumina el control lateral y alrededor de los terminales.
- ⑨ **Botón LENS SHIFT**
Selecciona la función de desplazamiento de la lente.
- ⑩ **Botón INPUT**
Selecciona una fuente de entrada Entrada 1, Entrada 2, Entrada 3 o Entrada 4.
- ⑪ **Botón SELECT**
Se usa para ejecutar el elemento seleccionado. También se usa para hacer la imagen más grande en el modo Zoom digital + y más pequeña en el modo Zoom digital –.
- ⑫ **Botón INFORMATION**
Exhibe la información de fuente de entrada.

Indicadores

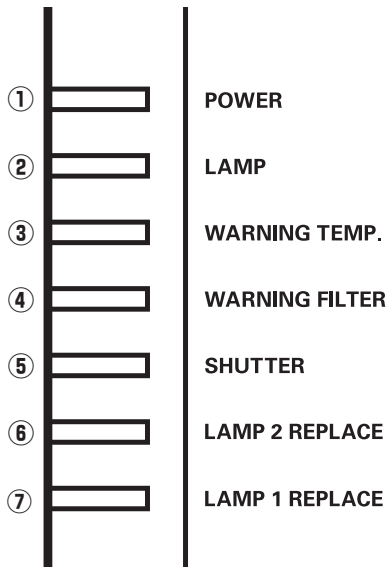

① Indicador POWER

Este indicador se enciende de verde cuando el proyector está listo para ser encendido. Y destella de verde en el modo de bajo consumo.

② Indicador LAMP

Este indicador está atenuado cuando se enciende el proyector. Y se enciende cuando el proyector está en el modo de espera.

③ Indicador WARNING TEMP.

Este indicador destella de rojo cuando la temperatura interna del proyector es demasiado alta.

④ Indicador WARNING FILTER

- Destella despacio cuando el filtro se está desplazando.
- Destella rápido cuando el desplazamiento del filtro no funciona correctamente.
- Se enciende de naranja cuando se detecta el congestionamiento del filtro o el contador del filtro alcanza un tiempo ajustado en el ajuste de temporizador, urgiendo el inmediato reemplazo del filtro/ cartucho del filtro.

⑤ Indicador SHUTTER

Se enciende de azul cuando el obturador está cerrado.

⑥ Indicador LAMP2 REPLACE

Se enciende de naranja cuando la vida útil de la lámpara de proyección 2 llega a su fin.

⑦ Indicador LAMP1 REPLACE

Se enciende de naranja cuando la vida útil de la lámpara de proyección 1 llega a su fin.

Control remoto

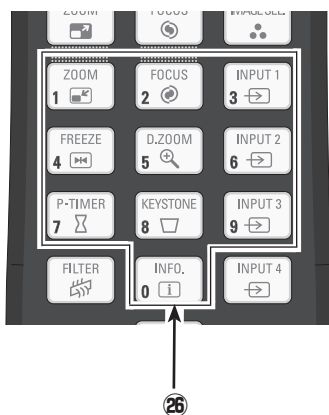
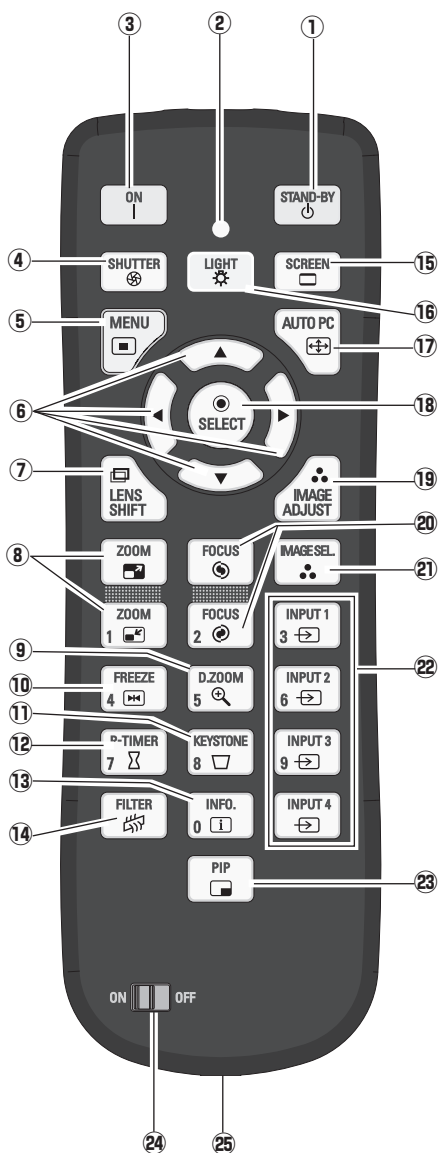

- ① **Botón STAND-BY**
Apaga el proyector.
- ② **Indicador de Emisión de señal**
Se enciende de rojo mientras se envían señales desde el control remoto al proyector.
- ③ **Botón ON**
Enciende el proyector.
- ④ **Botón SHUTTER**
Cierra el obturador incorporado para bloquear la luz.
- ⑤ **Botón MENU**
Abre o cierra el menú en la pantalla.
- ⑥ **Botones de apuntar ▲▼◀▶**
– Selección un elemento o ajuste el valor en el menú en la pantalla.
– Desplaza la imagen en el modo Zoom digital +/-.
- ⑦ **Botón LENS SHIFT**
Selecciona la función de desplazamiento de la lente.
- ⑧ **Botones ZOOM**
Acerca y aleja las imágenes.
- ⑨ **Botón D.ZOOM**
Selecciona el modo Zoom digital +/- y modifica el tamaño de la imagen.
- ⑩ **Botón FREEZE**
Congela la imagen en la pantalla.
- ⑪ **Botón KEYSTONE**
Corrige la distorsión trapezoidal.
- ⑫ **Botón P-TIMER**
Usa la función P-timer.
- ⑬ **Botón INFO.**
Exhibe la información de fuente de entrada.
- ⑭ **Botón FILTER**
Desplaza el filtro.
- ⑮ **Botón SCREEN**
Selecciona un tamaño de pantalla.
- ⑯ **Botón LIGHT**
Ilumina los botones del control remoto durante aproximadamente 10 segundos.
- ⑰ **Botón AUTO PC**
Ajusta automáticamente una imagen de ordenador a su ajuste óptimo.
- ⑱ **Botón SELECT**
– Ejecuta el elemento seleccionado.
– Expande/Comprime la imagen en el modo Zoom digital +/-.
- ⑲ **Botón IMAGE ADJUST**
Ingresa el modo de ajuste de nivel de imagen.
- ⑳ **Botones FOCUS**
Permite ajustar el enfoque.
- ㉑ **Botón IMAGE SEL.**
Selecciona el nivel de imagen.
- ㉒ **Botones INPUT 1, 2, 3, y 4**
Exhibe la información de fuente de entrada.
- ㉓ **Botón PIP**
Controla la función de Picture in Picture.
- ㉔ **Conmutador ON/OFF**
Al utilizar el control remoto, ponga este conmutador en "ON".
- ㉕ **Conector de cable de control remoto**
Conecte el cable del control remoto (no suministrado) a este conector cuando esté usando un control remoto con cable.
- ㉖ **Botones numéricos**
Utilice estos botones para ajustar los códigos del control remoto o para introducir los números del código PIN.

Rango de funcionamiento y receptores de control remoto

Apunte el control remoto hacia el proyector (para receptores remotos de infrarrojos) al presionar los botones. El rango máximo de funcionamiento del control remoto es aproximadamente 5 m y 60 grados hacia delante y atrás del proyector.

Los receptores remotos de infrarrojos están provistos tanto adelante como atrás del proyector. Puede usar convenientemente ambos receptores.

✓ Nota:

- Al colgar el proyector del techo, seleccione el receptor remoto de infrarrojos que está ubicado más alejado de la luz fluorescente.

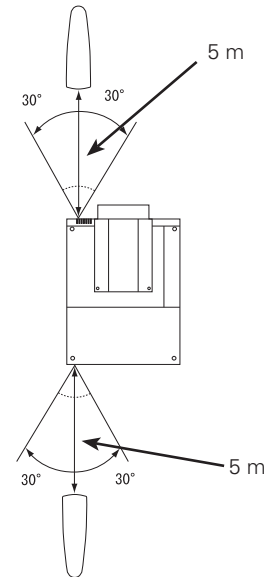

Ajuste de desplazamiento de la lente

La lente de proyección se puede mover de lado a lado y de arriba a abajo con la función de desplazamiento motorizado de la lente. Esta función hace que el posicionamiento de las imágenes en la pantalla sea fácil.

La posición de pantalla se puede mover hacia arriba hasta una elevación del 50% de la pantalla.

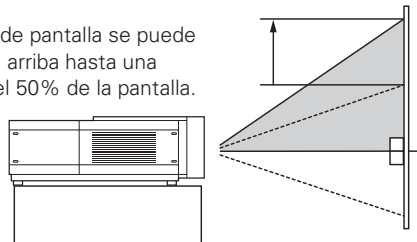

Cuando se desplaza la lente hasta la cima.

La posición de pantalla se puede mover hacia abajo hasta un bajo nivel correspondiente al 50% de la pantalla.

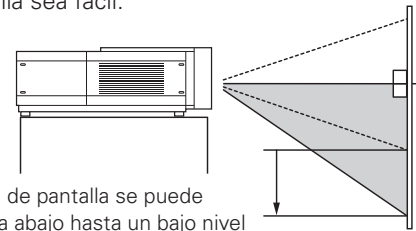

Cuando se desplaza la lente hasta el tope inferior.

La posición de pantalla se puede mover hacia la izquierda hasta un 10% del ancho de la pantalla.

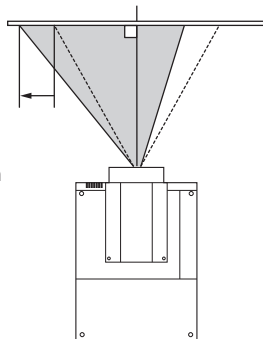

Cuando se desplaza la lente hasta el tope izquierdo.

La posición de pantalla se puede mover hacia la derecha hasta un 10% del ancho de la pantalla.

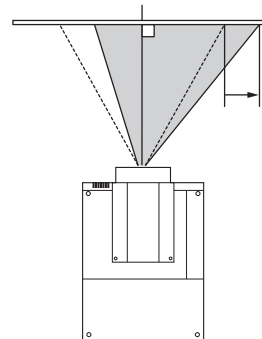

Cuando se desplaza la lente hasta el tope derecho.

Ajuste del grado de inclinación y nivel de la imagen

El ángulo de proyección se puede ajustar hasta 2,8 grados hacia arriba o abajo respectivamente girando el pie delantero y trasero.

Para levantar el proyector, gire el pie hacia la derecha.

Para bajar el proyector o retraer el pie ajustable, gire el pie hacia la izquierda.

Para corregir la distorsión trapezoidal, pulse el botón KEYSTONE en el control remoto o seleccione Keystone en el menú.



No gire el pie ajustable cuando vea la línea roja en el pie ajustable. El pie ajustable se puede caer.

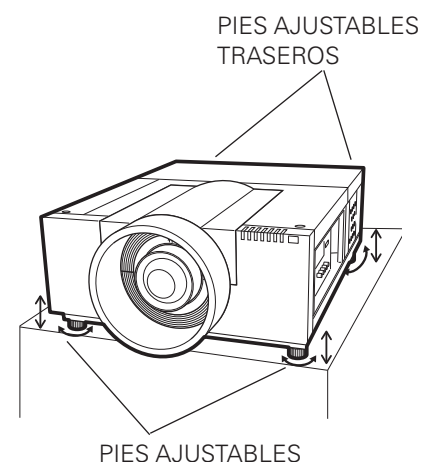

Terminales del proyector

El proyector tiene dos ranuras de tablero de interfaz intercambiables. Las funciones del proyector se pueden extender instalando los tableros de interfaz opcionales en las ranuras de terminal. 2 ranuras vacantes (entrada 3 y 4) provistas al comprar el proyector. Para tableros de interfaz opcionales, consulte al vendedor donde compró el proyector.

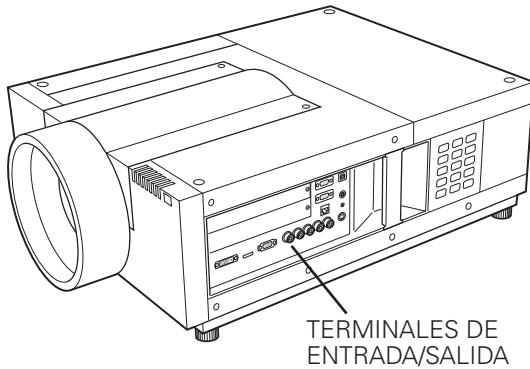

2 RANURAS DE TERMINALES (Ajuste de fábrica)

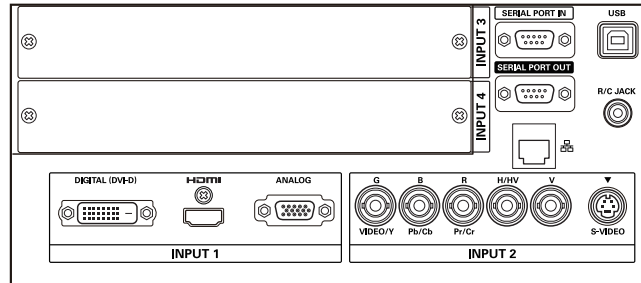

Terminales DIGITAL(DVI-D)/HDMI/ ANALOG Tomas 5-BNC / S-Video

Reemplazo de terminal

✓ Nota:

- Al cambiar el tablero de interfaz, desconecte el proyector, pulse el interruptor principal de encendido/apagado a apagado y desenchufe el cable de alimentación de CA del tomacorriente de CA.

- 1 Retire los 2 tornillos del tablero de interfaz.
- 2 Tire del tablero de interfaz.
- 3 Cambie el tablero de interfaz. Inserte un tablero de interfaz nuevo a lo largo de las guías para calzar el conector en el enchufe.
- 4 Apriete los tornillos para asegurar el tablero de interfaz.

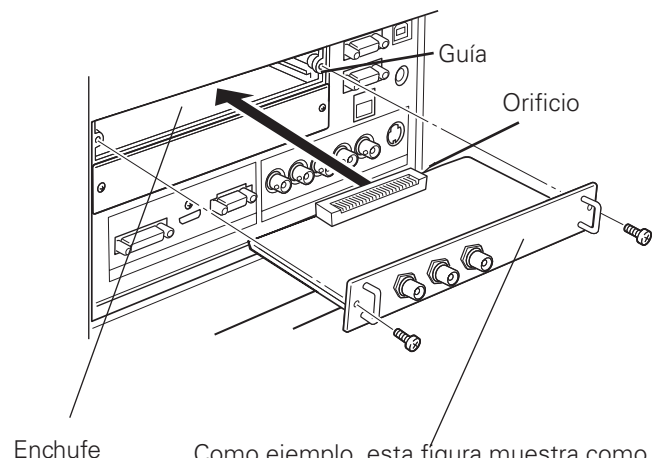
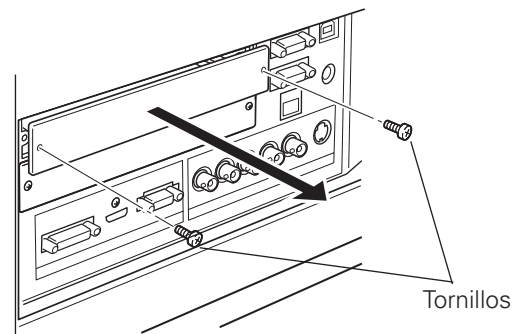

NOTAS SOBRE ORDENAMIENTO O USO DEL TABLERO DE INTERFAZ OPCIONAL

Cuando esté ordenando o usando el tablero de interfaz opcional, contacte a su vendedor. Cuando contacte al vendedor, informe el número de control de la parte (Op.cont.No.) en el menú que está ubicado en la parte inferior del menú de información.

Conexión a un ordenador

Cables usados para la conexión

- Cable DVI-D
 - Cable DVI/HDMI
 - Cable VGA (D-sub de 15 clavijas)*
 - Cable BNC (BNC x 5)
 - Cable serial cruzado
 - Cable USB
- (*Se suministra un cable; los otros cables no son suministrados con el proyector.)

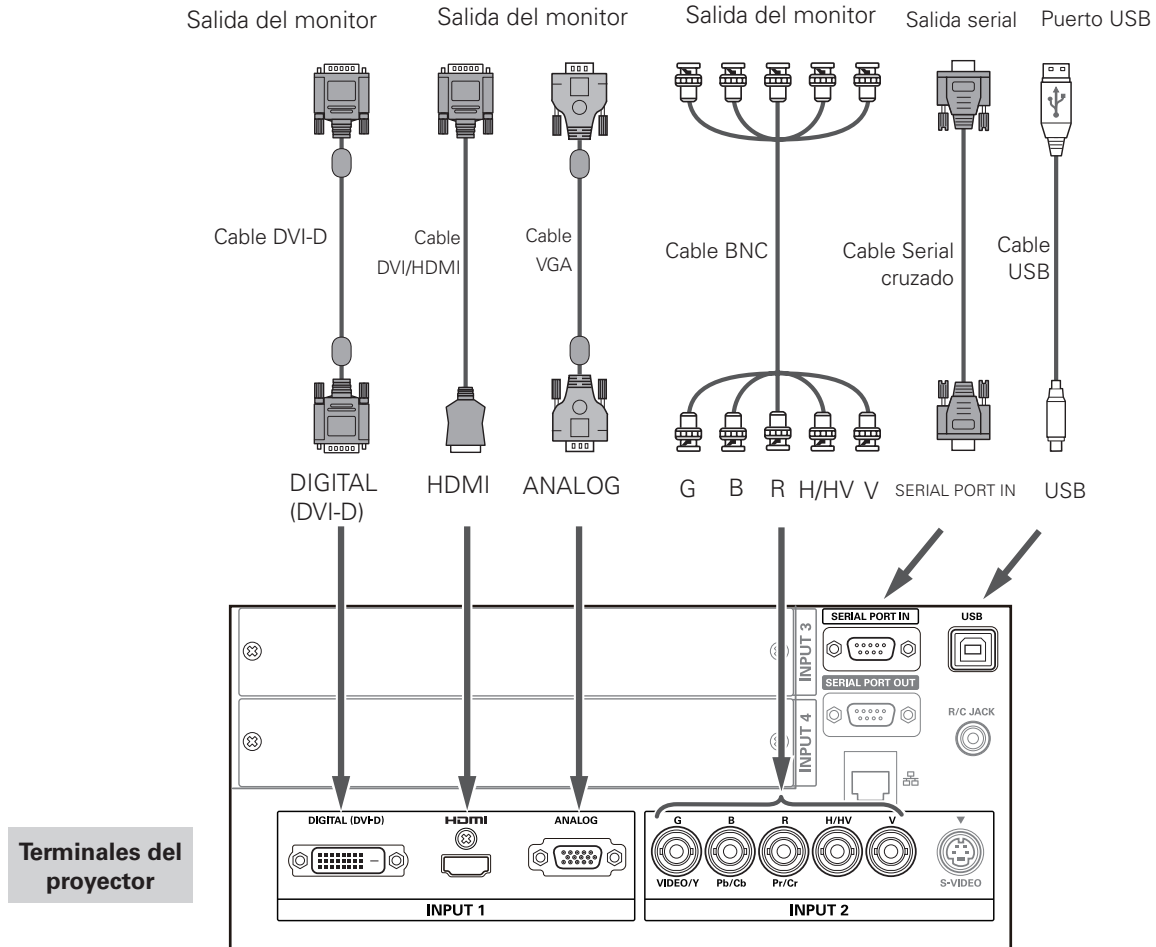
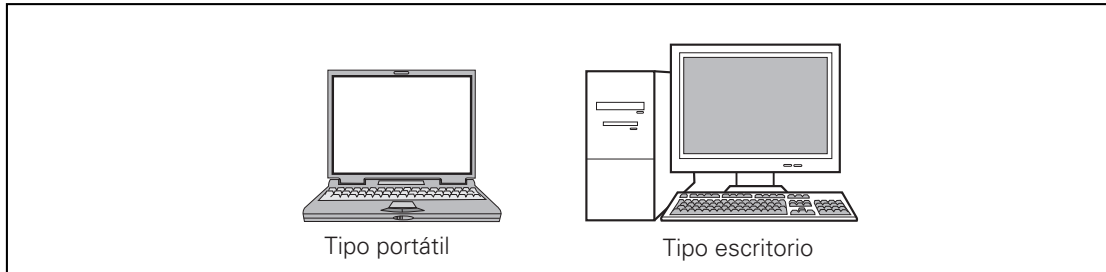

Desenchufe los cables de alimentación del proyector y del equipo externo del tomacorriente de CA antes de conectar los cables.

Conexión a equipos de vídeo

Cables usados para la conexión

- Cable de vídeo (BNC x 3, BNC x 1)
- Cable HDMI
- Cable Scart-VGA
- Cable DVI-D
- Cable S-Video

(Los cables no se suministran con este proyector.)

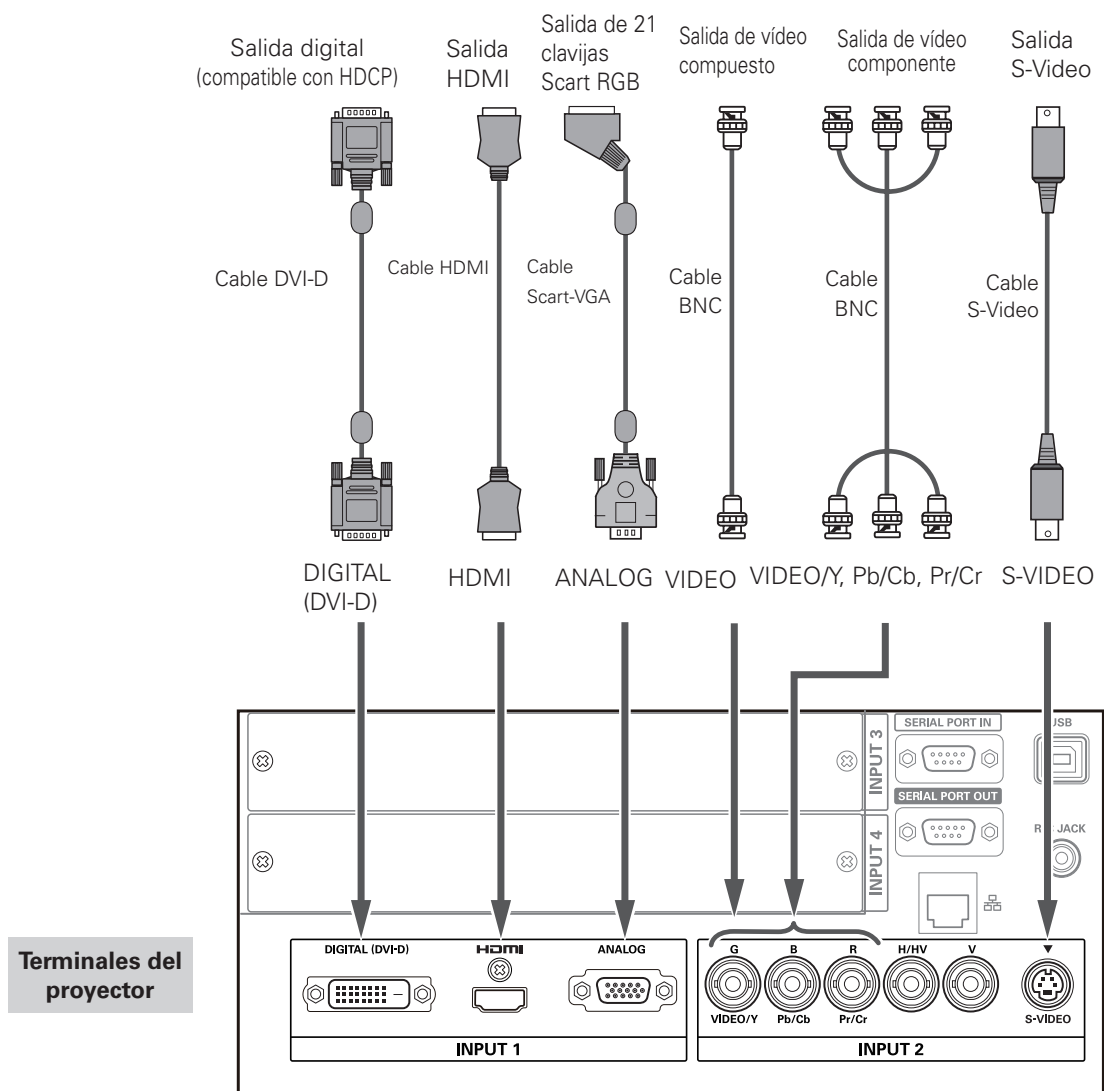

Desenchufe los cables de alimentación del proyector y del equipo externo del tomacorriente de CA antes de conectar los cables.

Encendido del proyector

- 1 Complete las conexiones periféricas (con el ordenador, VCR, etc.) antes de encender el proyector.
- 2 Conecte el cable de alimentación de CA del proyector en una toma de corriente de CA. El indicador LAMP se ilumina en rojo y el indicador POWER se ilumina en verde.
- 3 Pulse el botón ON/STAND-BY del control lateral o el botón ON del control remoto. El indicador LAMP se atenúa y los ventiladores de enfriamiento comienzan a funcionar. Se proyecta la pantalla de preparación y comienza la cuenta atrás.
- 4 Después de la cuenta atrás, aparece en pantalla la fuente de entrada que seleccionada en la última ocasión y el icono de estado de control de lámpara.

Si el proyector está bloqueado con un código PIN, aparecerá el cuadro de diálogo de entrada de código PIN.

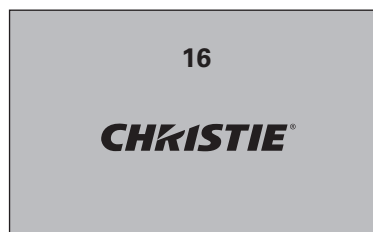

La pantalla de preparación desaparece transcurridos 20 segundos.

Fuente de entrada y control de lámpara seleccionados



✓ Nota:

- El icono de sustitución de la lámpara y el icono de sustitución del filtro o de sustitución del cartucho del filtro pueden aparecer en la pantalla dependiendo del estado de uso del proyector.

Introducir un código PIN

Utilice los botones de apuntar ▲▼ en el control lateral o los botones numéricos del control remoto para introducir un número.

Usando el control lateral

Utilice los botones de apuntar ▲▼ en el control lateral para seleccionar un número. Pulse el botón de apuntar ► para fijar el número y mover el puntero de manera de mover el marco rojo a la casilla siguiente. El número cambia a *. Repita este paso hasta terminar de introducir un número de cuatro dígitos. Después de introducir el número de cuatro dígitos, mueva el puntero a "Activar". Pulse el botón SELECT para poder comenzar a manejar el proyector.

Usando el control remoto

Pulse los botones numéricos del control remoto para introducir un número. Cuando termine de introducir un número de cuatro dígitos, el puntero se moverá a "Fijar". Pulse el botón SELECT para poder comenzar a manejar el proyector.

Si ha introducido un número equivocado, utilice el botón de apuntar ◀ para mover el puntero al número que desee corregir y, a continuación, introduzca el número correcto.

Si ha introducido un código PIN incorrecto, "Código PIN" y el número (****) se volverán rojos por un momento. Introduzca de nuevo el código PIN correcto.

Cuadro de diálogo de entrada de código PIN



En cuanto desaparece el icono OK, se puede usar el proyector.

✓ Notas:

- Si no se introduce el número del código PIN en menos de 3 minutos después de que aparece el cuadro de diálogo de código PIN, el proyector se desconectará automáticamente.
- El "1234" se fija como el código PIN inicial en la fábrica.



PRECAUCIÓN SOBRE EL USO DEL CÓDIGO PIN

Si se olvida de su código PIN, el proyector no podrá ser encendido. Ajuste un código PIN nuevo con mucho cuidado, anote el número y manténgalo a mano. Si pierde o se olvida del código PIN, consulte a su distribuidor o centro de servicio.

Apagado del proyector

- 1** Pulse el botón ON/STAND-BY del control lateral o el botón STAND-BY del control remoto y aparecerá el mensaje ¿Apagar? en la pantalla.
- 2** Pulse el botón ON/STAND-BY del control lateral o el botón STAND-BY del control remoto de nuevo para apagar el proyector. El indicador LAMP se ilumina intensamente y el indicador POWER se apaga.
- 3** Cuando el proyector se ha enfriado lo suficiente, el indicador POWER se ilumina en color verde y, a continuación, se puede encender el proyector.
- 4** Desenchufe el cable de alimentación de CA del tomacorrientes de CA.



PARA MANTENER LA VIDA ÚTIL DE LA LÁMPARA, UNA VEZ QUE ENCIENDA EL PROYECTOR, ESPERE AL MENOS 5 MINUTOS ANTES DE APAGARLO. NO DESENCHUFE EL CABLE DE ALIMENTACIÓN DE CA MIENTRAS ESTÉN FUNCIONANDO LOS VENTILADORES DE ENFRIAMIENTO O ANTES DE QUE EL INDICADOR READY SE ILUMINE DE VERDE DE NUEVO. DE OTRA MANERA SE ACORTARÁ LA VIDA ÚTIL DE LA LÁMPARA.



NO HAGA FUNCIONAR EL PROYECTOR CONTINUAMENTE SIN DESCANSO. EL USO CONTINUADO PUEDE PROVOCAR UNA REDUCCIÓN DE LA VIDA DE LA LÁMPARA.

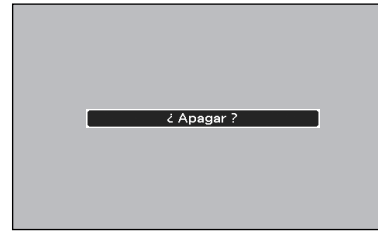

¿Apagar? desaparece después de 4 segundos.

✓ Notas:

- Cuando la función Arranque rápido esté On, el proyector se encenderá automáticamente al conectar el cable de alimentación de CA a una toma de corriente de CA.
- La velocidad de funcionamiento de los ventiladores de enfriamiento cambia de acuerdo a la temperatura interior del proyector.
- No ponga el proyector en una caja antes de que se haya enfriado lo suficiente.
- El proyector no se puede encender hasta que no se complete el período de enfriamiento y el indicador POWER se apague. El proyector se puede encender después de que el indicador POWER se vuelva verde de nuevo.

Cómo usar el menú en la pantalla

El proyector se puede ajustar o configurar mediante el menú en pantalla. Para cada ajuste y procedimiento de configuración, consulte las secciones respectivas en el Manual del usuario (CD-ROM).

- 1 Pulse el botón MENU del control lateral o del control remoto para mostrar el menú en pantalla.
- 2 Utilice los botones de apuntar ▲▼ para destacar o seleccionar un elemento del menú principal. Pulse el botón de apuntar ► o SELECT para acceder a los elementos del submenú. (El elemento seleccionado se destaca en color naranja.)
- 3 Utilice los botones de apuntar ▲▼ para seleccionar el elemento de submenú deseado y pulse el botón SELECT para ajustar o acceder al elemento seleccionado.
- 4 Utilice los botones de apuntar ▲▼◀▶ para ajustar la configuración o cambiar entre opciones y pulse el botón SELECT para activarla y volver al submenú.

Control lateral

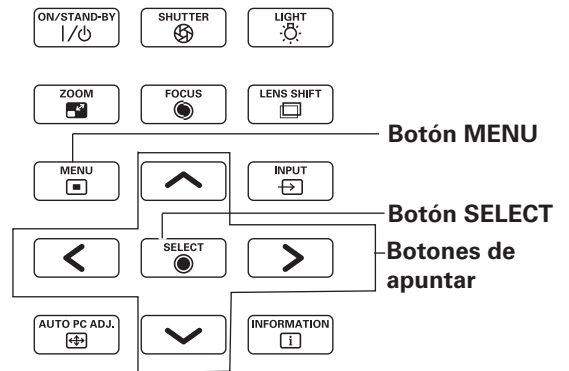

Control remoto

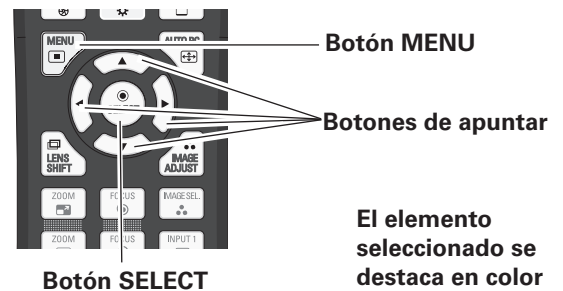

El elemento seleccionado se destaca en color naranja.

El elemento actualmente seleccionado está marcado.

Menú en la pantalla

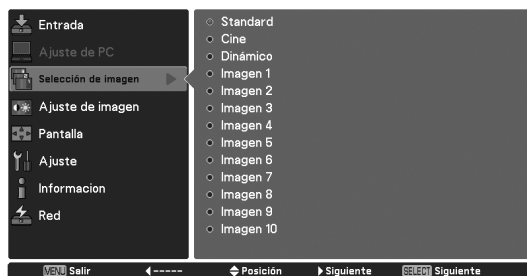

Botón de apuntar ► o SELECT

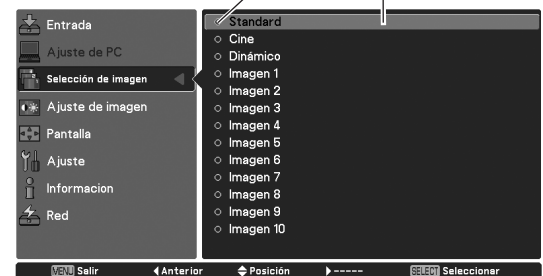

Funcionamiento con los controles del proyector

Ajuste de zoom

Pulse el botón ZOOM y se exhibirá "Zoom" en la pantalla. Y luego pulse los botones de apuntar ▲▼ para acercar y alejar la imagen.



Ajuste de enfoque

Pulse el botón FOCUS y se exhibirá "Enfocar" en la pantalla. Luego pulse el botón de apuntar ▲▼ para ajustar el enfoque de la imagen.



Ajuste de desplazamiento de la lente

Pulse el botón LENS SHIFT y se exhibirá "Lens shift" en la pantalla. Use los botones de apuntar ▲▼◀▶ para ubicar la imagen de proyección en el punto deseado sin que tenga distorsiones en la imagen.

Mantenga pulsando el botón LENS SHIFT durante más de 5 segundos para volver a la posición central.

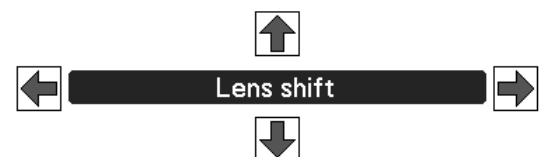

Función de obturador

La función del obturador le permite bloquear completamente la luz de la pantalla. Pulse el botón SHUTTER para cerrar el obturador dentro del proyector. Para abrir el obturador, pulse otra vez el botón SHUTTER.

Reemplazo de la lámpara

Cuando la lámpara de proyección del proyector alcanza el final de su vida útil, aparecerá el icono de cambio lámpara en la pantalla y el indicador LAMP 1/2 REPLACE se encenderá de naranja. Cambie rápidamente la lámpara por una nueva. El tiempo cuando los indicadores LAMP 1/2 REPLACE se iluminan depende del modo lámpara.

Indicadores

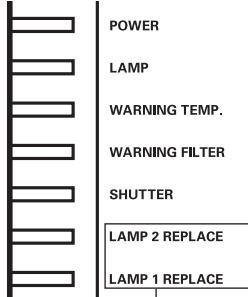

Ícono de reemplazo de la lámpara

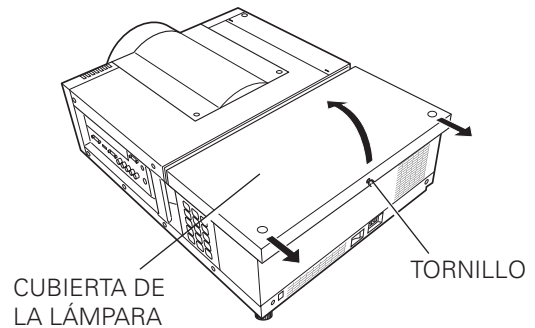

Indicadores LAMP 1 / 2 REPLACE

Siga estos pasos para reemplazar la lámpara.

- 1 Verifique el número de lámpara que va a reemplazar en la pantalla de estado de lámpara.
- 2 Desconecte el proyector, oprima el interruptor principal de encendido/apagado a apagado y desenchufe el cable de alimentación de CA del tomacorriente de CA. Deje que el proyector se enfríe por al menos 45 minutos.
- 3 Afloje un tornillo de la cubierta de la lámpara. Deslice y abra la cubierta de la lámpara. (Consulte la figura de la derecha.)
- 4 Afloje dos tornillos y extraiga la lámpara que desea reemplazar sujetando el mango.
- 5 Reemplace la lámpara con una nueva y apriete los dos tornillos. Asegúrese de que la lámpara esté ajustada correctamente.
- 6 Coloque la cubierta de la lámpara de nuevo y apriete el tornillo.

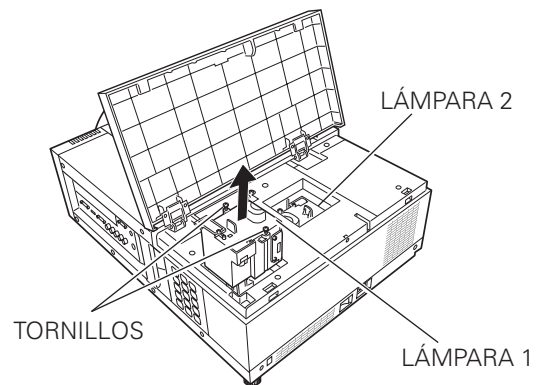

Asegúrese de averiguar el número de la lámpara que debe reemplazarse consultando la exhibición de estado de lámpara. El dibujo muestra el caso del cambio de la LÁMPARA 1.

PRECAUCIÓN: NO HAGA FUNCIONAR EL PROYECTOR SIN ALGUNA DE LAS LÁMPARAS. ESTO PODRÍA OCASIONAR MALFUNCIONAMIENTOS, PELIGROS DE INCENDIO, U OTROS ACCIDENTES.

ORDEN DE LÁMPARA DE REPUESTO

La lámpara de repuesto puede ser encargada a través de su concesionario. Al ordenar la lámpara, déle la siguiente información al concesionario.

- **No. de modelo del proyector**
L2K1000
- **No. de tipo de lámpara de repuesto**
002-120598-01 (No. de partes de servicio 610 351 5939)



PRECAUCIÓN

Deje que el proyector se enfríe al menos 45 minutos antes de abrir la cubierta de la lámpara. El interior del proyector puede estar muy caliente.



PRECAUCIÓN

Por seguridad, reemplace con un montaje de lámpara del mismo tipo.
¡No deje caer el conjunto de la lámpara ni toque el bulbo de vidrio! El vidrio puede romperse y puede causar lesiones.

Especificaciones técnicas

Información mecánica

Tipo de proyector	Proyector multimedia
Dimensiones (An. x Al. x Prof.)	538,5 mm x 268,0 mm x 757,0 mm
Peso neto	27,6 kg
Ajuste de las patas	0° a 2,8°

Resolución del panel

Sistema de panel LCD	3 paneles tipo matriz activa TFT (transistor de película delgada) de 1,64 pulgadas
Resolución del panel	2.048 x 1.080 puntos
Número de píxeles	6.635.520 (2.048 x 1.080 x 3 paneles)

Compatibilidad de señal

Sistema de color	PAL, SECAM, NTSC, NTSC4.43, PAL-M y PAL-N
Compatible con HDTV	720p, 1035i, 1080i, 1080p y 2K
Compatible con SDTV	480i, 480p, 575i y 575p
Frecuencia de barrido	H-sync. 15 - 120 KHz, V-sync. 48 - 120 Hz

Información óptica

Lámpara de proyección	Lámpara de 380 W NSHA x 2
-----------------------	---------------------------

Interfaz

Entrada 1	Terminal DVI-D (Digital), Terminal mini D-Sub de 15 clavijas (Analógico), HDMI (v.1.3 con Deep Color)
Entrada 2	Tipo BNC x 5 (VIDEO/Y/G, B/Pb/Cb, R/Pr/Cr, H/HV y V), S-Vídeo
Otros conectores	Puerto serial de entrada (D-sub 9), puerto serial de salida (D-sub 9), puerto USB, puerto LAN (RJ-45) y conector remoto para cable

Alimentación

Voltaje y consumo eléctrico	CA 100 - 120 V (amperaje máx. de 11,2 A), 50/60Hz (en EE.UU. y Canadá) CA 100 - 240 V (amperaje máx. de 11,2 - 4,6 A), 50/60Hz (para otros países)
-----------------------------	---

Ambiente de funcionamiento

Temperatura de funcionamiento	5°C - 40°C
Temperatura de almacenamiento	-10°C - 60°C

Control remoto

Pila	2 pilas tipo AAA o LR03
Rango de funcionamiento	5m / ± 30°
Dimensiones	48 mm x 27 mm x 145 mm
Peso neto	102 g (incluyendo las pilas)

Accesorios

- Control remoto y pilas
- Cable de alimentación de CA
- Cable VGA
- Real Color Manager Pro (CD-ROM)
- Abrazaderas de montaje
- Sujetacables
- Accesorios de la lente (1 tipo) (para lente opcional)
- Láminas de bloqueo de luz (3 tipos) (para lente opcional)
- Espaciador (para lente opcional)
- Correa (para cubierta de montaje de la lente)
- Manual del usuario (CD-ROM)
- Guía de referencia rápida
- Etiqueta de código PIN

● Las especificaciones están sujetas a cambios sin previo aviso.

CHRISTIE®

L2K1000

Multimedia-Projektor

Kurzanleitung

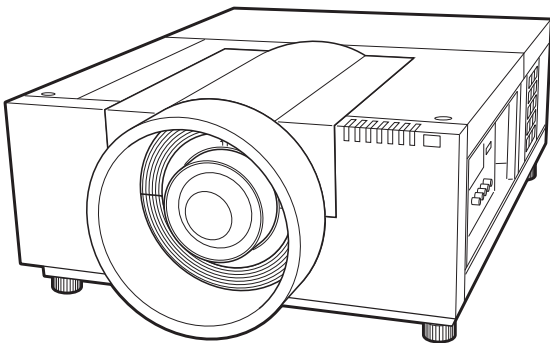

* Das Objektiv gehört nicht zum Lieferumfang.

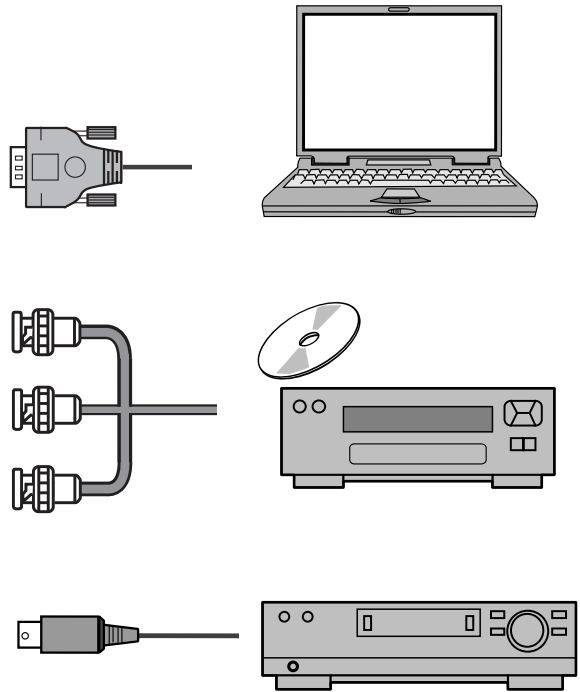

Verwenden Sie bitte diese Anleitung bei der Aufstellung des Projektors. Für Einzelheiten zur Aufstellung und für den Betrieb des Projektors wird auf die Bedienungsanleitung auf der CD-ROM verwiesen.

LESEN SIE BITTE VOR DER INBETRIEBNAHME DES PROJEKTORS DIE SICHERHEITSANWEISUNGEN IN DIESER KURZANLEITUNG DURCH.

Lesen Sie bitte vor der Installation und der Inbetriebnahme dieses Projektors diese Bedienungsanleitung sorgfältig durch. Durch Bedienungsfehler wird nicht nur die Lebensdauer verkürzt, sondern es können Störungen auftreten, die zu einer hohen Brand- oder Unfallgefahr führen.

Sicherheitsmaßnahmen

VORSICHT
GEFAHR EINES ELEKTRISCHEN SCHLAGS NICHT ÖFFNEN

VORSICHT: ZUR VERMINDERUNG DER GEFAHR EINES ELEKTRISCHEN SCHLAGS DARF DIE ABDECKUNG (RÜCKSEITE) NICHT ENTFERMT WERDEN. IM INNEREN BEFINDEN SICH KEINE TEILE, DIE GEWARTET WERDEN MÜSSEN, AUSSER FÜR DEN AUSTAUSCH DER LAMPE. DAS GERÄT DARF NUR VON EINEM QUALIFIZIERTEN FACHMANN REPARIERT WERDEN.

 DIESES SYMBOL BEDEUTET, DASS IM INNEREN GEFÄHRLICHE SPANNUNGEN VORHANDEN SIND, DIE ZU EINEM ELEKTRISCHEN SCHLAG FÜHREN KÖNNEN.

 DIESES SYMBOL BEDEUTET, DASS SICH IN DER BEDIENUNGSANLEITUNG DIESER GERÄTS WICHTIGE HINWEISE ZUR BEDIENUNG UND WARTUNG BEFINDEN.

- Schauen Sie während des Betriebes nicht direkt in das Projektionsobjektiv. Das intensive Licht kann zu Augenschäden führen. Achten Sie diesbezüglich bitte auch auf Kinder im Projektionsraum.
- Stellen Sie den Projektor an einem geeigneten Ort auf. An einem ungeeigneten Ort besteht die Gefahr eines Brandausbruchs.
- Zur richtigen Belüftung und Kühlung des Projektors müssen unbedingt die freien Mindestabstände oben, seitlich und hinten eingehalten werden. Mit den gezeigten Abmessungen werden die Mindestabstände bezeichnet. Falls der Projektor in einem Schrank aufgestellt wird, müssen diese Mindestabstände unbedingt eingehalten werden.

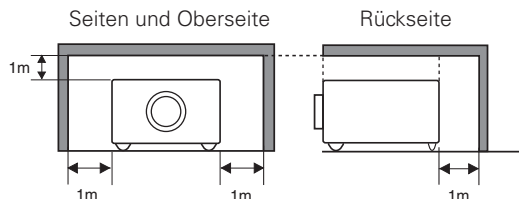

- Die Belüftungsschlitze des Projektors dürfen nicht abgedeckt werden. Durch einen Hitzestau wird die Lebensdauer des Projektors verkürzt und außerdem sind noch andere Gefahren vorhanden.
- Falls Sie den Projektor für längere Zeit nicht in Betrieb nehmen, sollten Sie den Netzstecker aus der Steckdose ziehen.
- Projizieren Sie ein Bild nicht über längere Zeit, weil wegen der Eigenschaften des LCD-Panels Nachbilder zurück bleiben können.

VORSICHT BEI DER AUFHÄNGUNG AN DER DECKE

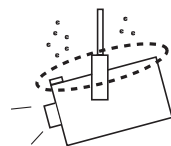

Bei Aufhängung an der Decke müssen die Lufteintrittsöffnungen und die Oberseite des Projektors in periodischen Abständen mit einem Staubsauger gereinigt werden. Falls der Projektor für längere Zeit nicht gereinigt wird, kann durch die Beeinträchtigung der Kühlung eine Störung verursacht werden.

DEN PROJEKTOR NICHT FETTHALTIGER, FEUCHTER ODER RAUCHHALTIGER LUFT, WIE IN EINER KÜCHE AUSSETZEN, UM ZU VERMEIDEN, DASS EINE STÖRUNG AUFTRITT. BEI KONTAKT MIT ÖL ODER CHEMIKALIEN KANN DER PROJEKTOR BESCHÄDIGT WERDEN.

Für EU-Staaten

Das Symbol und das erwähnte Wiederverwertungssystem gelten nur für die Länder der EU und nicht für andere Länder oder Gebiete in der Welt.

Die Produkte werden aus hochwertigen Materialien und Komponenten gefertigt, die sich wieder verwenden lassen. Das Symbol bedeutet, dass elektrische oder elektronische Geräte, Batterien und Akkus am Ende ihrer Lebensdauer nicht im Haushaltsmüll entsorgt werden dürfen.

Hinweis:

Ein chemisches Zeichen unter dem Symbol bedeutet, dass die Batterie bzw. der Akku Schwermetalle in gewissen Konzentrationen enthält. Die Metalle werden wie folgt bezeichnet: Hg: Quecksilber, Cd: Kadmium, Pb: Blei

In der Europäischen Union gibt es separate Sammelstellen für elektrische und elektronische Geräte, Batterien und Akkus.

Entsorgen Sie solche Geräte bitte richtig in der kommunalen Sammelstelle bzw. im Recyclingzentrum.

Helfen Sie mit, die Umwelt in der wir leben, zu schützen.



Bestimmung der Bundeskommission zur Kommunikation

Dieses Gerät wurde getestet und erfüllt die Grenzwertbestimmungen für Digitalgeräte der Klasse A, entsprechend den FCC-Bestimmungen Teil 15. Mit diesen Grenzwerten wird beim Betrieb des Gerätes in einem Geschäftsgebiet ein angemessener Schutz gegen schädliche Interferenzen garantiert. Das Gerät erzeugt, verwendet und strahlt Radiofrequenzen ab und falls nicht entsprechend der Bedienungsanleitung installiert, können Radiokommunikationsstörungen auftreten. Falls durch den Betrieb dieses Gerätes in einem Wohngebiet Störungen auftreten, muss der Besitzer die Kosten für die Störungsbehebung tragen.

Falls in dieser Bedienungsanleitung nicht ausdrücklich angegeben, dürfen an diesem Gerät keine Abänderungen oder Modifikationen vorgenommen werden. Unerlaubte Änderungen und Modifikationen können einen Entzug der Betriebserlaubnis zur Folge haben.

Kanadische Bestimmungen bezüglich Radiostörungen

Diese digitale Ausrüstung der Klasse A erfüllt die kanadischen Bestimmungen ICES-003.

WARNUNG

Dies ist ein Produkt der Klasse A. Dieses Produkt kann in Wohnbereichen Funkstörungen verursachen, in diesem Fall kann vom Betreiber verlangt werden, angemessene Maßnahmen zu treffen.

Sicherheitsanweisungen

Lesen Sie vor der Inbetriebnahme dieses Gerätes alle Sicherheits- und Bedienungsanweisungen sorgfältig durch.

Bewahren Sie die Bedienungsanleitung zum späteren Nachschlagen auf. Für die Reinigung des Projektors müssen Sie den Netzstecker aus der Steckdose ziehen. Verwenden Sie zum Reinigen keine Flüssig- oder Sprayreinigungsmittel. Verwenden Sie lediglich ein angefeuchtetes Tuch.

Beachten Sie alle Hinweis- und Warnschilder, die am Projektor angebracht sind.

Ziehen Sie den Netzstecker aus der Steckdose, wenn Sie den Projektor für längere Zeit nicht in Betrieb nehmen. Damit vermeiden Sie, dass der Projektor bei einem Gewitter oder auftretenden Spannungsschößen beschädigt werden kann.

Das Gerät darf keinem Regen oder Nässe ausgesetzt werden, wie z.B. in einem feuchten Keller, in der Nähe eines Swimmingpools usw.

Zubehör, das nicht vom Hersteller empfohlen wird, darf nicht verwendet werden.

Stellen Sie den Projektor nicht auf eine instabile Unterlage, Ständer oder Tisch, weil er herunterfallen und Verletzungen verursachen kann. Verwenden Sie nur vom Hersteller zugelassene Projektionsständer. Für die Installation an einer Wand oder in einem Gestell müssen der vom Hersteller zugelassene Installationssatz verwendet und die entsprechenden Anweisungen des Herstellers genau befolgt werden.

Bewegen Sie den Projektionsständer vorsichtig. Schnelle Bewegungen, übermäßige Kraftanwendung und Bodenebenheiten können dazu führen, dass der Projektor herunterfällt.



Seitlich und unten am Gehäuse sind Lüftungsschlitze für die Luftzufuhr vorhanden, um einen zuverlässigen Betrieb zu gewährleisten und das Gerät vor Überhitzung zu schützen.

Die Lüftungsschlitze dürfen niemals mit Stoffen oder anderen Gegenständen abgedeckt werden. Der Projektor darf auch nicht auf einer weichen Unterlage, wie z.B. auf einem Sofa oder einem Teppich aufgestellt werden, weil die Lüftungsschlitze an der Unterseite blockiert werden können. Außerdem darf der Projektor nicht in der Nähe oder über einem Heizkörper platziert werden.

Der Projektor sollte nicht in einem Wandregal oder einem Schrank betrieben werden, wenn keine ausreichende Belüftung gesichert ist.

Stecken Sie keine Gegenstände in die Gehäuseschlitze, weil durch einen Kurzschluss ein Feuer oder ein elektrischer Schlag verursacht werden kann. Verschütten Sie keine Flüssigkeiten auf dem Projektor.

Der Projektor darf nicht in der Nähe eines Luftauslasses einer Klimaanlage aufgestellt werden.

Beachten Sie unbedingt die Angaben zur Stromversorgung auf dem Schild. Wenden Sie sich an einen autorisierten Händler oder an das örtliche Energieversorgungsunternehmen, falls Sie im Zweifel sind, ob Sie die richtige Stromversorgung zur Verfügung haben.

Schließen Sie nicht zu viele Geräte an die gleiche Steckdose oder an das gleiche Verlängerungskabel an, weil wegen Überlastung die Gefahr eines Feuerschlags oder eines elektrischen Schlags vorhanden ist. Stellen Sie keine Gegenstände auf das Netzkabel und achten Sie darauf, dass niemand über das Kabel stolpern kann.

Versuchen Sie niemals am Projektor irgendwelche Reparaturen vorzunehmen und entfernen Sie die Gehäuseabdeckungen nicht, weil gefährliche Hochspannung vorhanden ist. Reparaturen sollten immer von einem qualifizierten Fachmann ausgeführt werden.

In folgenden Situationen müssen Sie das Netzkabel unverzüglich aus der Steckdose ziehen und einen qualifizierten Fachmann benachrichtigen:

- wenn das Netzkabel oder der Netzstecker beschädigt sind,
- wenn Flüssigkeit in das Innere des Gerätes gedrungen ist,
- wenn der Projektor Regen oder Wasser ausgesetzt war,
- wenn der Projektor nicht einwandfrei funktioniert, wenn er gemäß den Anweisungen in der Bedienungsanleitung betrieben wird. Bedienen Sie nur die in dieser Bedienungsanleitung beschriebenen Regler zum Einstellen, weil sonst die Gefahr einer Gerätebeschädigung vorhanden ist und umfangreiche Reparaturen notwendig werden können,
- wenn der Projektor fallen gelassen wurde oder das Gehäuse beschädigt ist,
- oder wenn sich die Leistung des Projektors stark verändert.

Sollten Ersatzteile für den Projektor benötigt werden, müssen Sie sich vergewissern, dass nur Originalteile oder vom Hersteller zugelassenen gleichwertige Teile eingebaut werden, weil sonst die Gewährleistungspflicht erlischt. Durch den Einbau unzulässiger Teile kann ein Feuer oder ein elektrischer Schlag verursacht werden.

Lassen Sie nach jeder Reparatur eine Funktionsprüfung durch den Servicetechniker ausführen, um die Betriebsfähigkeit des Projektors sicherzustellen.

WARNUNG : ● DIESES GERÄT MUSS UNBEDINGT GEERDET WERDEN.
● UM FEUERGEFAHR UND DIE GEFAHR EINES ELEKTRISCHEN SCHLAGES ZU VERMEIDEN, DARF DAS GERÄT WEDER REGEN NOCH FEUCHTIGKEIT AUSGESETZT WERDEN.

Autorisierter Vertreter und Adresse:

Christie Digital Systems Canada, Inc.

ViewPoint 200 Ashville Way Wokingham Berkshire, U.K. RG41 2PL

Hersteller und Adresse:

Christie Digital Systems Inc.

809 Wellington Street, North. Kitchener, Ontario N2G 4Y7, Canada

Luftzirkulation

Die Gehäuseöffnungen dienen zur Belüftung, um einen störungsfreien Betrieb zu gewährleisten und den Projektor vor Überhitzung zu schützen, deshalb dürfen diese Öffnungen nicht blockiert oder abgedeckt werden.



VORSICHT

Aus den Luftaustrittsöffnungen tritt heiße Luft aus. Bei der Aufstellung und während des Betriebs müssen die folgenden Vorsichtsmassnahmen beachtet werden.

- Stellen Sie keine entzündbaren Gegenstände oder Spraydosen in die Nähe des Projektors, weil an den Luftauslassöffnungen heiße Luft austritt.
- Von der Auslassöffnung dürfen sich in einem Abstand von mindestens 1 m keine Gegenstände befinden.
- Die äußere Seite des Luftauslasses darf nicht berührt werden, besonders Schrauben und andere Metallteile. Während des Projektorbetriebs können diese Teile sehr heiß werden.
- Stellen Sie keine Gegenstände auf das Gehäuse. Gegenstände auf dem Gehäuse können nicht nur beschädigt werden, durch die Hitze kann sogar ein Brand ausgelöst werden.
- Die Lüftungsöffnungen des Projektors dürfen nicht mit Papier oder anderen Gegenständen abgedeckt werden.

Der Projektor ist zum Abkühlen mit einem Kühlgebläse ausgerüstet. Die Gebläsedrehzahl wird durch die Temperatur in Inneren des Projektors gesteuert.

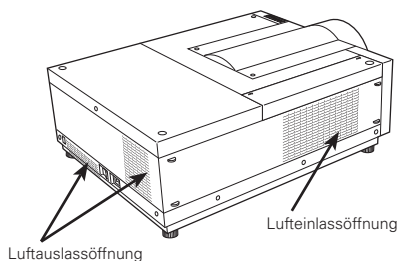

Ändern der Projektorstandorts



Stellen Sie die einstellbaren Füße zurück, um Beschädigungen am Objektiv und am Gehäuse zu vermeiden. Zum Herumtragen muss der Projektor aus Sicherheitsgründen von mindestens zwei Personen auf beiden Seiten festgehalten werden, weil der Projektor schwer ist. Falls der Projektor mangels anderer Möglichkeiten von einer Person herumgetragen werden muss, so muss er am Tragegriff angehoben werden. Der Projektor darf nicht am Objektivdeckel gehalten werden. Durch unsachgemäßes Herumtragen können sowohl Sachbeschädigungen als auch Verletzungen verursacht werden.



VORSICHTSMASSNAHMEN ZUM HERUMTRAGEN UND FÜR DEN TRANSPORT DES PROJEKTORS

- Lassen Sie den Projektor nicht fallen und setzen Sie ihn keinen starken Stößen aus, weil Betriebsstörungen auftreten können und der Projektor beschädigt werden kann.
- Verwenden Sie zum Herumtragen des Projektors einen geeigneten Koffer.
- Den Projektor nicht in einem ungeeigneten Koffer transportieren. Der Projektor kann dabei beschädigt werden. Lassen Sie sich für einen Transport mit einem Transportdienst von Ihrem Händler beraten.
- Packen Sie den Projektor nicht in eine Tasche, solange er sich nicht ausreichend abgekühlt hat.
- Der Projektor darf nicht mit angebrachtem optionalem Objektiv herumgetragen werden.

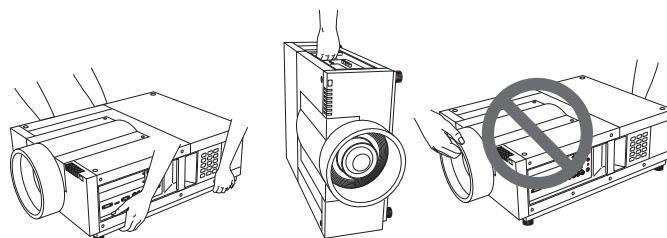

Einsetzen der Fernbedienungsbatterien

- 1** Öffnen Sie den Batteriefachdeckel.



- 2** Setzen Sie die neuen Batterien in das Batteriefach ein.

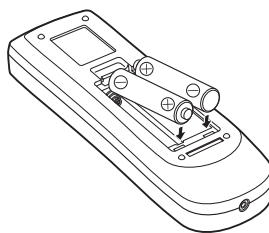

Achten Sie auf die richtige Polarität (+ und -) und kontrollieren Sie, ob ein guter Klemmenkontakt vorhanden ist.

- 3** Schließen Sie die Abdeckung wieder.

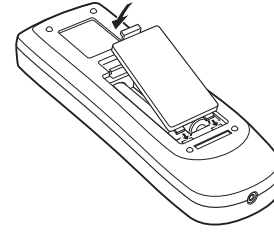

Für einen sicheren Betrieb müssen die folgenden Vorsichtshinweise beachtet werden:

- Verwenden Sie 2 Alkalibatterien des Typs AAA oder LR03.
- Tauschen Sie immer alle Batterien miteinander aus.
- Verwenden Sie keine alten und neuen Batterien zusammen.
- Vermeiden Sie Kontakt mit Wasser oder mit anderen Flüssigkeiten.
- Setzen Sie die Fernbedienung keiner Feuchtigkeit oder Hitze aus.
- Lassen Sie die Fernbedienung nicht fallen.
- Falls die Batterien in der Fernbedienung ausgelaufen sind, müssen Sie das Batteriefach gründlich reinigen, bevor Sie wieder neue Batterien einsetzen.
- Beim Ersetzen mit einer falschen Batterie besteht Explosionsgefahr.
- Verbrauchte Batterien müssen unter Einhaltung der örtlichen Vorschriften entsorgt werden.

Aufstellen des Projektors an einer geeigneten Position

Verwenden Sie den Projektor nur in den vorgeschriebenen Aufstellungspositionen. In einer ungeeigneten Position kann sich die Lampenlebensdauer verkürzen und außerdem besteht Verletzungs- und Brandgefahr.

Dieser Projektor ist für die Projektion nach oben, unten oder schräg im rechten Winkel zur Horizontalen geeignet.

✓ Hinweise:

- Um das Bild vertikal und horizontal umzukehren, muss die Deckenfunktion auf "Ein" eingestellt werden.
- Der Projektor darf in Höhenlagen von über 3000 Meter nicht in Betrieb genommen werden.

Vorsichtshinweise für die Aufstellung

Bei der Aufstellung des Projektors sollten die folgenden Positionen vermieden werden.

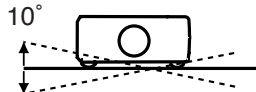

Neigen Sie den Projektor nicht mehr als 10 Grad seitwärts.



Der Projektor darf für die Bildprojektion nicht auf eine Seite aufgestellt werden.

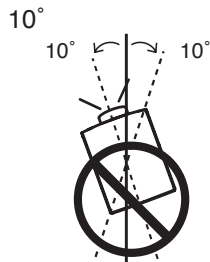

Bei der Projektion nach oben darf der Projektor nicht mehr als 10 Grad seitlich geneigt werden.

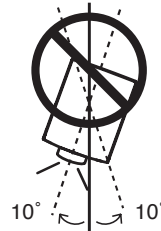

Bei der Projektion nach unten darf der Projektor nicht mehr als 10 Grad seitlich geneigt werden.



VORSICHT BEI DECKENMONTAGE

Für die Deckenmontage muss die für diesen Projektor passende Deckenhalterung verwendet werden. Bei fehlerhafter Montage kann der Projektor herunterfallen, was zu gefährlichen Situationen und Verletzungen führen kann. Wenden Sie sich für Einzelheiten an Ihren Händler. Beschädigungen, die durch die Verwendung einer ungeeigneten Deckenhalterung oder Montage an einer nicht geeigneten Stelle entstanden sind, werden von der Garantie ausgeschlossen.



VORSICHTSHINWEISE ZUR HANDHABUNG DER LAMPE

In diesem Projektor wird eine Lampe verwendet, die unter hohem Druck steht, deshalb muss die Lampe sorgfältig behandelt werden. Bei einer falschen Handhabung besteht die Gefahr eines Unfalls, von Verletzungen oder eines Brandausbruchs.

- Die Lebensdauer ist bei einzelnen Lampen je nach den Einsatzbedingungen unterschiedlich. Deshalb kann die Lebensdauer der Lampe nicht garantiert werden. Gewisse Lampen können früher defekt werden als andere ähnliche Lampen.
- Falls der Projektor durch Aufleuchten der LAMP 1/2 REPLACE-Anzeigen anzeigt, dass eine Lampe ausgetauscht werden muss, muss die Lampe UNMITTELBAR nach dem Abkühlen des Projektors ausgetauscht werden. (Führen Sie die Anweisungen im Abschnitt "Ersetzen der Lampe" dieser Bedienungsanleitung sorgfältig aus.) Bei fortgesetzter Verwendung der Lampe bei leuchtender LAMP 1/2 REPLACE-Anzeige ist ein erhöhtes Explosionsrisiko der Lampe vorhanden.
- Eine Lampe kann wegen Vibrationen, Stößen oder Alterung beim Erreichen der Lebensdauer explodieren. Das Explosionsrisiko hängt von der Umgebung und den Betriebsbedingungen des Projektors und der Lampe ab.

BEI EXPLODIERTER LAMPE MÜSSEN DIE FOLGENDEN VORSICHTSMASSNAHMEN BEFOLGT WERDEN.

Bei einer Lampenexplosion muss der Netzstecker des Projektors sofort aus der Steckdose gezogen werden. Wenden Sie sich zur Überprüfung des Geräts und zum Austauschen der Lampe an einen autorisierten Kundendienst. Kontrollieren Sie außerdem, ob sich in der Nähe des Projektors keine Glassplitter, die durch die Belüftungsöffnungen ausgetreten sind, befinden. Entfernen Sie eventuell vorhandene Glassplitter sorgfältig. Das Innere des Projektors darf nur von einem autorisierten Fachmann, der mit dem Projektor vertraut ist, überprüft werden. Falls jemand, der mit dem Projektor nicht vertraut ist, versucht den Projektor zu warten, besteht die Gefahr eines Unfalls oder von Verletzungen durch Glassplitter.

Netzkabelanforderungen

Das mit diesem Projektor mitgelieferte Netzkabel erfüllt die Verwendungsanforderungen des Landes in dem das Gerät gekauft wurde.

Netzkabel für die USA und Kanada:

Das in den USA und Kanada verwendete Netzkabel ist bei Underwriters Laboratories (UL) registriert und durch die Canadian Standard Association (CSA) zugelassen. Das Netzkabel ist mit einem geerdeten Stecker ausgerüstet. Mit dieser Sicherheitsmaßnahme wird sichergestellt, dass der Stecker in die Steckdose passt. Diese Sicherheitsmaßnahme darf nicht umgangen werden. Wenden Sie sich an Ihren Elektriker, falls der Stecker nicht in die Steckdose passen sollte.

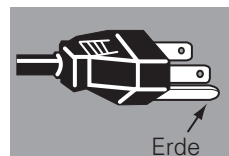

Anschluss des Netzkabels

Dieser Projektor kann mit Netzspannungen von 100 - 240 V betrieben werden. Der Projektor ist für den Betrieb mit einer einphasigen Stromversorgung mit einem geerdeten neutralen Leiter. Um die Gefahr eines elektrischen Schlages zu vermeiden, darf keine andere Stromversorgung verwendet werden. Falls Sie sich über die zur Verfügung stehende Stromquelle nicht im Klaren sind, wenden Sie sich an einen autorisierten Händler oder an den örtlichen Stromlieferant. Schließen Sie vor dem Einschalten zuerst die Peripheriegeräte am Projektor an.

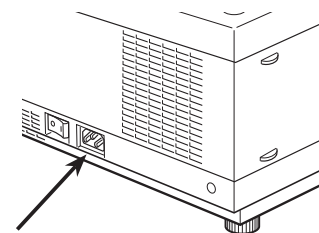

Schließen Sie das Netzkabel (mitgeliefert) hier an.

✓ Hinweis:

- Lösen Sie das Netzkabel oder schalten Sie den Hauptschalter aus, wenn der Projektor nicht verwendet wird. Bei eingeschalteter Betriebsbereitschaft nimmt der Projektor eine geringe Leistung auf.



VORSICHT

Die Netzsteckdose muss sich in der Nähe befinden und leicht zugänglich sein.

Hinweise zum Netzkabel

Das Netzkabel muss die Anforderungen des Landes erfüllen, in dem der Projektor betrieben wird. Überprüfen Sie die Netzsteckerform anhand der nachstehenden Tabelle für die Verwendung des richtigen Netzkabels. Falls das mitgelieferte Netzkabel nicht an einer Steckdose angeschlossen werden kann, wenden Sie sich an Ihr Verkaufsgeschäft.

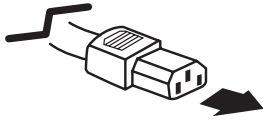
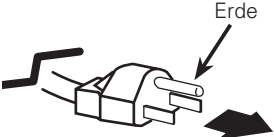
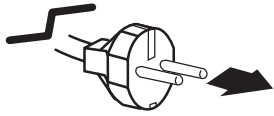
Projektorseite	Steckdosenseite	
 <p data-bbox="183 1497 375 1545">zur Netzbuchse des Projektors</p>	<p data-bbox="565 1329 862 1356">Für die USA und Kanada</p>  <p data-bbox="573 1514 797 1562">zur Steckdose (Netzspannung 120V)</p>	<p data-bbox="1076 1329 1349 1356">Für Kontinentaleuropa</p>  <p data-bbox="1068 1514 1349 1562">zur Steckdose (Netzspannung 200 - 240V)</p>

Vorderseite

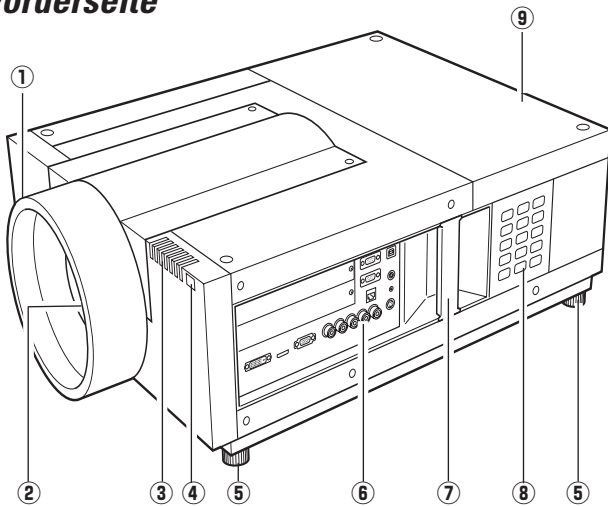

- ① Objektivdeckel
- ② Projektionsobjektiv (Option)
- ③ Anzeigen
- ④ Infrarotfernbedienungsempfänger (vorne)
- ⑤ Einstellbare Füße
- ⑥ Buchsen und Klemmen
- ⑦ Griff
- ⑧ Seitliche Bedienungselemente
- ⑨ Lampenabdeckung

Rückseite

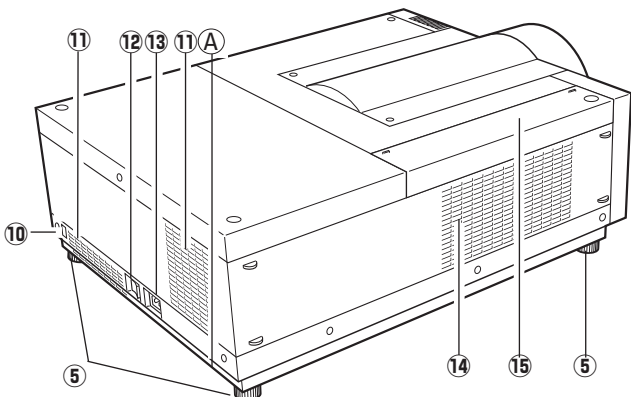

- ⑩ Infrarotfernbedienungsempfänger (hinten)
- ⑪ Luftaustrittsöffnung
- ⑫ Hauptschalter
- ⑬ Netzkabelstecker
- ⑭ Lufteintrittsöffnung
- ⑮ Luftfilterabdeckung

VORSICHT

Aus den Luftaustrittsöffnungen tritt heiße Luft aus. Stellen Sie keine wärmeempfindlichen Gegenstände in der Nähe auf.

- Ⓐ **Kensington*-Sicherheitsöffnung**
Diese Öffnung ist für einen Kensington-Diebstahlschutz vorgesehen.

*Kensington ist ein eingetragenes Warenzeichen von ACCO Brands Corporation.

Buchsen und Klemmen

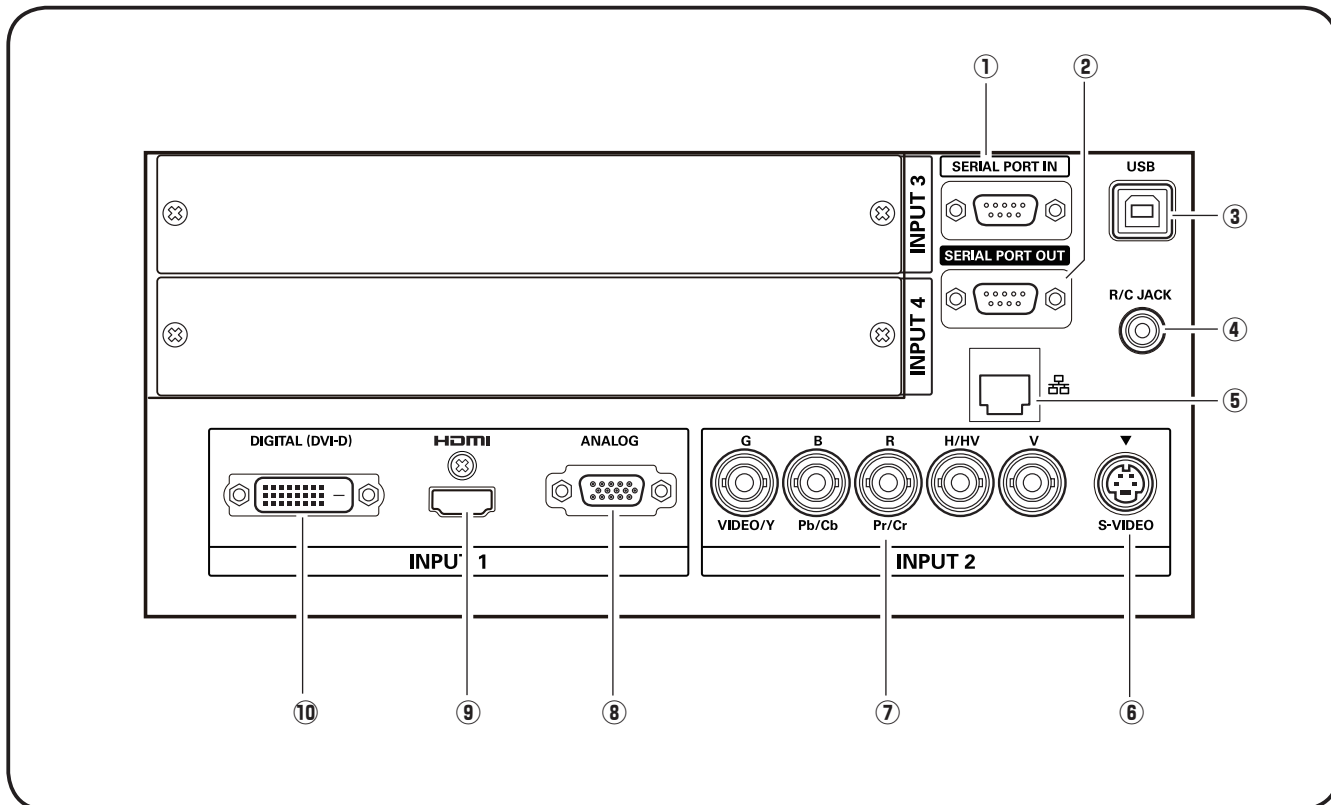

① SERIAL PORT IN-Buchse

Falls der Projektor über den RS-232C-Anschluss eines Computers gesteuert wird, muss ein Kabel (nicht mitgeliefert) vom Computer mit dieser Buchse verbunden werden.

② SERIAL PORT OUT-Buchse

An dieser Buchse liegen die Signale von der Buchse SERIAL PORT IN an. Wenn die SERIAL PORT IN-Buchse eines anderen Projektors an dieser Buchse angeschlossen wird, lassen sich über den RS-232C-Anschluss eines Computers mehr als zwei Projektoren steuern.

③ USB-Buchse (Serie B)

Die USB-Buchse wird für die Projektorwartung verwendet.

④ R/C-Buchse

Für die Verwendung der Fernbedienung als Kabelfernbedienung schließen Sie die Fernbedienung mit dem Kabel (nicht mitgeliefert) an dieser Buchse an.

⑤ LAN-Buchse

Schließen Sie das Ethernet-Kabel an. Für Einzelheiten wird auf die Bedienungsanleitung "Netzwerkinstallation und Betrieb" verwiesen.

⑥ S-VIDEO-Buchse

Schließen Sie den S-VIDEO-Ausgang von Videogeräten an dieser Buchse an.

⑦ 5 BNC-Buchse

Schließen Sie den Component-Videoausgang vom Videogerät an den Buchsen VIDEO/Y, Pb/Cb und Pr/Cr an oder schließen Sie das Computerausgangssignal (5 BNC [Grün, Blau, Rot, Horiz. Sync und Vert. Sync.]) an den Buchsen G, B, R, H/V und V an.

⑧ ANALOG-Buchse

Schließen Sie an dieser Buchse das Computerausgangs- oder RGB Scart-Signal an.

⑨ HDMI-Buchse

Schließen Sie den HDMI-Ausgang vom Videogerät an dieser Buchse an.

⑩ DIGITAL (DVI-D)-Buchse

Schließen Sie den Computerausgang (Typ Digital/DVI-D) an dieser Buchse an. Ein HD-Signal (HDCP-kompatibel) lässt sich ebenfalls anschließen.

Seitliche Bedienelemente und Anzeigen

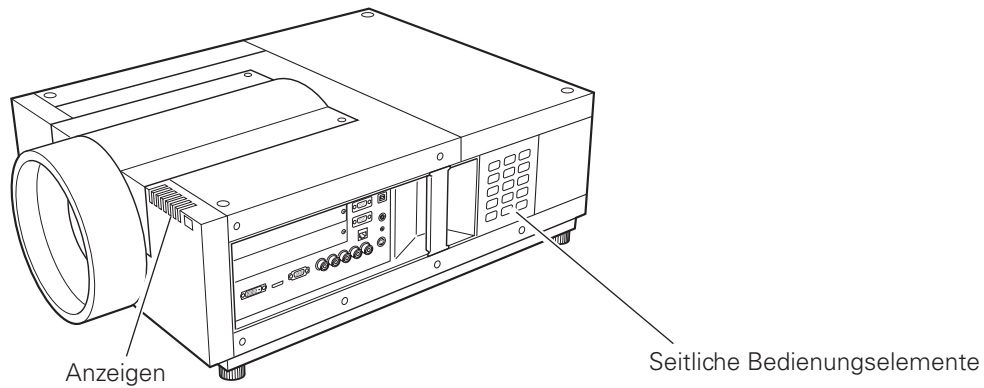

Seitliche Bedienelemente

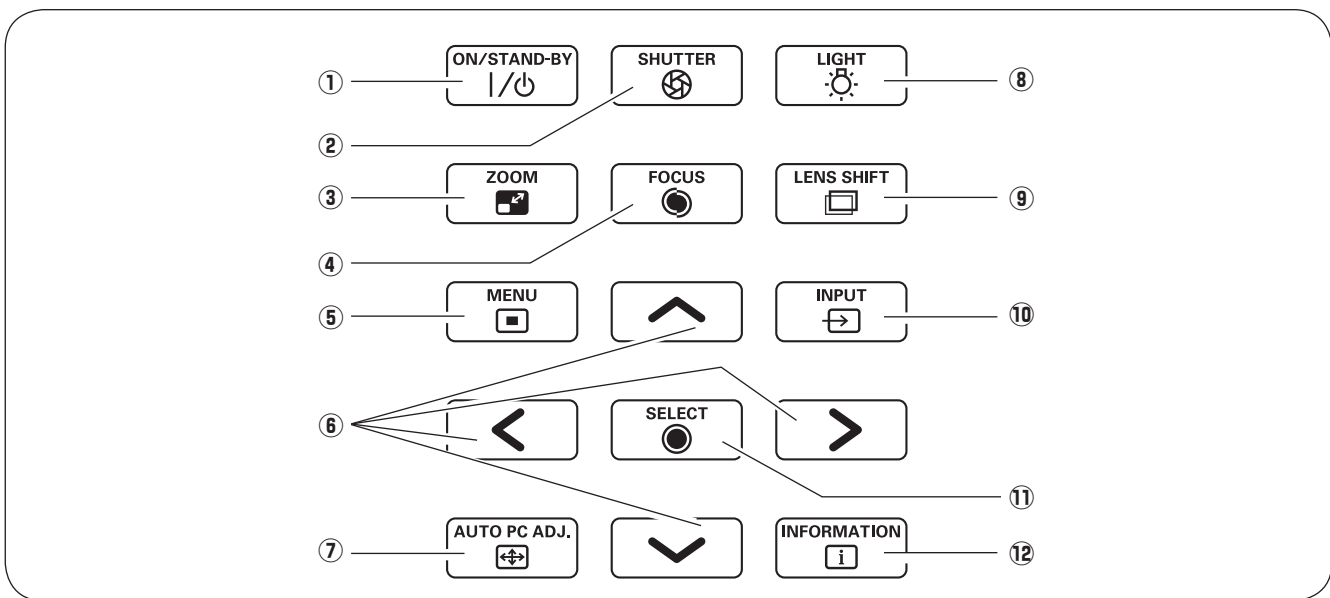

- ① **ON/STAND-BY-Taste**
Zum Ein- und Ausschalten des Projektors.
- ② **SHUTTER-Taste**
Zum Schließen und Öffnen des Shutters.
- ③ **ZOOM-Taste**
Zum Ein- und Auszoomen der Bilder.
- ④ **FOCUS-Taste**
Für die Scharfeinstellung.
- ⑤ **MENU-Taste**
Diese Taste dient zum Ein- und Ausschalten der Bildschirmmenüs.
- ⑥ **Zeigertasten**
– Diese Tasten werden zum Einstellen eines Werts im Bildschirmmenü verwendet.
– Im Modus Digitaler Zoom + lässt sich das Bild schwenken.
- ⑦ **AUTO PC ADJ.-Taste**
Automatische optimale Einstellung eines Computerbildes.
- ⑧ **LIGHT-Taste**
Zur Beleuchtung der seitlichen Bedienungstasten und Buchsen.
- ⑨ **LENS SHIFT-Taste**
Zum Einstellen der Objektivverschiebung.
- ⑩ **INPUT-Taste**
Zum Einstellen der Eingangsquelle Eingang 1, Eingang 2, Eingang 3 oder Eingang 4.
- ⑪ **SELECT-Taste**
Diese Taste wird zum Ausführen eines gewählten Punktes verwendet. Sie wird außerdem zum Vergrößern des Bildes im Modus Digitaler Zoom + bzw. zum Verkleinern des Bildes im Modus Digitaler Zoom – verwendet.
- ⑫ **INFORMATION-Taste**
Anzeige der Eingangsquelleninformationen

Anzeigen

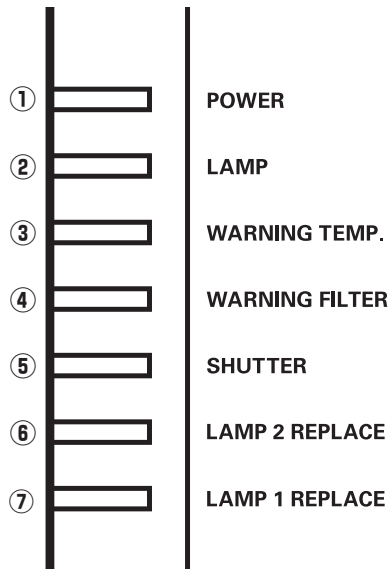

- ① **POWER-Anzeige**
Diese Anzeige leuchtet grün, wenn der Projektor einschaltbereit ist. In der Betriebsart für automatische Lampenabschaltung blinkt die Anzeige grün.
- ② **LAMP-Anzeige**
Diese Anzeige leuchtet bei eingeschaltetem Projektor schwach. Sie leuchtet hell, wenn sich der Projektor in der Betriebsbereitschaft befindet.
- ③ **WARNING TEMP.-Anzeige**
Bei einer Projektorüberhitzung blinkt die Anzeige rot.
- ④ **WARNING FILTER-Anzeige**
 - Blinkt langsam, wenn der Filter gewechselt wird.
 - Blinkt rasch, wenn der Filter nicht richtig gerollt wird.
 - Leuchtet orange, wenn der Filter verstopft ist oder die mit dem Timer eingestellte Zeit erreicht ist. In diesem Fall muss der Filter bzw. die Filterpatrone sofort ausgetauscht werden.
- ⑤ **SHUTTER-Anzeige**
Leuchtet beim Schließen des Shutters blau.
- ⑥ **LAMP 2 REPLACE-Anzeige**
Die Anzeige leuchtet beim Erreichen der Lebensdauer der Lampe 2 orange.
- ⑦ **LAMP 1 REPLACE-Anzeige**
Die Anzeige leuchtet beim Erreichen der Lebensdauer der Lampe 1 orange.

Fernbedienung

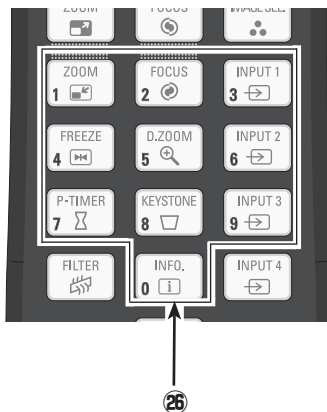
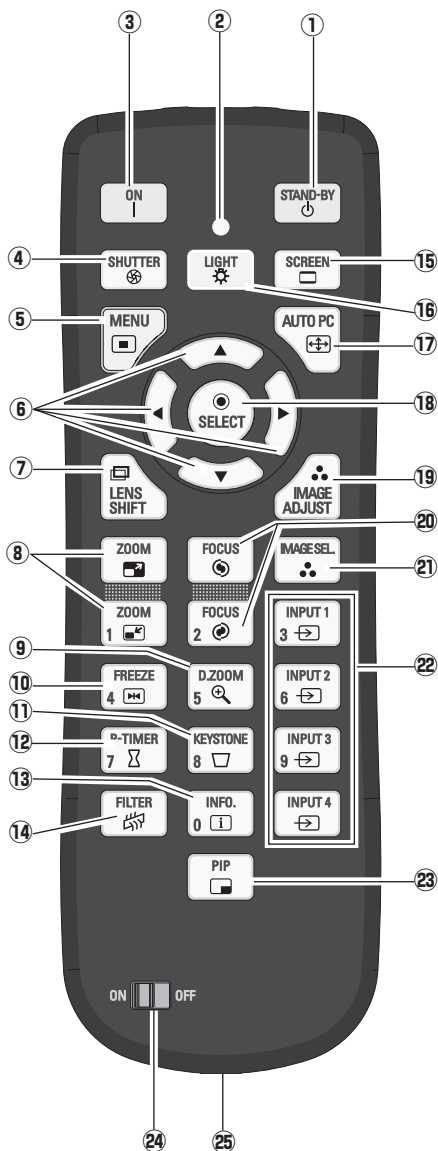

- ① **STAND-BY-Taste**
Schaltet den Projektor aus.
- ② **Signal Emission Anzeige**
Leuchtet rot, während ein Signal von der Fernbedienung zum Projektor gesendet wird.
- ③ **ON-Taste**
Schaltet den Projektor ein.
- ④ **SHUTTER-Taste**
Zum Schließen des Shutters, um den Lichtaustritt zu blockieren.
- ⑤ **MENU-Taste**
Diese Taste dient zum Ein- und Ausschalten der Bildschirmmenüs.
- ⑥ **Zeigertasten ▲▼◀▶**
– Diese Tasten werden zum Einstellen eines Werts im Bildschirmmenü verwendet.
– Im Modus Digitaler Zoom +/- lässt sich das Bild schwenken.
- ⑦ **LENS SHIFT-Taste**
Zum Einstellen der Objektivverschiebung
- ⑧ **ZOOM-Tasten**
Zum Ein- und Auszoomen der Bilder.
- ⑨ **D.ZOOM-Taste**
Zum Ein- und Auszoomen und zum Anpassen der Bildgröße.
- ⑩ **FREEZE-Taste**
Zum Umschalten der Bildschirmanzeige auf ein Standbild.
- ⑪ **KEYSTONE-Taste**
Für die Korrektur einer Trapezverzerrung.
- ⑫ **P-TIMER-Taste**
Für die Bedienung der P-Timerfunktion.
- ⑬ **INFO.-Taste**
Anzeige der Eingangsquelleninformationen.
- ⑭ **FILTER-Taste**
Zum Wechseln des Filters.
- ⑮ **SCREEN-Taste**
Für die Auswahl der Bildschirmformats.
- ⑯ **LIGHT-Taste**
Die Fernbedienungstasten werden für ungefähr 10 Sekunden beleuchtet.
- ⑰ **AUTO PC-Taste**
Automatische optimale Einstellung eines Computerbildes.
- ⑱ **SELECT-Taste**
– Diese Taste wird zum Ausführen eines gewählten Punktes verwendet.
– Mit dem Modus Digitaler Zoom +/- kann das Bild vergrößert und verkleinert werden.
- ⑲ **IMAGE ADJUST-Taste**
Einschalten der Bildpegelbetriebsart.
- ⑳ **FOCUS-Tasten**
Für die Scharfeinstellung.
- ㉑ **IMAGE SEL.-Taste**
Zur Einstellung des Bildpegels.
- ㉒ **INPUT 1-, 2-, 3-, 4-Tasten**
Wählen Sie eine Eingangssignalquelle aus.
- ㉓ **PIP-Taste**
Zur Bedienung der Bild in Bild-Funktion.
- ㉔ **Schalter ON/OFF**
Schalten Sie diesen Schalter auf "ON", wenn Sie die Fernbedienung verwenden.
- ㉕ **Kabelfernbedienungsbuchse**
Schließen Sie ein Fernbedienungskabel (nicht mitgeliefert) für die Verwendung als Kabelfernbedienung an dieser Buchse an.
- ㉖ **Zahlentasten**
Verwenden Sie diese Tasten, wenn Sie den Fernbedienungscode eingeben oder wenn Sie PIN-Codenummern eingeben.

Fernbedienungsempfänger und Betriebsbereich

Richten Sie die Fernbedienung beim Betätigen einer Taste gegen den Projektor (Infrarotempfänger). Der maximale Betriebsbereich für die Fernbedienung beträgt ungefähr 5 Meter in einem Winkel von 60 Grad von der Front- oder Rückseite des Projektors.

Der Projektor ist mit Infrarotempfängern an der Front- und der Rückseite ausgerüstet. Sie können beide Empfänger verwenden.

✓ Hinweis:

- Wählen Sie bei einem an der Decke aufgehängten Projektor den Infrarotfernbedienungsempfänger, der sich von der Fluoreszenzleuchte am weitesten entfernt befindet.

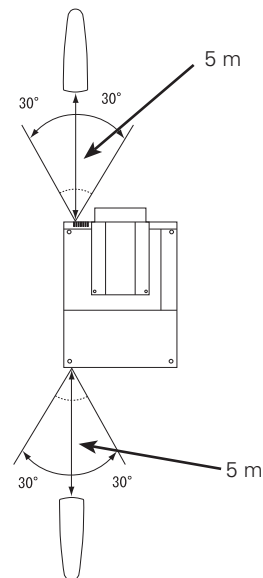

Einstellung der Objektivverschiebung

Mit der elektrischen Objektivverschiebungsfunktion lässt sich das Projektionsobjektiv horizontal und vertikal verschieben. Mit dieser Funktion wird das Positionieren der Bilder auf der Leinwand vereinfacht.

Die Leinwandposition kann bis zu 50% des Bildschirms nach oben verschoben werden.

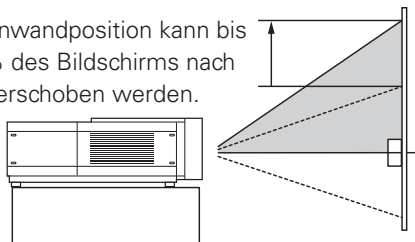

Objektiv nach oben verschoben

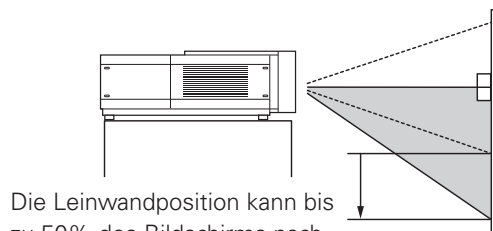

Die Leinwandposition kann bis zu 50% des Bildschirms nach unten verschoben werden.

Objektiv nach unten verschoben

Die Leinwandposition kann bis zu 10% des Bildschirms nach links verschoben werden.

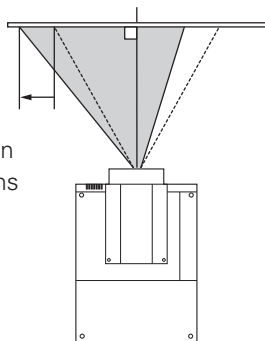

Objektiv nach links verschoben

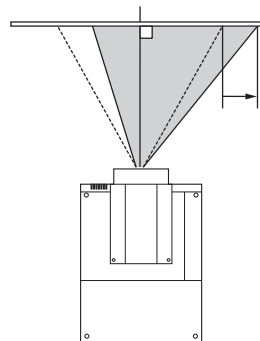

Die Leinwandposition kann bis zu 10% des Bildschirms nach rechts verschoben werden.

Objektiv nach rechts verschoben

Höhen und Neigungseinstellung

Der Projektionswinkel kann mit den vorderen und hinteren Füßen um bis zu 2,8 Grad nach oben oder unten eingestellt werden.

Um den Projektor höher zu stellen, müssen Sie die Füße nach rechts drehen.

Um den Projektor tiefer zu stellen, müssen Sie die Füße nach links drehen.

Drücken Sie die KEYSTONE-Taste der Fernbedienung oder wählen Sie im Einstellmenü "Trapezkorrektur" zur Korrektur der Trapezverzerrung.



Drehen Sie die Füße nicht weiter, wenn die rote Linie an den Füßen sichtbar wird. Die Füße können sonst herausfallen.

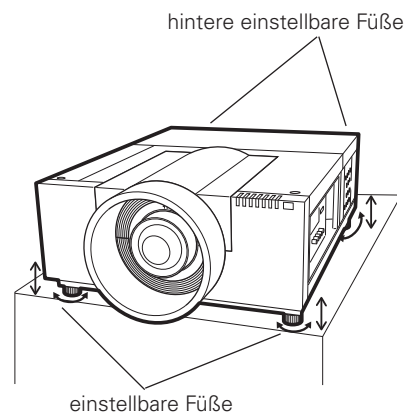

Projektorbuchsen

Der Projektor ist mit zwei Schnittstellensteckplätzen ausgerüstet. Die Funktionen des Projektors lassen sich erweitern, wenn in den Steckplätzen optionale Schnittstellenplatten installiert werden. Beim Kauf sind im Projektor zwei freie Steckplätze (Eingang 3 und 4) vorhanden.

Wenden Sie sich für optionale Schnittstellenplatten an den Händler, bei dem Sie diesen Projektor gekauft haben.

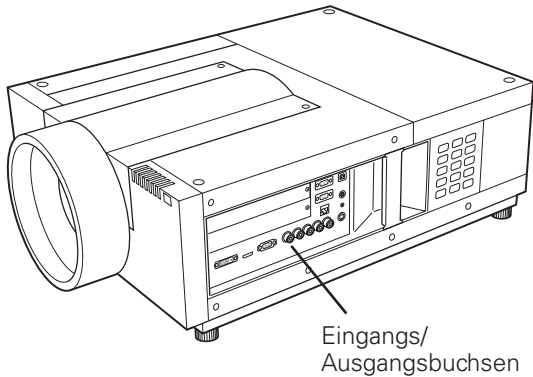

2 Steckplätze (Einstellung bei der Auslieferung)

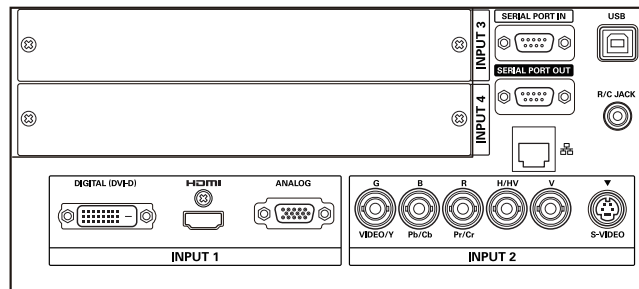

DIGITAL(DVI-D)/HDMI/ANALOG-Buchsen

5-BNC/S-Videobuchsen

Austausch der Buchsen

✓ Hinweis:

- Schalten Sie zum Austausch einer Schnittstellenplatine den Projektor aus, stellen Sie den Hauptschalter auf "Aus" und ziehen Sie das Netzkabel aus der Steckdose.

- 1 Entfernen Sie die beiden Schrauben von der Schnittstellenplatine.
- 2 Ziehen Sie die Schnittstellenplatine heraus.
- 3 Tauschen Sie die Schnittstellenplatine aus. Setzen Sie die neue Schnittstellenplatine in die Führung und stecken Sie sie in die Fassung.
- 4 Ziehen Sie die Schrauben zum Sichern der Platine fest.

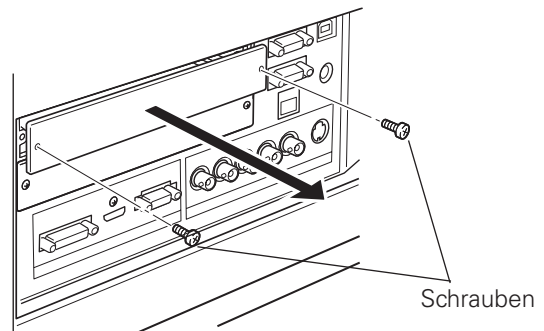

Schrauben

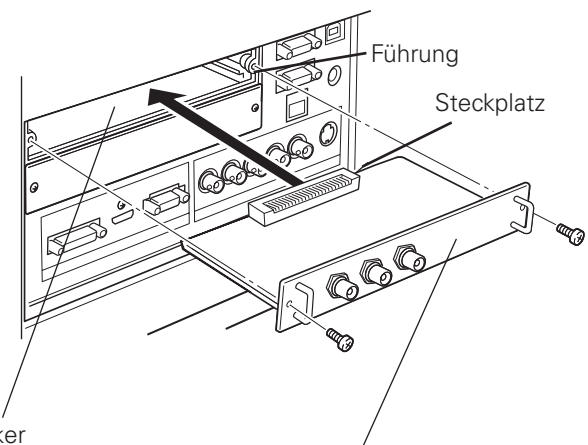

Führung

Steckplatz

Stecker

Als Beispiel zeigt die folgende Abbildung die Installation der Platine Dual-SDI.

Hinweise für die Bestellung und die Verwendung von optionalen Schnittstellenplatten

Wenden Sie sich für Bestellung und die Verwendung einer optionalen Schnittstellenplatine an Ihren Händler. Halten Sie dazu die optionale Kontrollnummer (Op. cont.No.) bereit, die im Menü zu unterst auf dem Informationsmenü angezeigt wird.

Anschluss von einem Computer

Anschlusskabel

- DVI-D-Kabel
- DVI/HDMI-Kabel
- VGA-Kabel (D-sub 15-polig) *
- (*Ein Kabel wird mitgeliefert. Die anderen Kabel werden nicht mit dem Projektor mitgeliefert.)
- BNC-Kabel (BNC x 5)
- Serielles Cross-Kabel
- USB-Kabel

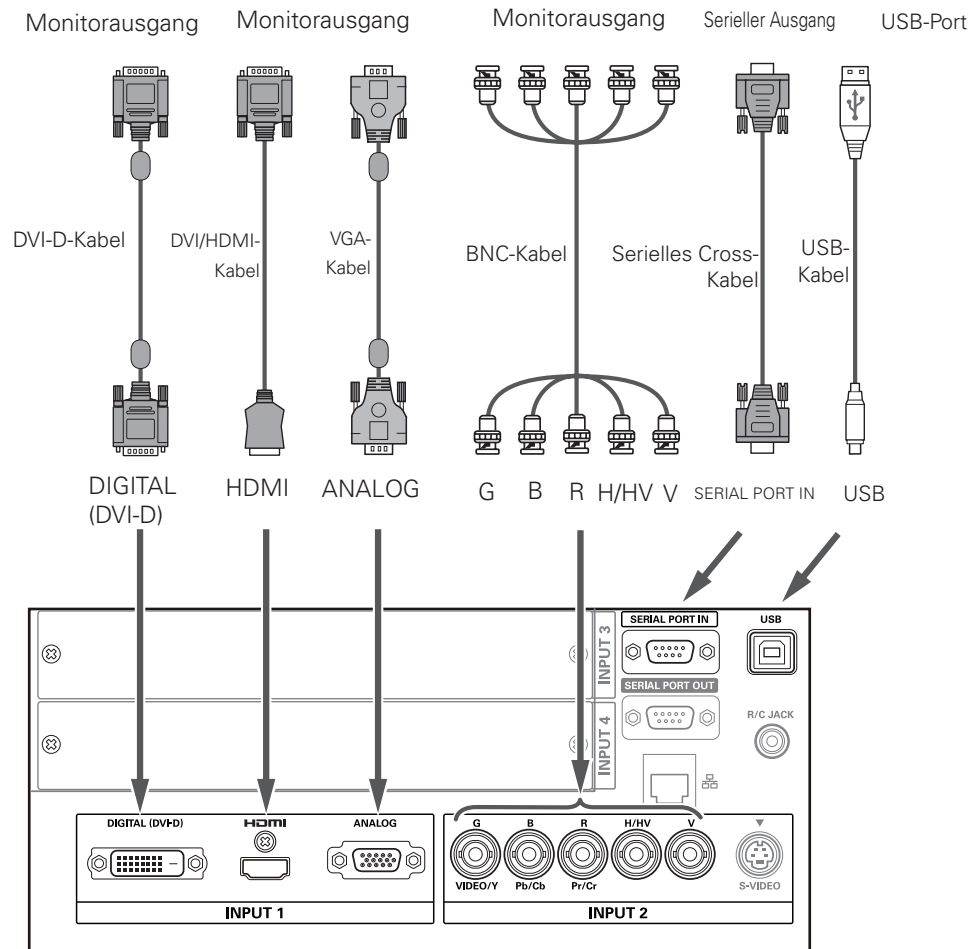
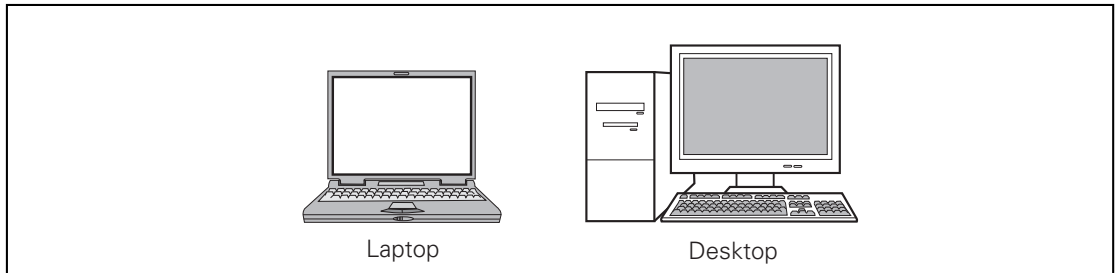

Anschlussbuchsen des Projektors

Für das Anschließen von Kabeln müssen die Netzkabel des Projektors und der externen Geräte aus der Steckdose gezogen werden.

Anschluss von Videogeräten

Anschlusskabel

- Videokabel (BNC x 3, BNC x 1)
- Scart-VGA-Kabel
- DVI-D-Kabel
- S-Videokabel
- (Als Sonderzubehör erhältliche Kabel.)
- HDMI-Kabel

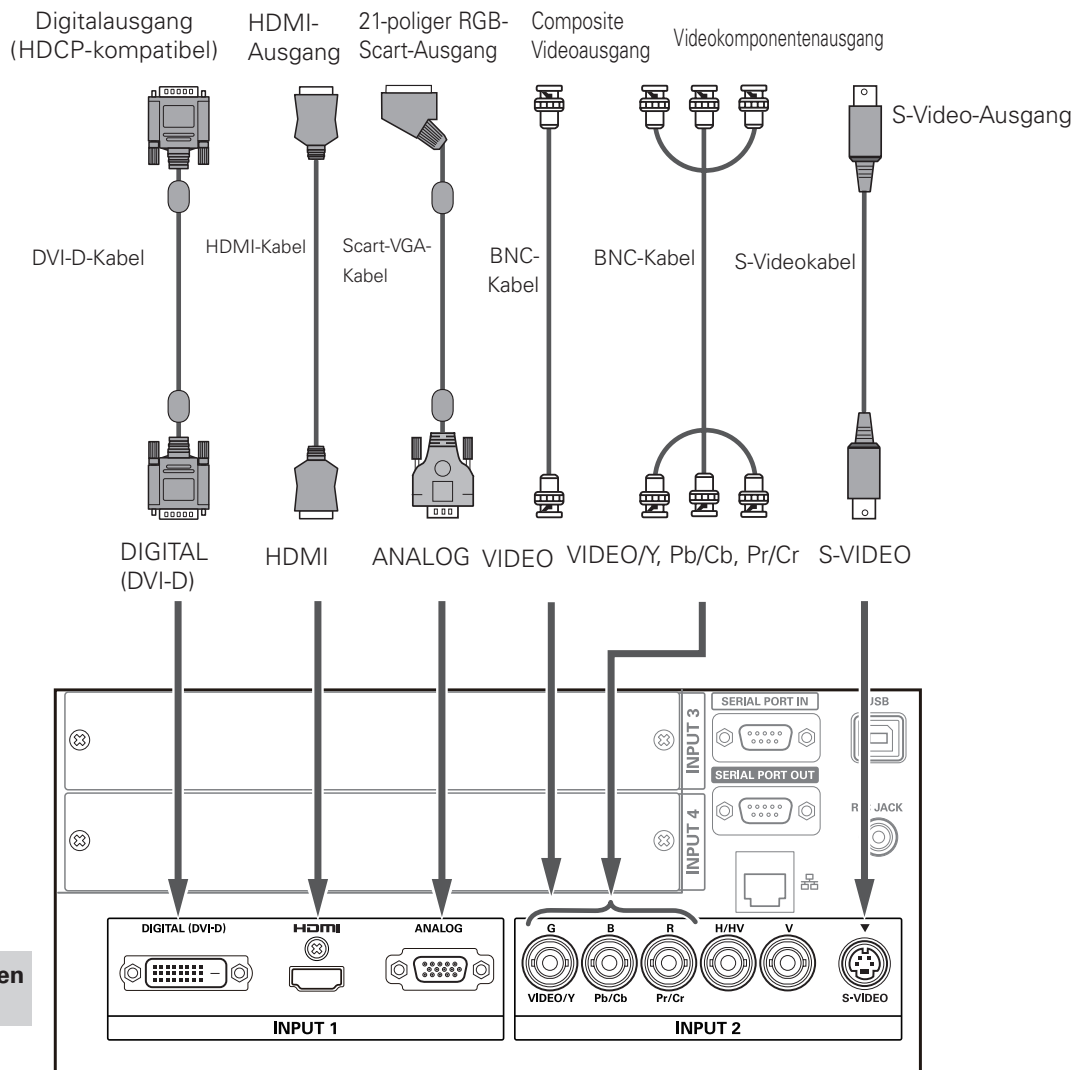
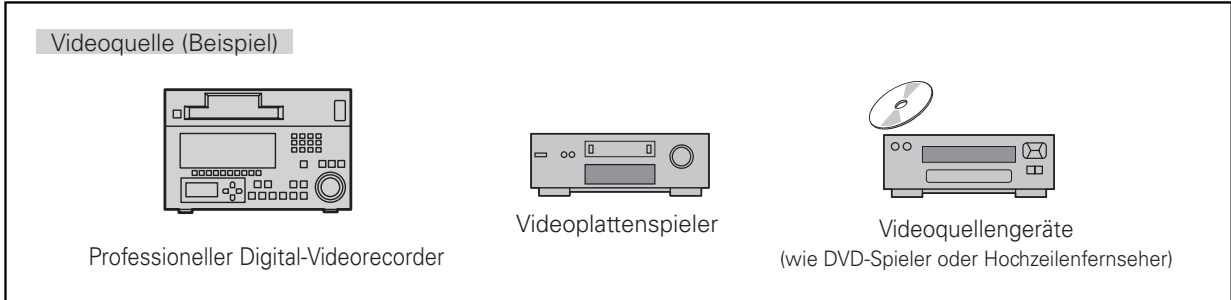

Für das Anschließen von Kabeln müssen die Netzkabel des Projektors und der externen Geräte aus der Steckdose gezogen werden.

Einschalten des Projektors

- 1 Schließen Sie vor dem Einschalten des Projektors alle Peripheriegeräte (Computer, Videorecorder usw.) richtig an.
- 2 Schließen Sie das Netzkabel des Projektors an einer Steckdose an. Die LAMP-Anzeige leuchtet rot und die POWER-Anzeige leuchtet grün.
- 3 Drücken Sie die ON/STAND-BY-Taste an der Seite des Projektors oder die ON-Taste auf der Fernbedienung. Die LAMP-Anzeige wird verdunkelt und das Kühlgebläse wird eingeschaltet. Auf der Bildanzeige erscheint die Vorbereitungsanzeige und es beginnt ein Countdown.
- 4 Nach dem Countdown wird die zuletzt eingestellte Eingangsquelle wiedergegeben und das Lampenkontrollstatussymbol erscheint auf dem Bildschirm.

Falls der Projektor mit einem PIN Code gesperrt ist, erscheint das Dialogfeld für die Eingabe des PIN Codes.

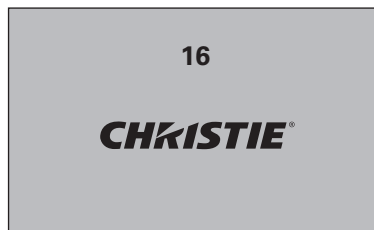

Die Vorbereitungsanzeige erlischt nach 20 Sekunden.

Eingestellte Eingangsquelle und Lampenkontrolle



✓ Hinweis:

- Je nach dem Projektorstatus kann das Lampenaustauschsymbol, das Filteraustauschsymbol oder das Filterkassettenaustauschsymbol auf dem Bildschirm angezeigt werden.

Geben Sie einen PIN Code ein

Bewegen Sie die Zeigertasten ▲▼ auf dem Bedienfeld, um eine Zahl einzugeben.

Verwendung des Bedienfeldes an der Seite des Projektors

Verwenden Sie die Zeigertasten ▲▼ an der Seite des Projektors, um eine Zahl auszuwählen. Drücken Sie dann die Zeigertaste ►, um die Zahl festzulegen und um den roten Rahmen zum nächsten Feld zu bewegen. Die Zahl ändert sich auf *. Wiederholen Sie diesen Schritt, um eine vierstellige Zahl einzugeben. Bewegen Sie nach Eingabe der vierstelligen Zahl den Zeiger auf "Bestätigen". Drücken Sie die SELECT-Taste, um mit der Bedienung des Projektors zu beginnen.

Bei Verwendung der Fernbedienung

Geben Sie mit den Zahlentasten der Fernbedienung eine Zahl ein. Nach der Eingabe einer vierstelligen Zahl, bewegt sich der Zeiger auf "Bestätigen". Drücken Sie die SELECT-Taste, um mit der Bedienung des Projektors zu beginnen.

Bei der Eingabe einer falschen Zahl bewegen Sie die Zeigertaste ◀ auf die Zahl, die Sie korrigieren möchten. und geben Sie die richtige Zahl ein.

Haben Sie einen falschen PIN Code eingegeben, werden der "PIN Code" und die Zahl (****) kurz rot angezeigt. Geben Sie den korrekten PIN Code erneut ein.

PIN Code-Eingabefeld



Sobald das OK-Symbol erlischt, können Sie den Projektor bedienen.

✓ Hinweise:

- Wird innerhalb von 3 Minuten nach Anzeige des Dialogfelds zur Eingabe des PIN Codes kein PIN Code eingegeben, wird der Projektor automatisch ausgeschaltet.
- Bei der Auslieferung ist der PIN Code auf "1234" eingestellt.



VORSICHT BEI DER HANDHABUNG DES PIN CODES

Falls der PIN Code vergessen wurde, lässt sich der Projektor nicht mehr in Betrieb nehmen. Stellen Sie daher den PIN Code sorgfältig ein, notieren Sie sich den Code und halten Sie ihn griffbereit. Falls der PIN Code abhanden gekommen ist oder vergessen wurde, wenden Sie sich an Ihren Fachhändler oder an ein Kundendienstzentrum.

Ausschalten des Projektors

- 1 Drücken Sie die ON/STAND-BY-Taste des Projektors oder die STAND-BY-Taste der Fernbedienung, so dass die Anzeige Ausschalten? eingeblendet wird.
- 2 Drücken Sie die ON/STAND-BY-Taste des Projektors oder die STAND-BY-Taste der Fernbedienung noch einmal, um den Projektor auszuschalten. Die LAMP-Anzeige leuchtet hell auf und die POWER-Anzeige wird ausgeschaltet.
- 3 Wenn sich der Projektor ausreichend abgekühlt hat, leuchtet die POWER-Anzeige grün auf und Sie können den Projektor einschalten.
- 4 Ziehen Sie den Netzstecker aus der Steckdose.

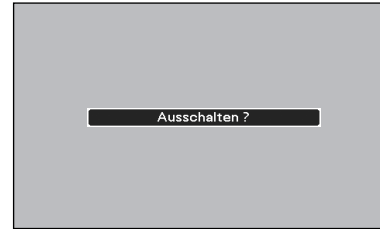

Die Anzeige Ausschalten? erlischt nach 4 Sekunden.



ZUR ERHALTUNG DER LEBENSDAUER DARF DIE LAMPE NACH DEM EINSCHALTEN ERST NACH EINER BRENNDAUER VON MINDESTENS 5 MINUTEN WIEDER AUSGESCHALTET WERDEN. BEI EINGESCHALTETEN KÜHLGEBLÄSEN ODER BEVOR DIE READY-ANZEIGE WIEDER GRÜN LEUCHTET, DARF DAS NETZKABEL NICHT AUS DER STECKDOSE GEZOGEN WERDEN. BEI MISSACHTUNG VERKÜRZT SICH DIE LEBENSDAUER DER LAMPE.



BENUTZEN SIE DEN PROJEKTOR NIEMALS UNUNTERBROCHEN ÜBER LÄNGERE ZEIT. DIES KÖNNTE ZU EINER VERKÜRZUNG DER LAMPENLEBENSDAUER FÜHREN.

✓ Hinweise:

- Bei eingeschalteter Lampensofortstart-Funktion wird der Projektor beim Anschließen des Netzkabels an eine Netzsteckdose automatisch eingeschaltet.
- Die Drehzahl des Kühlgebläses ändert sich je nach Innentemperatur des Projektors.
- Stecken Sie den Projektor nicht in eine Tragetasche, solange er sich nicht ausreichend abgekühlt hat.
- Der Projektor kann während dem Abkühlen bei ausgeschalteter POWER-Anzeige nicht eingeschaltet werden. Sie können erst einschalten, nachdem die POWER-Anzeige wieder grün leuchtet.

Bedienung des Bildschirmmenüs

Der Projektor kann über das Bildschirmmenü eingestellt werden. Für die einzelnen Einstellungen wird auf die entsprechenden Abschnitte in der Bedienungsanleitung (CD-ROM) verwiesen.

- 1 Rufen Sie das Bildschirmmenü mit der MENU-Taste des Projektors oder der Fernbedienung auf.
- 2 Verwenden Sie die Zeigertasten ▲▼ um eine Option im Hauptmenü zu markieren oder auszuwählen. Drücken Sie die Zeigertaste ► oder die SELECT-Taste, um zu den Untermenüoptionen zu gelangen. (Die gewählte Option ist in orange markiert.)
- 3 Verwenden Sie die Zeigertasten ▲▼ um die gewünschte Untermenüoption auszuwählen, und drücken Sie die SELECT-Taste, um die gewünschte Option einzustellen oder aufzurufen.
- 4 Verwenden Sie die Zeigertasten ▲▼◀▶, um die Einstellung vorzunehmen oder zwischen den Optionen umzuschalten, und drücken Sie dann die SELECT-Taste, um die Einstellung zu aktivieren und zum Untermenü zurückzukehren.

Seitliche Bedienelemente

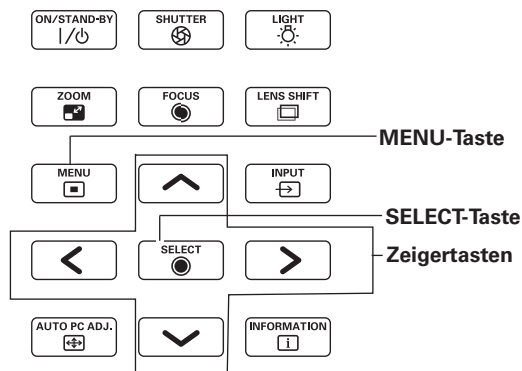

Fernbedienung

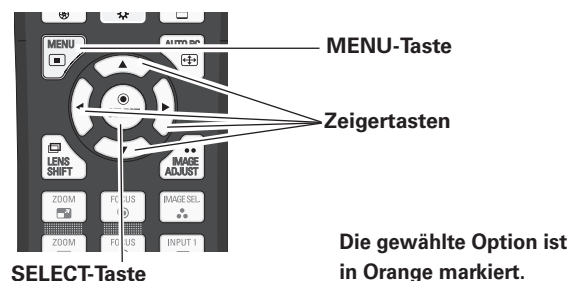

Bildschirmmenü



Zeigertaste ►
SELECT-Taste



Bedienung mit den Projektortasten

Zoomeinstellung

Beim Drücken der ZOOM-Taste wird auf dem Bildschirm "Zoom" eingeblendet. Drücken Sie die Zeigertasten ▲▼ zum Ein- und Auszoomen.

Scharfeinstellung

Beim Drücken der FOCUS-Taste wird auf dem Bildschirm "Fokus" eingeblendet. Drücken Sie die Zeigertasten ▲▼ zum Einstellen der Bildscharfe.

Einstellung der Objektivverschiebung

Beim Drücken der LENS SHIFT-Taste wird auf dem Bildschirm "Lensshift" eingeblendet. Stellen Sie das projizierte Bild mit den Zeigertasten ▲▼◀▶ auf die gewünschte Position ein, an welcher keine Verzerrung auftritt.

Halten Sie die LENS SHIFT-Taste zum Zurückstellen des Objektivs auf die Mittelposition für mindestens 5 Sekunden gedrückt.

Shutterfunktion

Mit der Shutterfunktion kann der Lichtaustritt vollständig blockiert werden. Drücken Sie die SHUTTER-Taste, um den Shutter im Projektor zu schließen. Zum Öffnen des Shutters muss die SHUTTER-Taste nochmals gedrückt werden.

Zoom

Fokus

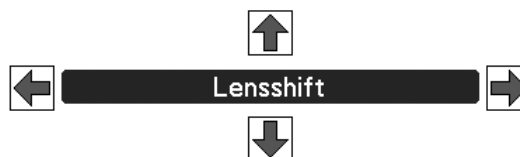

Ersetzen der Lampe

Wenn sich die Lampenlebensdauer dem Ende nähert, erscheint das Lampenaustauschsymbol auf dem Bildschirm und die LAMP 1/2 REPLACE-Anzeige leuchtet orange. Tauschen Sie die Lampe gegen eine neue aus. Die Zeit zu welcher die LAMP 1/2 REPLACE-Anzeige aufleuchtet ist vom Lampenmodus abhängig.

Anzeigen

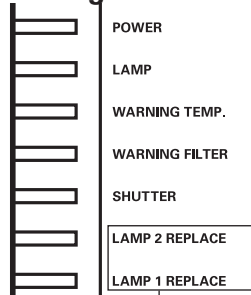

Lampenaustauschsymbol

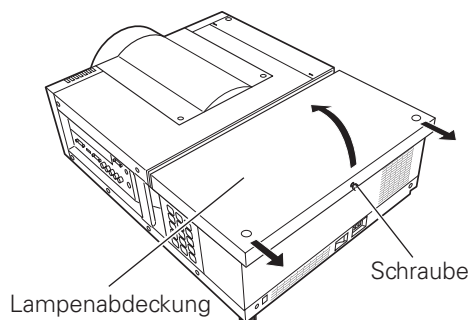

LAMP 1/2 REPLACE-Anzeigen

Ersetzen Sie die Lampe wie folgt.

- 1** Kontrollieren Sie die zu ersetzende Lampe anhand der Lampenstatusanzeige.
- 2** Schalten Sie den Projektor aus, schalten Sie den Hauptschalter aus und ziehen Sie das Netzkabel aus der Steckdose. Lassen Sie den Projektor für mindestens 45 Minuten abkühlen.
- 3** Lösen Sie die Schraube der Lampenabdeckung. Öffnen Sie die Lampenabdeckung. (Siehe Abbildung rechts.)
- 4** Lösen Sie die beiden Schrauben und ziehen Sie die zu ersetzende Lampe am Griff heraus.
- 5** Tauschen Sie die Lampe gegen eine neue aus und ziehen Sie die beiden Schrauben wieder fest. Kontrollieren Sie, ob die Lampen richtig eingesetzt sind.
- 6** Bringen Sie die Lampenabdeckung wieder an und ziehen Sie die Schraube fest.

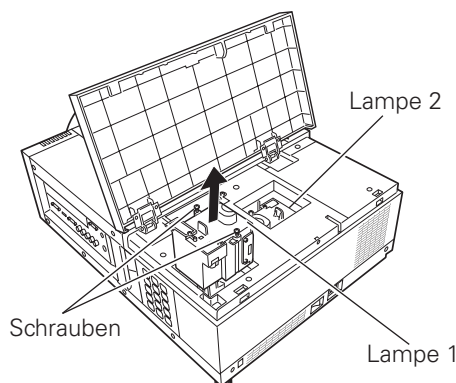

Überprüfen Sie anhand der Lampenstatusanzeige welche Lampe ausgetauscht werden muss. In der Abbildung ist der Austausch der Lampe 1 gezeigt.

ERSATZLAMPE

Eine Ersatzlampe können Sie bei Ihrem Händler bestellen. Sie brauchen dazu die folgenden Angaben.

- **Modellnummer des Projektors**
L2K1000
- **Nummer der Ersatzlampe**
002-120598-01 (Ersatzteil Nr. 610 351 5939)

VORSICHT : NEHMEN SIE DEN PROJEKTOR NICHT IN BETRIEB, WENN NICHT ALLE LAMPEN INSTALLIERT SIND, WEIL SONST STÖRUNGEN AUFTRETEN KÖNNEN UND DIE GEFAHR EINES FEUERAUSBRUCHS ODER VON ANDEREN UNFÄLLEN VORHANDEN IST.

HINWEISE ZUM LAMPENAUSTAUSCH

Für eine bessere Bildqualität (bessere Farbbalance und gleichmäßige Bildhelligkeit) wird empfohlen die beiden Lampen gleichzeitig auszutauschen.



VORSICHT

Vor dem Öffnen der Lampenabdeckung muss der Projektor während mindestens 45 Minuten abgekühlt werden lassen. Die Projektorinnenseite kann sehr heiß werden.



VORSICHT

Die Lampe darf nur gegen eine Lampe des gleichen Typs ausgetauscht werden. Lassen Sie die Lampe nicht fallen und berühren Sie sie nicht mit den Fingern, weil die Lampe zerbrechen kann und dabei eine Verletzungsgefahr vorhanden ist.

Technische Daten

Mechanische Daten

Typ	Multimedia-Projektor
Abmessungen (B x H x T)	538,5 mm (B) x 268,0 mm (H) x 757,0 mm (T)
Gewicht	27,6 kg
Einstellbare FüÙe	0 bis 2,8°

AuflöÙung

LCD-Panel	1,64"-Aktivmatrix-LCD, 3 LCD
AuflöÙung	2.048 x 1.080 Bildpunkte
Pixelanzahl	6 635 520 (2.048 x 1.080 x 3)

Signalkompatibilität

Farbsystem	PAL, SECAM, NTSC, NTSC4.43, PAL-M und PAL-N
HDTV-kompatibel	720p, 1035i, 1080i, 1080p und 2K
SDTV-kompatibel	480i, 480p, 575i und 575p
Eingangstastfrequenz	H-Sync. 15 bis 120 kHz, V-Sync.: 48 bis 120 Hz

Optische Daten

Projektionslampe	2 380 W NSHA-Lampen
------------------	---------------------

Schnittstelle

Eingang 1	DVI-D-Buche (Digital), Mini-D-Sub-Buchse 15-polig (Analog), HDMI (v.1.3 mit starken Farben)
Eingang 2	5 BNC-Buchsen (VIDEO/Y/G, B/Pb/Cb, R/Pr/Cr, H/HV und V), S-Video
Andere Buchsen	Serielle Eingangsbuchse (D-Sub 9), serielle Ausgangsbuchse (D-Sub 9), USB-Buchse, LAN-Buchse (RJ-45) und Kabelfernbedienungsbuchse

Leistung

Spannung und Leistungsaufnahme	Netzspannung 100 - 120 V (max. 11,2 A), 50/60 Hz (USA und Kanada) Netzspannung 100 - 240 V (max. 11,2 - 4,6 A), 50/60 Hz (für andere Länder)
--------------------------------	---

Betriebsumgebung

Betriebstemperatur	5 °C - 40 °C
Aufbewahrungstemperatur	-10 °C - 60 °C

Fernbedienung

Batterie	2 Batterien Typ AAA oder LR03
Betriebsbereich	5 m/± 30°
Abmessungen	48 mm (B) x 27 mm (H) x 145 mm (T)
Gewicht	102 g (einschließlich Batterien)

Zubehör

- Fernbedienung und Batterien
- Netzkabel
- VGA-Kabel
- Real Color Manager Pro (CD-ROM)
- Befestigungsteil
- Kabelbinde
- Objektivbefestigung (1 Art) (optionales Objektiv)
- Lichtabweisplatten (3 Arten) (optionales Objektiv)
- Zwischenscheiben (optionales Objektiv)
- Band (für Objektivfassungsdeckel)
- Bedienungsanleitung (CD-ROM)
- Kurzanleitung
- PIN Code-Schild

● Änderungen vorbehalten.

CHRISTIE®

L2K1000

Proiettore Multimediale

Guida di riferimento rapido

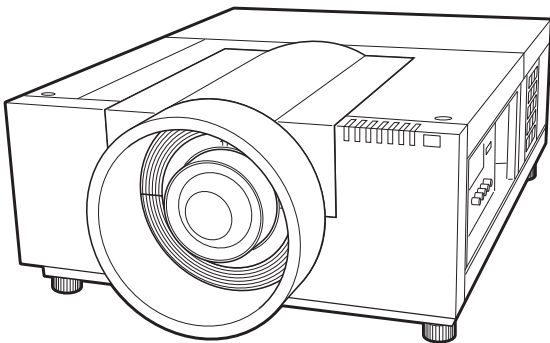

* L'obiettivo non è incluso.

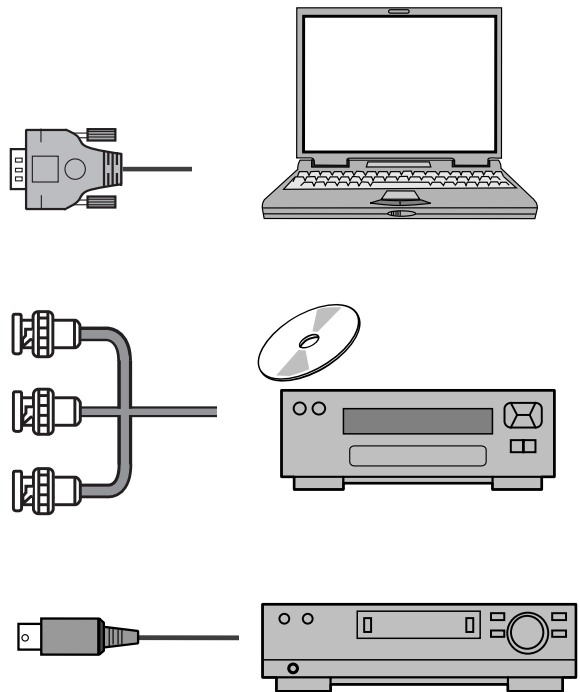

Utilizzare questo documento come guida di riferimento per la configurazione del proiettore. Per informazioni dettagliate, su installazione, configurazione e funzionamento del proiettore, fare riferimento al Manuale d'uso sul CD-ROM.

PRIMA DI UTILIZZARE IL PROIETTORE, LEGGERE LE ISTRUZIONI DI SICUREZZA IN QUESTA GUIDA DI RIFERIMENTO RAPIDO.

Prima di installare e azionare il proiettore, leggere attentamente il presente manuale. Un uso improprio può provocare non solo un'abbreviazione della durata del prodotto, ma anche malfunzionamenti, pericolo di incendi o altri incidenti.

	ATTENZIONE RISCHIO DI SCOSSE ELETTRICHE NON APRIRE	
ATTENZIONE : PER RIDURRE IL RISCHIO DI SCOSSE ELETTRICHE, NON RIMUOVERE IL COPERCHIO (O LA PARTE POSTERIORE). ALL'INTERNO NON CI SONO PARTI CHE NECESSITANO MANUTENZIONE DA PARTE DELL'UTENTE, ECCEPTE IL CAMBIO DELLA LAMPADA. AFFIDARE LA MANUTENZIONE A PERSONALE DI ASSISTENZA QUALIFICATO.		
	QUESTO SIMBOLO INDICA CHE ALL'INTERNO DELL'UNITÀ È PRESENTE UNA TENSIONE PERICOLOSA, FONTE DI RISCHI DI SCOSSE ELETTRICHE.	
	QUESTO SIMBOLO INDICA CHE NEL MANUALE D'USO ALLEGATO ALL'UNITÀ SONO CONTENUTE ISTRUZIONI IMPORTANTI PER L'USO E PER LA MANUTENZIONE DELL'APPARECCHIO.	

PER UTENTI UE

Il simbolo e i sistemi di riciclaggio descritti di seguito si applicano esclusivamente ai paesi dell'UE.

Questo prodotto è stato progettato e realizzato con materiali e componenti di elevata qualità che possono essere riciclati e/o riutilizzati. Il simbolo di riciclaggio mostrato di seguito indica che i dispositivi elettrici ed elettronici, le batterie e gli accumulatori, una volta esauriti, devono essere smaltiti separatamente rispetto ai rifiuti domestici.

Nota:
Se sotto il simbolo di riciclaggio appare un simbolo chimico, esso sta ad indicare che la batteria o l'accumulatore contengono metalli pesanti a determinate concentrazioni. Questo viene specificato come segue: Hg: mercurio, Cd: cadmio, Pb: piombo.

Nell'Unione europea esistono diversi sistemi per la raccolta dei rifiuti speciali quali i dispositivi elettrici ed elettronici, le batterie e gli accumulatori.

Si raccomanda di provvedere allo smaltimento di tali rifiuti secondo quanto previsto dalle normative vigenti in materia.

Aiutaci a proteggere l'ambiente!



Precauzioni di sicurezza

- L'obiettivo di proiezione di questo proiettore emette una luce intensa. Non fissare direttamente l'obiettivo, potrebbero derivarne seri danni alla vista. Fare particolarmente attenzione a che i bambini non fissino direttamente il raggio luminoso.
- Installare il proiettore in posizione corretta. Altrimenti, si corre il rischio di incendi.
- Per consentire la corretta circolazione dell'aria e il raffreddamento dell'unità è necessario lasciare sufficiente spazio libero sulle parti superiori, posteriori e laterali del proiettore. Le dimensioni mostrate indicano lo spazio minimo richiesto. Se il proiettore deve essere inserito in un vano, occorre comunque mantenere tali distanze minime.

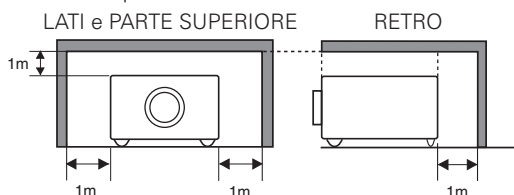

- Non coprire la fessura di ventilazione situata sul proiettore. La formazione di calore può ridurre la durata del proiettore e può anche essere pericolosa.
- Se si prevede di non utilizzare il proiettore per un periodo di tempo piuttosto lungo, disinserire la spina del proiettore dalla presa a muro della rete elettrica.
- Non proiettare la stessa immagine per periodi di tempo prolungati, in quanto l'immagine residua potrebbe rimanere sul pannello LCD con certi tipi di pannello.

ATTENZIONE SULL'INSTALLAZIONE A SOFFITTO

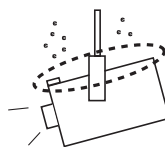

In caso di installazione a soffitto, pulire le prese d'immissione dell'aria e la parte superiore del proiettore periodicamente con un aspirapolvere. Se il proiettore non viene pulito regolarmente, la polvere potrebbe intasare le ventole di raffreddamento, con conseguenti possibili interruzioni di corrente o altri incidenti.

PER EVITARE RISCHI DI GUASTI O SERI INCIDENTI, NON INSTALLARE IL PROIETTORE IN AMBIENTI UMIDI O SATURI DI GRASSI O FUMI, COME IN UNA CUCINA. SE IL PROIETTORE ENTRA A CONTATTO CON OLIO O PRODOTTI CHIMICI, POTREBBE DETERIORARSI.

Avviso della Federal Communications Commission

Questo apparecchio è stato testato e dichiarato conforme ai limiti di un dispositivo digitale di classe A, ai sensi della Parte 15 della normativa FCC. Questi limiti hanno lo scopo di fornire una ragionevole protezione contro interferenze dannose, nel caso in cui l'apparecchio venga usato in un ambiente commerciale. Questo apparecchio genera, usa e può irradiare energia di frequenze radio e, se non installato in conformità al manuale di istruzioni, può causare interferenze dannose alle comunicazioni radio. L'uso di questo apparecchio in un'area residenziale può causare interferenze dannose, nel qual caso si richiede all'utente di correggere il problema a sue spese.

Non apportare cambiamenti o modifiche all'apparecchio a meno che sia specificato nelle istruzioni. Se tali cambiamenti o modifiche fossero necessari, potrebbe essere necessario interrompere il funzionamento dell'apparecchio.

Conformità Canadian Radio Interference Regulations

Questo apparecchio digitale di Classe A è conforme con la normativa canadese ICES-003.

AVVERTENZA

Apparecchiatura di Classe A. Questo apparecchio può provocare interferenze nelle aree residenziali; in questo caso, può venir richiesto all'operatore di adottare contromisure adeguate.

Istruzioni sulla sicurezza

Prima di mettere in funzione il prodotto, è necessario leggere tutte le istruzioni di funzionamento e sicurezza.

Leggere attentamente tutte le istruzioni riportate di seguito e conservarle per l'uso successivo. Prima di pulire il proiettore disinserire la spina dalla presa della rete CA. Non usare detergenti liquidi o spray. Per la pulizia, utilizzare un panno umido.

Seguire tutte le avvertenze e le istruzioni indicate sul proiettore.

Per una maggiore protezione del proiettore in caso di temporale o di mancato utilizzo per un lungo periodo di tempo, disinserire la spina dalla presa a muro. Questo evita possibili danni derivanti da fulmini o sovracorrenti momentanee.

Non esporre questa unità alla pioggia né utilizzarla vicino all'acqua ... per esempio, in un piano interrato umido, vicino a una piscina, ecc...

Per non causare danni all'apparecchio non utilizzare accessori che non siano raccomandati dal fabbricante.

Non posizionare il proiettore su carrelli, cavalletti o piani non stabili. Il proiettore potrebbe cadere, causando gravi lesioni a bambini o adulti e danneggiarsi seriamente. Utilizzare solo carrelli o cavalletti raccomandati dal fabbricante o venduti con il proiettore stesso. I montaggi a parete o scaffale devono essere eseguiti attenendosi alle istruzioni del fabbricante e utilizzando un kit di montaggio approvato dal fabbricante.

Qualsiasi spostamento dell'apparecchio su un carrello deve essere effettuato con la massima cura. Arresti repentini, spinte eccessive e superfici irregolari potrebbero far ribaltare il proiettore e il carrello.



Le fessure e le aperture poste sul lato e sulla parte inferiore dell'apparecchio servono per la ventilazione, necessaria per il buon funzionamento del proiettore e per proteggerlo dai rischi derivati dal surriscaldamento.

Le aperture non devono mai essere coperte con panni o altro e per non ostruire l'apertura della parte inferiore evitare di porre il proiettore su letti, divani, tappeti o altre superfici simili. Non posizionare il proiettore accanto a caloriferi o altre fonti di calore.

Questo proiettore non deve essere installato in un posto incassato quale un mobile libreria, a meno che ci siano delle appropriate aperture di ventilazione.

Non introdurre oggetti di alcun tipo nelle fessure del proiettore perché potrebbero venire a contatto con parti sotto tensione pericolose o provocare corto circuiti con il rischio di incendi o scosse elettriche. Non versare liquidi di alcun tipo sul proiettore.

Non installare il proiettore in prossimità dei condotti di ventilazione di un impianto di climatizzazione.

Il proiettore deve essere alimentato esclusivamente con corrente alla tensione indicata sull'apposita targhetta. In caso di dubbi sul tipo di alimentazione, consultare il rivenditore autorizzato o la società elettrica locale.

Per evitare il rischio di incendi o scosse elettriche non sovraccaricare le prese a muro o i cavi di prolunga. Non appoggiare oggetti sul cavo di alimentazione. Non posizionare il proiettore in modo che il cavo sia sottoposto al calpestio delle persone presenti.

Non tentare di riparare il proiettore da soli, perché aprendo o rimuovendo le coperture ci si espone all'alto voltaggio o ad altri rischi. Per tutti gli interventi far riferimento al personale di assistenza qualificato.

Disconnettere il cavo di alimentazione del proiettore dalla presa a muro e far riferimento al personale di assistenza qualificato quando si verificano le seguenti condizioni:

- Quando il cavo di alimentazione o la spina sono danneggiati o usurati.
- Quando acqua o altri liquidi sono penetrati nel proiettore.
- Quando il proiettore è stato esposto a pioggia o umidità.
- Quando il proiettore non funziona normalmente pur attenendosi alle istruzioni di funzionamento. Regolare solo i comandi descritti nelle istruzioni di funzionamento, poiché la regolazione impropria di altri comandi potrebbe causare danni e spesso rendere più laboriosi gli interventi dei tecnici qualificati per il ripristino del funzionamento regolare del proiettore.
- Quando il proiettore è caduto e l'involucro esterno è danneggiato.
- Quando il proiettore mostra un evidente malfunzionamento e necessita di un intervento di riparazione.

Nel caso in cui si rendano necessarie delle sostituzioni, assicurarsi che i tecnici di assistenza utilizzino i pezzi di ricambio specificati dal fabbricante, dotati delle stesse caratteristiche dei pezzi originali. Sostituzioni non autorizzate possono causare incendi, scosse elettriche o lesioni alle persone.

Dopo ogni riparazione o manutenzione del proiettore, chiedere ai tecnici di assistenza di eseguire delle prove di controllo per accertarsi che il proiettore funzioni in modo sicuro.

**AVVERTENZA: ●QUESTO APPARECCHIO DEVE ESSERE DOTATO DI MESSA A TERRA.
●PER RIDURRE IL RISCHIO DI INCENDIO O SCOSSE ELETTRICHE NON ESPORRE L'APPARECCHIO A PIOGGIA O UMIDITÀ**

Rappresentante autorizzato e indirizzo:

Christie Digital Systems Canada, Inc.

ViewPoint 200 Ashville Way Wokingham Berkshire, U.K. RG41 2PL

Produttore e indirizzo:

Christie Digital Systems Inc.

809 Wellington Street, North. Kitchener, Ontario N2G 4Y7, Canada

Circolazione dell'aria

Le aperture nell'involucro svolgono la funzione di ventilazione. Per garantire il funzionamento corretto del prodotto e per proteggerlo dal surriscaldamento, tali aperture non devono essere bloccate o ostruite.



ATTENZIONE

Dalle prese di scarico viene emessa aria calda. Quando si utilizza o si installa il proiettore, è necessario osservare le seguenti precauzioni.

- Non posizionare oggetti infiammabili o bombolette spray vicino al proiettore, in quanto dalle aperture dell'aria viene emessa aria calda.
- Mantenere la presa di scarico lontana almeno 1 m da qualsiasi oggetto.
- Non toccare i componenti periferici della presa di scarico, specialmente le viti e le parti metalliche. Queste aree diventano calde durante l'uso del proiettore.
- Non posizionare oggetti sulle superfici esterne. Questi potrebbero non solo danneggiare le superfici esterne, ma comportare anche rischi d'incendio dovuti al calore.
- Non coprire le aperture di ventilazione con carta o altri materiali.

Le ventole di raffreddamento svolgono la funzione di raffreddamento del proiettore. La velocità di funzionamento delle ventole varia in base alla temperatura all'interno del proiettore.

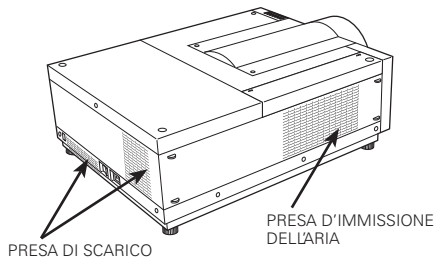

Spostamento del proiettore



Ritirare i piedini regolabili per evitare di danneggiare l'obiettivo e le superfici esterne. Per ragioni di sicurezza, si raccomanda di spostare il proiettore utilizzando almeno due persone e tenendolo su entrambi i lati, in quanto il proiettore è pesante. Se il proiettore viene spostato da una sola persona, afferrare la maniglia con cautela. Non afferrare il coperchio di montaggio obiettivo. Lo spostamento improprio del proiettore potrebbe causare danni alle superfici esterne o lesioni personali.



PRECAUZIONI PER IL TRASPORTO DEL PROIETTORE

- Non far cadere o urtare il proiettore in quanto potrebbe subire danni o non funzionare correttamente.
- Per trasportare il proiettore, utilizzare un contenitore per il trasporto adatto.
- Non spedire il proiettore tramite un corriere o un'agenzia di spedizioni in un contenitore non adatto. Il proiettore potrebbe danneggiarsi. Per spedire il proiettore tramite un corriere o un'agenzia di spedizioni, chiedere consigli al proprio rivenditore di fiducia.
- Non inserire il proiettore nella custodia, prima che sia sufficientemente raffreddato.
- Non trasportare il proiettore con l'obiettivo di ricambio installato.

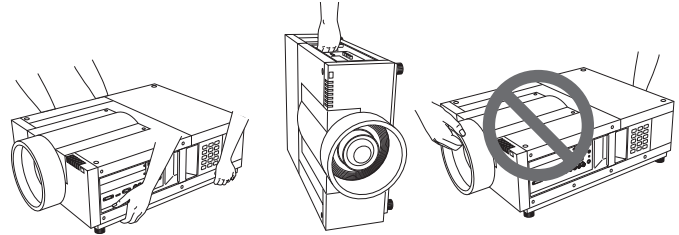

Installazione delle batterie del telecomando

- 1** Aprire il coperchietto dell'alloggiamento delle batterie.



- 2** Installare le nuove batterie nell'alloggiamento.

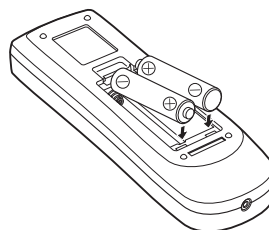

2 batterie di tipo AAA
Per la corretta polarità (+ e -), assicurarsi che i terminali delle batterie vengano a contatto con i terminali dell'alloggiamento.

- 3** Rimettere a posto il coperchietto dell'alloggiamento delle batterie.

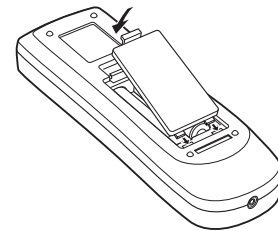

Si raccomanda di osservare le precauzioni di sicurezza descritte di seguito:

- Usare 2 batterie alcaline di tipo AAA o LR03.
- Sostituire sempre le batterie insieme.
- Non usare assieme una batteria nuova e una batteria usata.
- Evitare il contatto con acqua o liquidi.
- Non esporre il telecomando all'umidità o al calore.
- Non far cadere il telecomando.
- Se si verificasse una perdita delle batterie, si raccomanda di pulire bene l'alloggiamento delle batterie e caricare due batterie nuove.
- Se le batterie non vengono sostituite correttamente, esiste il pericolo di esplosioni.
- Provvedere allo smaltimento delle batterie esaurite conformemente alle istruzioni o alle norme di smaltimento locali.

Installazione del proiettore in una posizione corretta

Utilizzare il proiettore correttamente nelle posizioni specificate. Il posizionamento errato del proiettore potrebbe ridurre la durata della lampada e provocare incidenti gravi o incendi.

Questo proiettore è in grado di proiettare immagini verso l'alto o verso il basso, oppure in posizione inclinata perpendicolarmente rispetto al piano orizzontale.

✓ Note:

- Per invertire l'immagine, impostare la funzione per il montaggio a soffitto su "On".
- Il proiettore non può essere utilizzato ad altitudini superiori a 3.000 metri.

Precauzioni per il posizionamento del proiettore

Durante l'installazione del proiettore, evitare le seguenti posizioni, così come descritto di seguito.

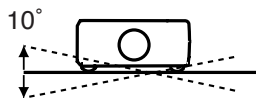

Non inclinare lateralmente il proiettore di più di 10 gradi.



Non posizionare il proiettore su uno dei suoi lati per proiettare un'immagine.

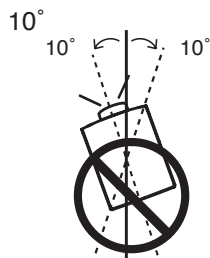

In fase di proiezione verso l'alto, non inclinare il proiettore di oltre 10 gradi verso destra o sinistra.

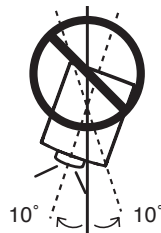

In fase di proiezione verso il basso, non inclinare il proiettore di oltre 10 gradi verso destra o sinistra.



FARE ATTENZIONE DURANTE IL MONTAGGIO A SOFFITTO

Per l'installazione a soffitto, occorre disporre dell'apposito kit di montaggio per questo proiettore. Se l'installazione non viene effettuata correttamente, il proiettore potrebbe cadere, con conseguenti possibili pericoli o lesioni. Per ulteriori informazioni, rivolgersi al rivenditore. La garanzia del proiettore non copre i danni causati dall'utilizzo di kit di montaggio a soffitto non raccomandati o dall'installazione del kit di montaggio a soffitto in un luogo errato.



PRECAUZIONI DA ADOTTARE QUANDO SI MANEGGIA LA LAMPADA

Questo proiettore utilizza una lampada ad alta pressione che deve essere maneggiata con cura e in modo appropriato. Se la lampada viene maneggiata in modo inappropriato, possono verificarsi incidenti, lesioni personali o pericolo di incendio.

- La durata operativa della lampada può variare da lampada a lampada e in base all'ambiente di utilizzo. Non è possibile garantire la stessa durata operativa per tutte le lampade. Alcune lampade potrebbero deteriorarsi o terminare la durata operativa in un periodo di tempo più breve rispetto a lampade simili.
- Se il proiettore indica che è necessario sostituire la lampada, cioè se gli indicatori LAMP 1/2 REPLACE si illuminano, sostituire la lampada IMMEDIATAMENTE dopo che il proiettore ha completato il raffreddamento. (Seguire attentamente le istruzioni nella sezione Sostituzione Cambio della lampada di questo manuale.) L'uso continuato della lampada mentre gli indicatori LAMP 1/2 REPLACE sono accesi potrebbe aumentare il rischio di esplosione della lampada.
- La lampada potrebbe esplodere a causa di vibrazioni, urti o deterioramento oppure in conseguenza delle ore di utilizzo quando la vita operativa si avvicina al termine. Il rischio di esplosione può variare in base all'ambiente operativo o alle condizioni in cui il proiettore e la lampada vengono utilizzati.

SE LA LAMPADA ESPLODE, È NECESSARIO OSSERVARE LE SEGUENTI PRECAUZIONI DI SICUREZZA.

Se la lampada esplode, scollegare immediatamente il cavo dell'alimentazione CA dalla presa dell'alimentazione CA. Contattare un centro di assistenza autorizzato per un'ispezione dell'unità e la sostituzione della lampada. Inoltre, verificare con cura che non vi siano schegge o frammenti di vetro in prossimità del proiettore o che fuoriescano dalle prese di ventilazione dell'aria di raffreddamento. È necessario raccogliere con estrema cautela eventuali frammenti di vetro. L'interno del proiettore deve essere ispezionato esclusivamente da personale tecnico qualificato abilitato all'assistenza per il proiettore. Tentativi di manutenzione dell'unità da parte di utenti o personale non qualificato potrebbero provocare incidenti o lesioni personali dovute ai frammenti di vetro.

Requisiti del cavo di alimentazione CA

Il cavo di alimentazione in dotazione con questo proiettore è conforme ai requisiti per l'uso in vigore nel Paese in cui si è acquistato.

Cavo di alimentazione per gli Stati Uniti e il Canada:

Il cavo di alimentazione CA usato negli Stati Uniti e in Canada è presente nell'elenco di Underwriters Laboratories (UL) e certificato da Canadian Standard Association (CSA).

Il cavo di alimentazione CA è dotato di una spina CA con messa a terra. Si tratta di una misura di sicurezza per essere certi che la spina possa essere inserita correttamente nella presa di rete. Non cercare di eliminare questa caratteristica di sicurezza. Se non si riesce a inserire la presa nella spina, contattare l'elettricista di fiducia.



Collegamento del cavo di alimentazione CA.

Questo proiettore utilizza un voltaggio in ingresso nominale di 100 - 240 V CA. È progettato per funzionare con un sistema di alimentazione monofase con filo neutro messo a terra. Per ridurre il rischio di scosse elettriche, non utilizzare mai altri tipi di alimentazione.

Se non si è sicuri del tipo di alimentazione elettrica in uso, consultare il rivenditore autorizzato o il centro di assistenza.

Prima di accendere il proiettore, collegarlo a tutte le periferiche.

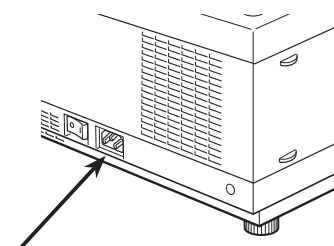

Inserire nel proiettore la spina del cavo di alimentazione CA (fornito).

✓ Nota:

- Scollegare il cavo di alimentazione CA o spegnere l'interruttore principale di accensione/spengimento quando il proiettore non è in funzione. Quando il proiettore si trova in modalità di sospensione il consumo di corrente è minimo.



ATTENZIONE

La presa della rete elettrica deve essere vicina all'apparecchio, e facilmente accessibile.

NOTA RELATIVA AL CAVO DI ALIMENTAZIONE

Il cavo di alimentazione CA deve essere conforme alle norme del paese in cui si usa il proiettore. Verificare nella tabella sottostante quale spina di cavo di alimentazione CA è necessario usare. Se il cavo di alimentazione CA, completo di spina, non è adatto per la presa della rete elettrica locale, contattare il rivenditore di fiducia.

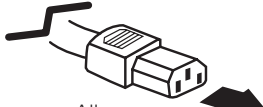
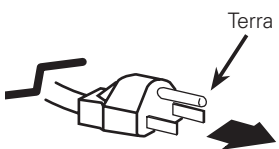
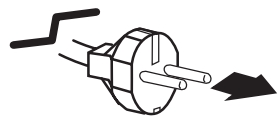
Lato proiettore	Lato presa di rete CA	
 <p>Alla presa CONNETTORE DEL CAVO DI ALIMENTAZIONE che si trova sul proiettore.</p>	<p>Per gli U.S.A. e il Canada</p>  <p>Alla presa di rete CA. (120 V CA)</p>	<p>Per l'Europa continentale</p>  <p>Alla presa di rete CA. (200-240 V CA)</p>

Anteriore

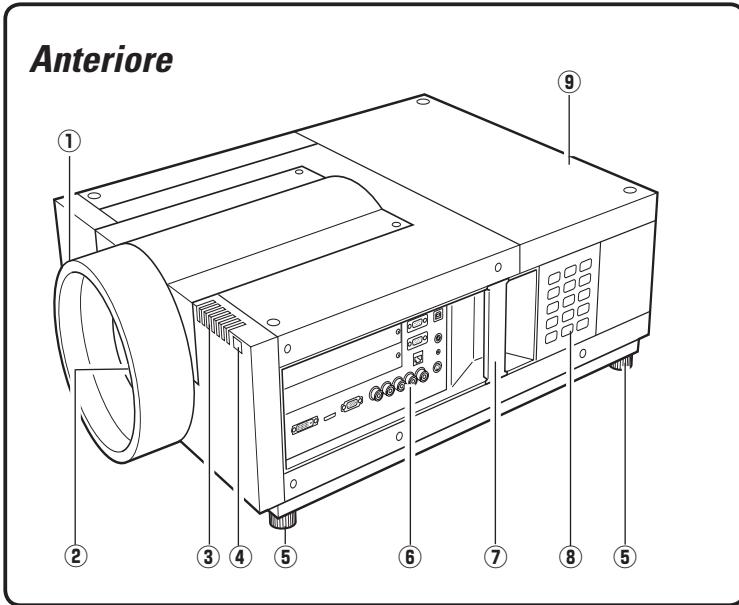

- ① Copriobiettivo
- ② Obiettivo di proiezione (opzionale)
- ③ Indicatori
- ④ Ricevitore telecomando a infrarossi (Anteriore)
- ⑤ Piedini regolabili
- ⑥ Terminali e connettori
- ⑦ Maniglia
- ⑧ Controllo laterale
- ⑨ Coperchio della lampada

Posteriore

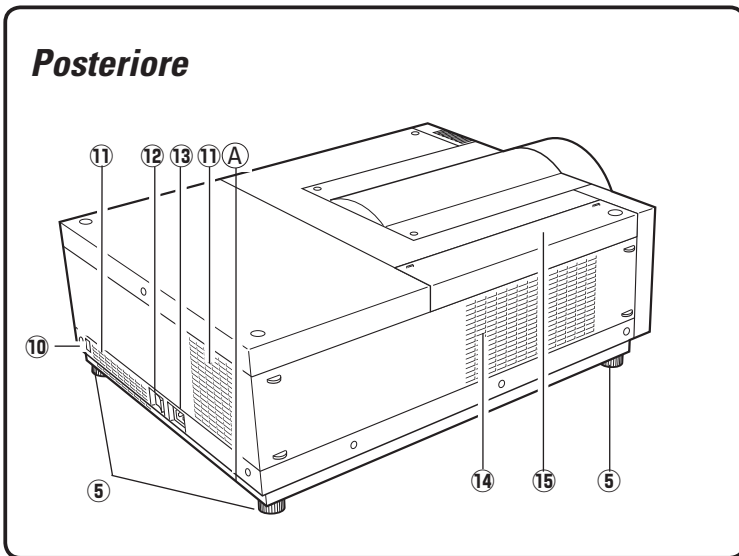

- ⑩ Ricevitore telecomando a infrarossi (Retro)
- ⑪ Presa di scarico
- ⑫ Interruttore principale di accensione/ spegnimento
- ⑬ Connettore cavo di alimentazione
- ⑭ Presa d'immissione dell'aria
- ⑮ Coperchio filtro dell'aria

ATTENZIONE

Dalle prese di scarico viene emessa aria calda. Non collocare in prossimità della presa oggetti sensibili al calore.

A Slot di sicurezza Kensington*

Questo slot è specifico per il blocco Kensington, utilizzato per scoraggiare il furto del proiettore.

*Kensington è un marchio registrato di ACCO Brands Corporation.

Terminali e connettori

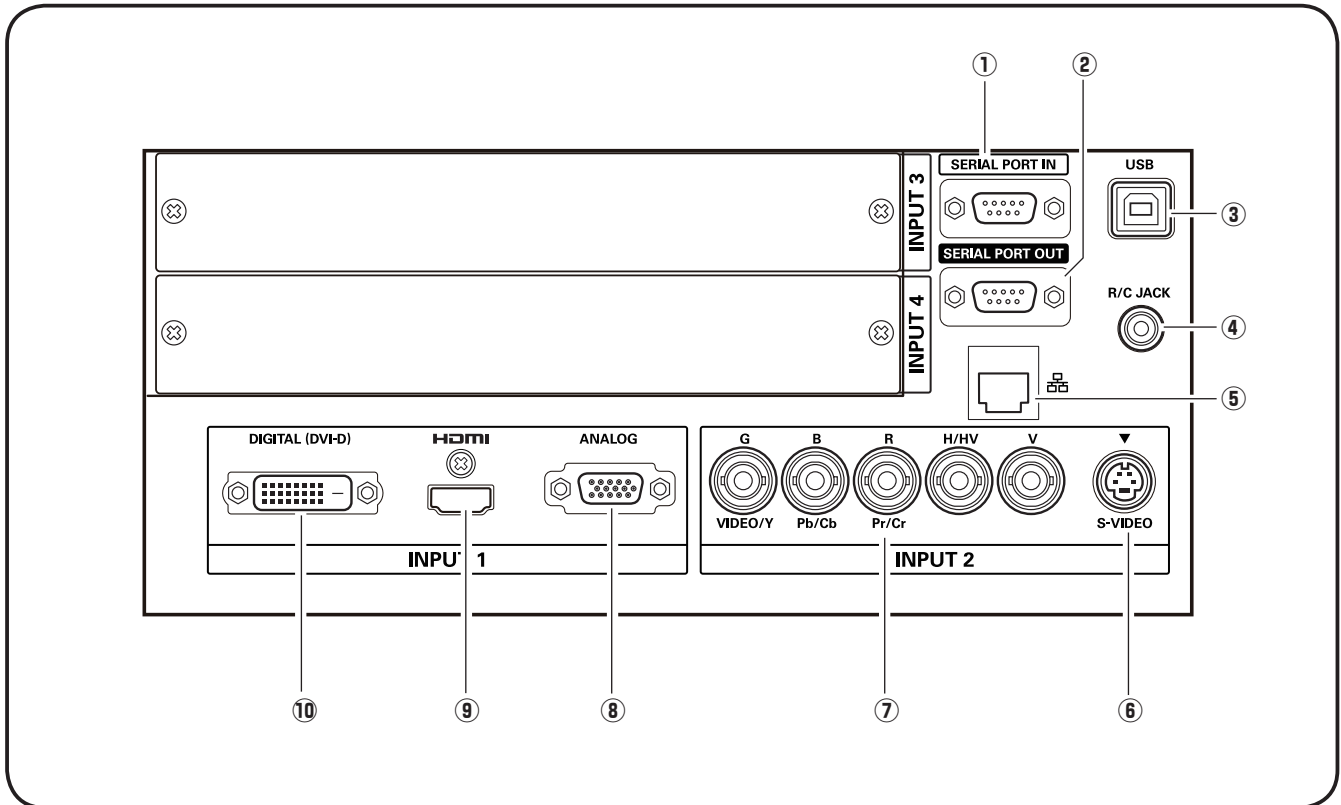

① TERMINALE DI INGRESSO PORTA SERIALE

Se si vuole comandare il proiettore dal computer attraverso RS-232C, bisogna collegare un cavo (non fornito) dal computer a questo terminale.

② TERMINALE DI USCITA PORTA SERIALE

Da questo terminale esce il segnale da SERIAL PORT IN. Collegando a questo terminale il SERIAL PORT IN di un altro proiettore è possibile comandare con un computer più di due proiettori attraverso RS-232C.

③ CONNETTORE USB (serie B)

Il connettore USB viene utilizzato per la manutenzione del proiettore.

④ CONNETTORE CAVO R/C

Per utilizzare il telecomando con il cavo, collegare il telecomando a questo connettore con un cavo per telecomando (non fornito).

⑤ PORTA LAN

Collegamento del cavo Ethernet. Per ulteriori informazioni, fare riferimento a "Impostazione e funzionamento della rete" nel Manuale d'uso.

⑥ CONNETTORE CAVO S-VIDEO

Collegare il segnale di uscita S-Video del dispositivo video a questo connettore.

⑦ CONNETTORE CAVO BNC 5

Collegare il segnale di uscita video componente o composta proveniente da dispositivi video ai connettori VIDEO/Y, Pb/Cb e Pr/Cr oppure collegare il segnale di uscita del computer (tipo BNC 5 [Verde, Blu, Rosso, Sinc. Orizz. e Vert.]) ai connettori G, B, R, H/HV e V.

⑧ TERMINALE ANALOGICO

Collegare il segnale di uscita del computer (o scart RGB) a questo terminale.

⑨ TERMINALE HDMI

Collegare il segnale di uscita HDMI del dispositivo video a questo terminale.

⑩ TERMINALE DIGITAL (DVI-D)

Collegare l'uscita del computer (tipo digitale/DVI-D) a questo terminale.

È inoltre possibile collegare il segnale HD (compatibile HDCP).

Controllo laterale e indicatori

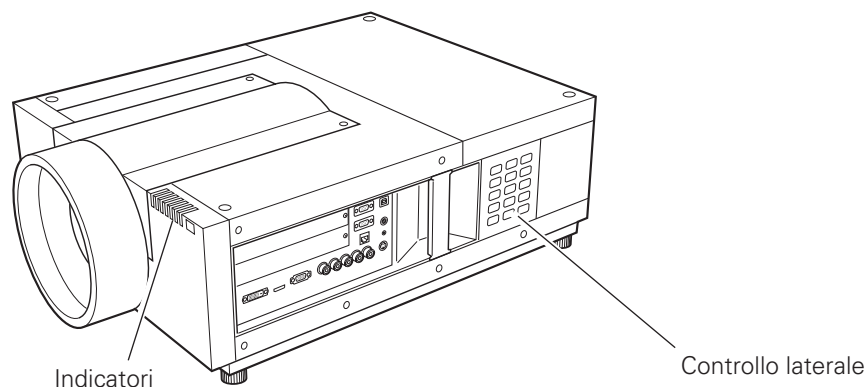

Controllo laterale

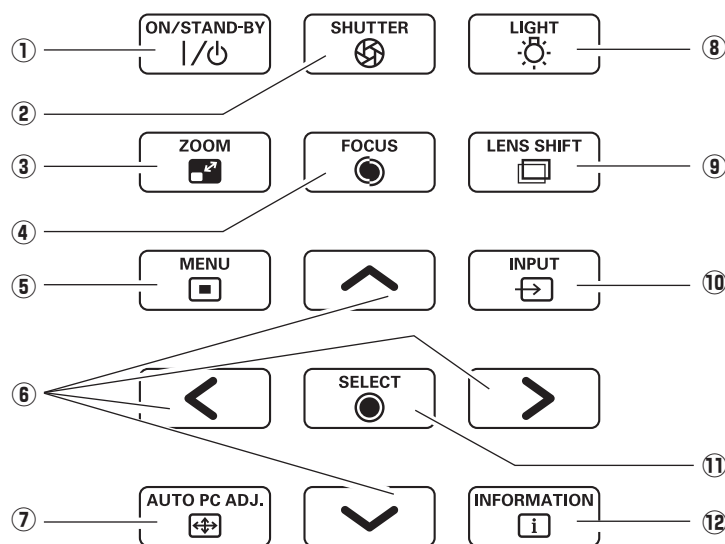

① Tasto ON/STAND-BY

Accende o spegne il proiettore.

② Tasto SHUTTER

Apre e chiude l'otturatore integrato.

③ Tasto ZOOM

Imposta lo zoom delle immagini avanti o indietro.

④ Tasto FOCUS

Regolano la messa a fuoco.

⑤ Tasto MENU

Apre e chiude il menu su schermo.

⑥ Tasti Puntatore

- Selezionano le opzioni o regolano i valori nel menu su schermo.
- Muovono l'immagine in modalità Zoom digitale +.

⑦ Tasto AUTO PC ADJ.

Regola automaticamente le immagini provenienti da computer sull'impostazione ottimale.

⑧ Tasto LIGHT

Illumina il controllo laterale e l'area intorno ai terminali.

⑨ Tasto LENS SHIFT

Seleziona la funzione Ottica basculante.

⑩ Tasto INPUT

Seleziona una sorgente di ingresso Ingresso 1, Ingresso 2, Ingresso 3 o Ingresso 4.

⑪ Tasto SELECT

Conferma la selezione. Utilizzato anche per ingrandire l'immagine in modalità Zoom digitale + e per ridurla in modalità Zoom digitale -.

⑫ Tasto INFORMATION

Visualizza le informazioni sulla sorgente di ingresso.

Indicatori

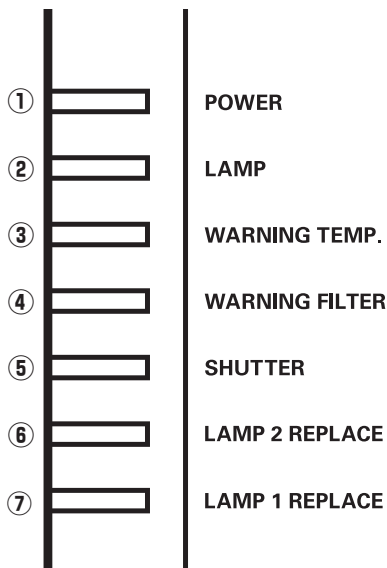

① Indicatore POWER

Questo indicatore si illumina in verde quando il proiettore è pronto per l'accensione e lampeggia in verde in modalità di risparmio energetico.

② Indicatore LAMP

Questo indicatore è oscurato quando il proiettore viene acceso e si illumina quando il proiettore si trova in modalità di sospensione.

③ Indicatore WARNING TEMP.

Questo indicatore lampeggia in rosso quando la temperatura interna del proiettore è eccessivamente alta.

④ Indicatore WARNING FILTER

- Lampeggia lentamente quando il filtro viene sostituito.
- Lampeggia velocemente quando la sostituzione del filtro non viene eseguita correttamente.
- Si illumina in arancione quando viene rilevato un intasamento del filtro o quando il Timer filtro raggiunge la data impostata sul timer.

⑤ Indicatore SHUTTER

Si illumina in blu quando l'otturatore è chiuso.

⑥ Indicatore LAMP2 REPLACE

Questo indicatore si illumina in arancione quando la durata operativa della lampada 2 di proiezione si avvicina al termine.

⑦ Indicatore LAMP1 REPLACE

Questo indicatore si illumina in arancione quando la durata operativa della lampada 1 di proiezione si avvicina al termine.

Telecomando

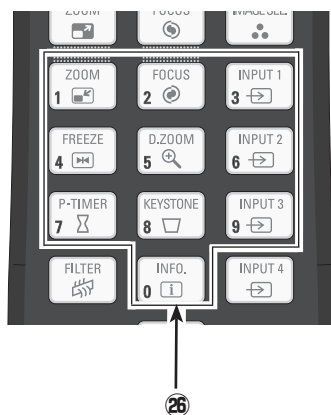
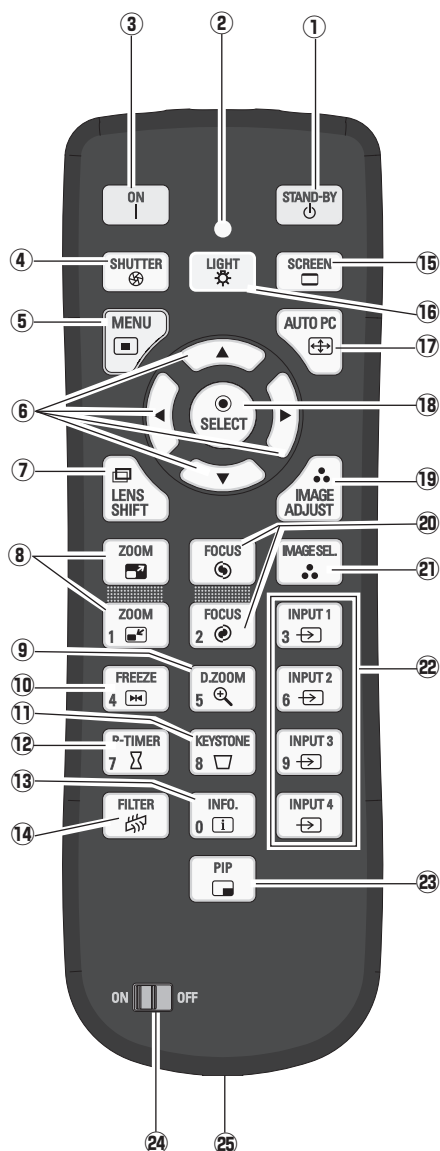

- ① **Tasto STAND-BY**
Spegne il proiettore.
- ② **Spia SIGNAL EMISSION**
Si accende in rosso durante l'invio di un segnale dal telecomando al proiettore.
- ③ **Tasto ON**
Accende il proiettore.
- ④ **Tasto SHUTTER**
Chiude l'otturatore integrato per bloccare la luce.
- ⑤ **Tasto MENU**
Apre e chiude il menu su schermo.
- ⑥ **Tasti Puntatore ▲▼◀▶**
– Selezionano le opzioni o regolano i valori nel menu su schermo.
– Muovono l'immagine in modalità Zoom digitale +/-.
- ⑦ **Tasto LENS SHIFT**
Seleziona la funzione Ottica basculante.
- ⑧ **Tasti ZOOM**
Impostano lo zoom delle immagini avanti o indietro.
- ⑨ **Tasto D.ZOOM**
Consente di selezionare la modalità Zoom digitale +/- e di ridimensionare l'immagine.
- ⑩ **Tasto FREEZE**
Blocca l'immagine sullo schermo.
- ⑪ **Tasto KEYSTONE**
Corregge la distorsione trapezoidale.
- ⑫ **Tasto P-TIMER**
Controlla la funzione P-timer.
- ⑬ **Tasto INFO.**
Visualizza le informazioni sulla sorgente di ingresso.
- ⑭ **Tasto FILTER**
Esegue la sostituzione del filtro.
- ⑮ **Tasto SCREEN**
Seleziona la dimensione dello schermo.
- ⑯ **Tasto LIGHT**
Illumina i tasti del telecomando per circa 10 secondi.
- ⑰ **Tasto AUTO PC**
Regola automaticamente le immagini provenienti da computer sull'impostazione ottimale.
- ⑱ **Tasto SELECT**
– Esegue l'opzione selezionata.
– Espande/comprime l'immagine in modalità Zoom digitale +/-.
- ⑲ **Tasto IMAGE ADJUST**
Attiva la modalità di regolazione del livello immagine.
- ⑳ **Tasti FOCUS**
Regolano la messa a fuoco.
- ㉑ **Tasto IMAGE SEL.**
Seleziona il livello dell'immagine.
- ㉒ **Tasti INPUT 1, 2, 3, 4**
Selezionare una sorgente di ingresso.
- ㉓ **Tasto PIP**
Attiva la funzione PiP.
- ㉔ **Interruttore ON/OFF**
Quando si usa il telecomando, impostare questo interruttore su "ON".
- ㉕ **Connettore per telecomando con cavo**
Se si intende utilizzare il telecomando con cavo, collegare il cavo del telecomando (non fornito) a questo connettore.
- ㉖ **Tasti numerici**
Usare questi tasti quando si impostano i codici del telecomando o quando si inseriscono i numeri del codice PIN.

Ricevitori del telecomando e raggio di azione

Quando si premono i tasti, puntare il telecomando verso il proiettore (verso i ricevitori del telecomando a infrarossi). Il massimo raggio di azione per il telecomando è circa 5 m e 60 gradi rispetto alle parti anteriore e posteriore del proiettore.

I ricevitori del telecomando a infrarossi sono presenti sia sulla parte anteriore che su quella posteriore del proiettore. È possibile utilizzare entrambi i ricevitori secondo le proprie esigenze.

✓ Nota:

- Per l'installazione del proiettore a soffitto, selezionare il ricevitore del telecomando a infrarossi che si trova più lontano dalla luce fluorescente.

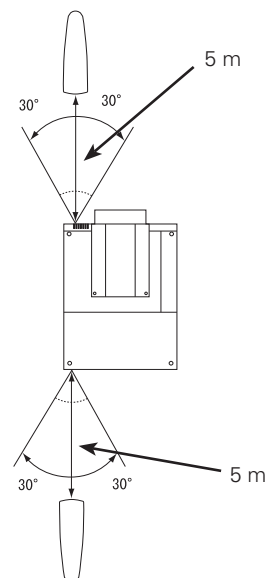

Regolazione dell'ottica basculante

La funzione di ottica basculante motorizzata consente di spostare l'obiettivo a destra e a sinistra, in alto e in basso. Questa funzione consente un facile posizionamento delle immagini sullo schermo.

La posizione del display può essere spostata in alto fino al 50% dell'altezza totale del campo di visualizzazione.

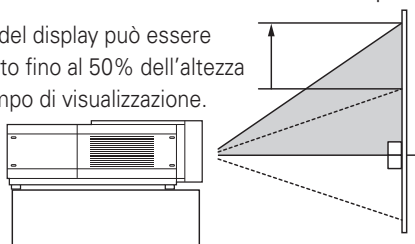

Quando l'obiettivo è spostato in alto.

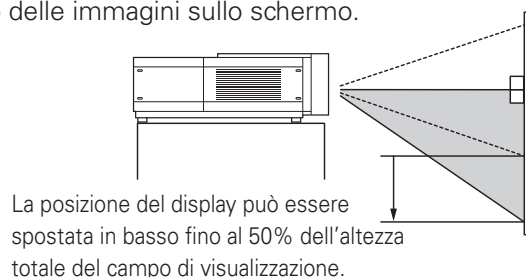

La posizione del display può essere spostata in basso fino al 50% dell'altezza totale del campo di visualizzazione.

Quando l'obiettivo è spostato in basso.

La posizione del display può essere spostata a sinistra fino al 10% dell'ampiezza totale del campo di visualizzazione.

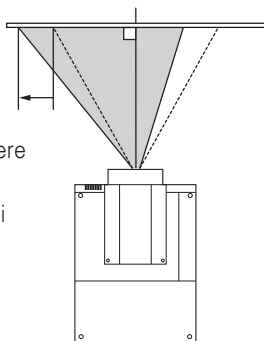

Quando l'obiettivo è spostato a sinistra.

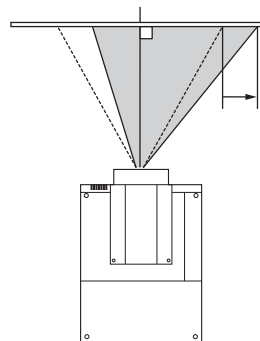

La posizione del display può essere spostata a destra fino al 10% dell'ampiezza totale del campo di visualizzazione.

Quando l'obiettivo è spostato a destra.

Livello di immagine e regolazione picco

L'angolo di proiezione è regolabile fino a 2,8 gradi verso l'alto o il basso utilizzando i piedini anteriori e posteriori.

Per alzare il proiettore, ruotare i piedini in senso orario.

Per abbassare il proiettore o ritrarre i piedini, ruotarli in senso antiorario.

Per correggere la distorsione trapezoidale, premere il tasto KEYSTONE sul telecomando o selezionare Trapezio dal menu.



Non ruotare i piedini quando diventa visibile la linea rossa. I piedini potrebbero uscire dalla sede e cadere.

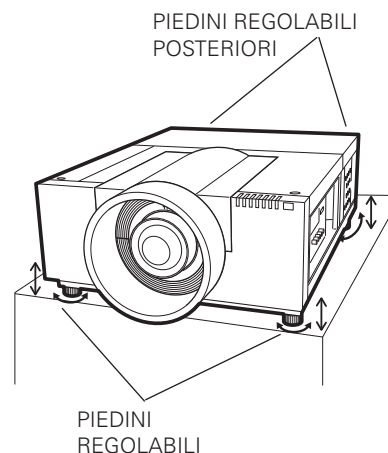

Terminali del proiettore

Il proiettore dispone di due fessure per schede di interfaccia sostituibili. È possibile espandere le funzioni del proiettore installando le schede di interfaccia opzionali nelle apposite fessure terminali. 2 fessure vuote (Input 3 e 4) sono fornite in dotazione. Per le schede di interfaccia opzionali, rivolgersi al proprio rivenditore.

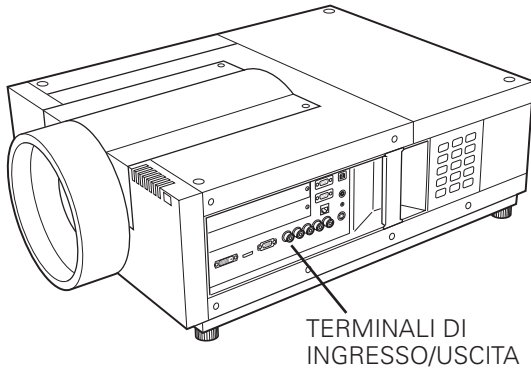

2 SLOT DI TERMINALI (predefiniti in fabbrica)

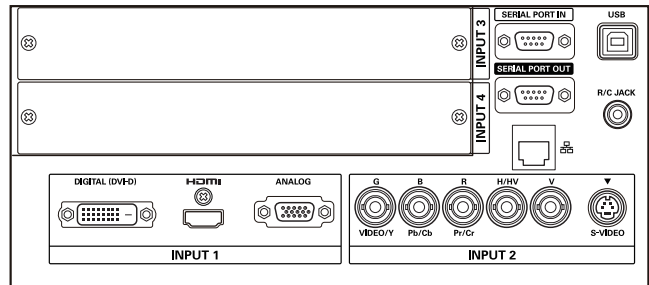

Terminali DIGITAL(DVI-D)/
HDMI/ANALOG

Connettori 5-BNC / S-Video

Sostituzione del terminale

✓ Nota:

- Per la sostituzione della scheda di interfaccia, spegnere il proiettore, impostare l'interruttore principale di accensione/spengimento su Off e scollegare il cavo di alimentazione CA dalla presa.

- 1 Rimuovere le due viti dalla scheda di interfaccia.
- 2 Estrarre la scheda di interfaccia.
- 3 Sostituire la scheda di interfaccia. Inserire la nuova scheda di interfaccia facendola scorrere sulla guida in modo che il connettore vada a inserirsi correttamente nell'apposita porta interna.
- 4 Serrare le viti per fissare la scheda.

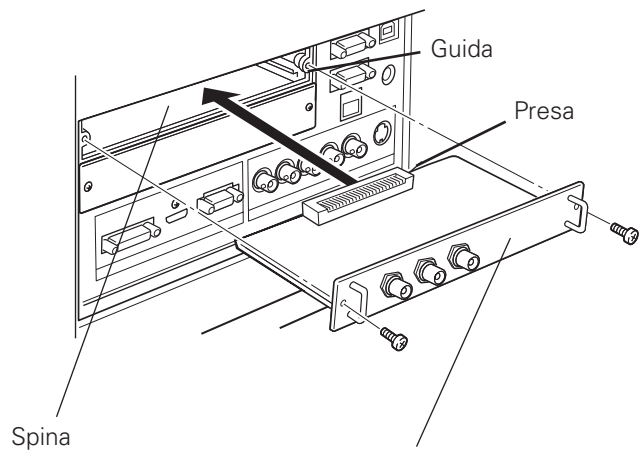
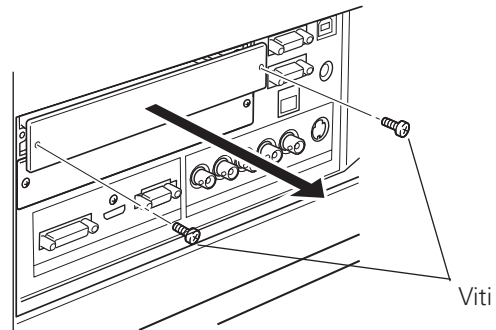

Questa figura di esempio mostra come installare una scheda Dual-SDI.

NOTE SULL'ORDINAZIONE O L'UTILIZZO DELLA SCHEDA DI INTERFACCIA OPZIONALE

Per ordinare o utilizzare la scheda di interfaccia opzionale, rivolgersi al proprio rivenditore. Quando si contatta il rivenditore, specificare il numero di controllo opzione (Op.cont.No.) che si trova nella parte inferiore del menu delle informazioni.

Collegamento a un computer

Cavi utilizzati per i collegamenti

- Cavo DVI-D
 - Cavo DVI/HDMI
 - Cavo VGA (D-sub a 15 pin)*
 - Cavo BNC (BNC x 5)
 - Cavo seriale incrociato
 - Cavo USB
- (*Un cavo in dotazione; gli altri cavi non vengono forniti con il proiettore.)

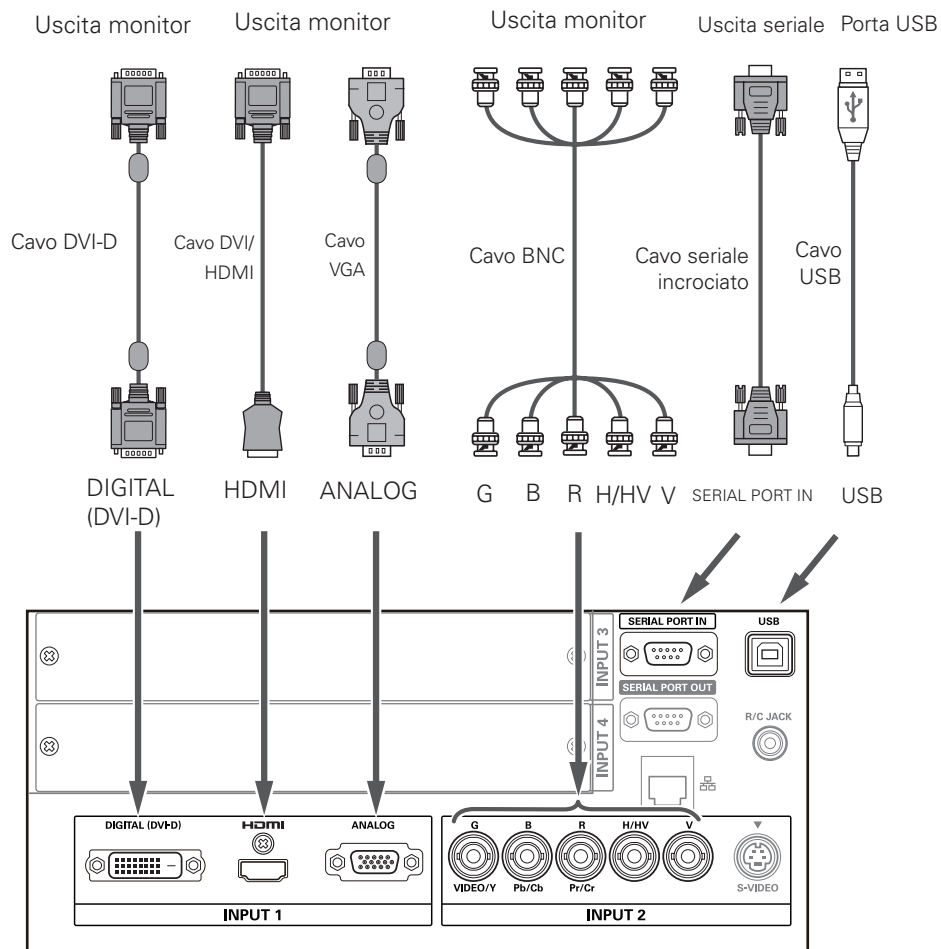
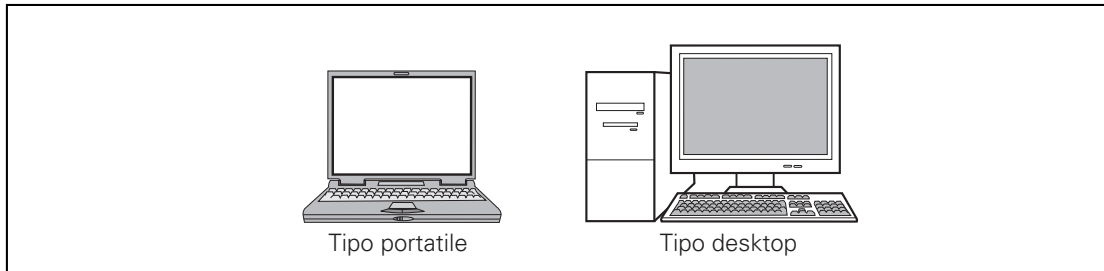

Prima di collegare i cavi di interfaccia, è necessario scollegare i cavi di alimentazione del proiettore e dell'apparecchio esterno dalla presa CA.

Collegamento all'apparecchiatura video

Cavi utilizzati per i collegamenti

- Cavo video (BNC x 3, BNC x 1)
 - Cavo Scart-VGA
 - Cavo DVI-D
 - Cavo S-Video
- (Cavi non forniti con questo proiettore.)

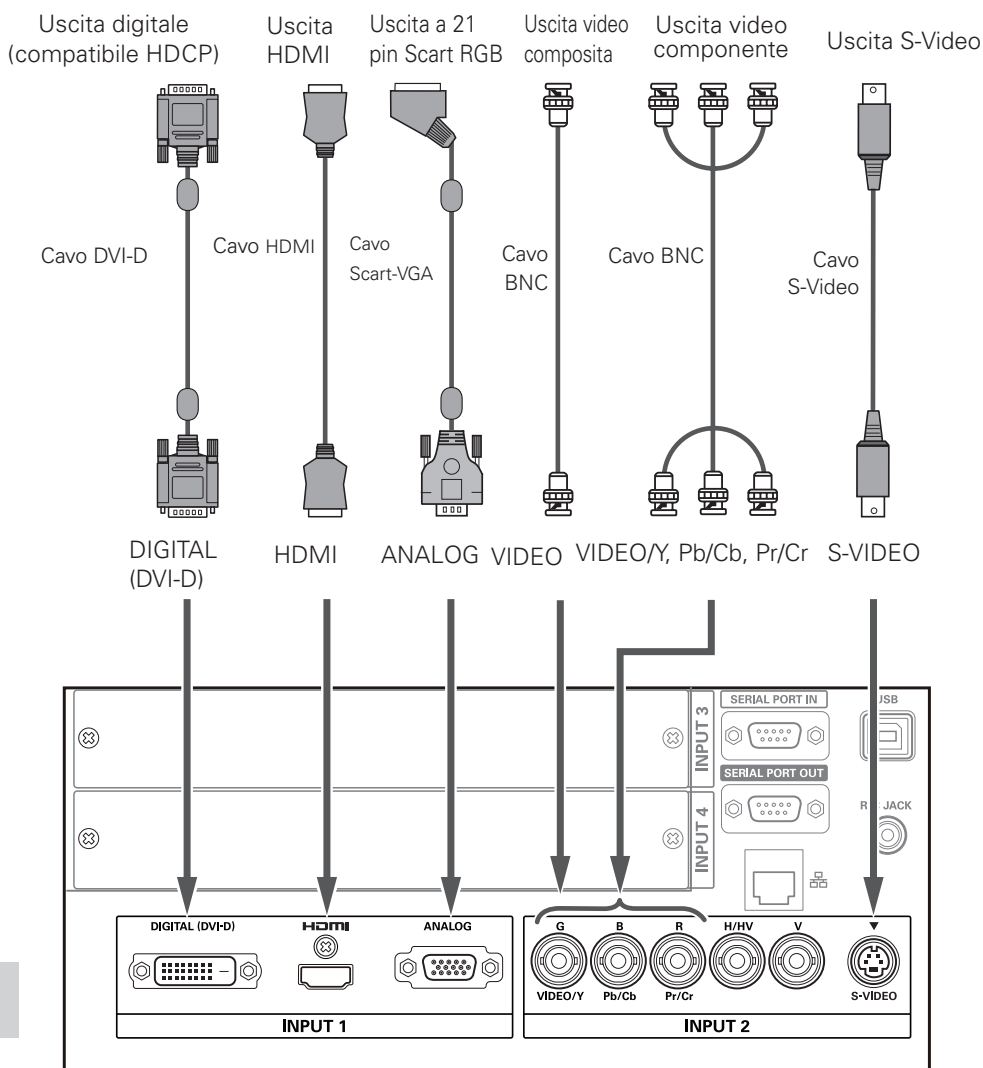

Prima di collegare i cavi di interfaccia, è necessario scollegare i cavi di alimentazione del proiettore e dell'apparecchio esterno dalla presa CA.

Accensione del proiettore

- 1 Prima di accendere il proiettore, collegare tutte le periferiche (computer, videoregistratore, ecc.).
- 2 Inserire il cavo dell'alimentazione CA del proiettore in una presa CA. L'indicatore LAMP si accende in rosso e l'indicatore POWER si accende in verde.
- 3 Premere il tasto ON/STAND-BY del pannello laterale o il tasto ON del telecomando. L'indicatore LAMP si spegne e vengono attivate le ventole di raffreddamento. Sullo schermo viene visualizzato il display di preparazione e viene avviato il conto alla rovescia.
- 4 Al termine del conto alla rovescia, sullo schermo viene visualizzata l'ultima sorgente di ingresso selezionata e l'icona di stato del Controllo lampada.

Se il proiettore è bloccato con un codice PIN, viene visualizzata la finestra di dialogo che richiede l'inserimento del codice PIN.

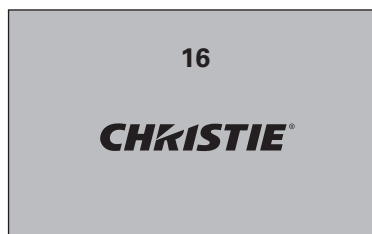

Il display di preparazione scompare dopo 20 secondi.

Controllo lampada e sorgente di ingresso selezionati



✓ Nota:

- Potrebbe comparire sullo schermo l'icona Cambia lampada e Sostituzione filtro o Sostituzione cartuccia filtro, a seconda dello stato di utilizzo del proiettore.

Inserire un codice PIN

Usare i tasti Puntatore ▲▼ sul controllo laterale o i tasti numerici sul telecomando per inserire un numero.

Quando si usa il controllo laterale

Usare i tasti Puntatore ▲▼ sul controllo laterale per selezionare un numero. Premere il tasto Puntatore ► per confermare il numero e spostare riquadro rosso del puntatore alla casella successiva. Il numero passa a *. Ripetere l'operazione finché non sono stati inseriti tutti i numeri che compongono il codice a quattro cifre. Una volta confermato il numero a quattro cifre, spostare il puntatore su "Conferma". Premere il tasto SELECT per iniziare a utilizzare il proiettore.

Quando si usa il telecomando

Premere i tasti numerici sul telecomando per inserire un numero. Al termine dell'inserimento del numero a quattro cifre, il puntatore si sposta su "Conferma". Premere il tasto SELECT per iniziare a utilizzare il proiettore.

Se viene confermato un numero non corretto, premere il tasto Puntatore ◀ per spostare il cursore sul numero che si vuole correggere, quindi selezionare il numero corretto.

Se è stato inserito un codice PIN non corretto, "Codice PIN" e il numero (****) diventeranno rossi per qualche istante. Ripetere la procedura di inserimento del codice PIN.

Finestra di dialogo per l'inserimento del codice PIN

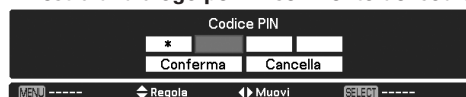

Dopo la scomparsa dell'icona OK, è possibile utilizzare il proiettore.

✓ Note:

- Se il codice PIN non viene inserito entro 3 minuti dopo la visualizzazione della finestra di dialogo per il codice PIN, il proiettore si spegne automaticamente.
- "1234" è il codice PIN predefinito impostato in fabbrica.



AVVERTENZA RELATIVA ALL'USO DEL CODICE PIN

Se si dimentica il codice PIN impostato, non sarà più possibile avviare il proiettore. Impostare il nuovo codice PIN con la massima attenzione, annotare il numero e tenerlo a portata di mano. Se il codice PIN viene smarrito o dimenticato, rivolgersi al rivenditore o un centro di assistenza.

Spegnimento del proiettore

- 1** Premere il tasto ON/STAND-BY sul controllo laterale o il tasto STAND-BY sul telecomando e sullo schermo appare il messaggio Spegner?.
- 2** Premere nuovamente il tasto ON/STAND-BY sul controllo laterale o il tasto STAND-BY sul telecomando per spegnere il proiettore. L'indicatore LAMP si accende e l'indicatore POWER si spegne.
- 3** Quando il proiettore si è raffreddato sufficientemente per poter essere nuovamente acceso, l'indicatore POWER si accende di verde ed è possibile accendere nuovamente il proiettore.
- 4** Scollegare il cavo di alimentazione CA dalla presa CA.



AFFINCHÉ LA LAMPADA DURI IL PERIODO SPECIFICATO, UNA VOLTA ACCESA, ATTENDERE ALMENO 5 MINUTI PRIMA DI SPEGNERLA. NON SCOLLEGARE IL CAVO DI ALIMENTAZIONE CA CON LE VENTOLE DI RAFFREDDAMENTO IN MOVIMENTO O PRIMA CHE LA SPIA PRONTO SI ACCENDA NUOVAMENTE IN VERDE. IN CASO CONTRARIO LA VITA UTILE DELLA LAMPADA VERRÀ RIDOTTA.



NON UTILIZZARE IL PROIETTORE IN MODO COSTANTE SENZA INTERVALLI DI RIPOSO. UN UTILIZZO CONTINUO POTREBBE DIMINUIRE LA DURATA DI VITA DELLA LAMPADA.



Il messaggio Spegner? scompare dopo 4 secondi.

✓ Note:

- Quando la funzione Accensione immediata è impostata su On, il proiettore si accende automaticamente collegando il cavo di alimentazione CA a una presa di corrente CA.
- La velocità di funzionamento delle ventole di raffreddamento varia in base alla temperatura all'interno del proiettore.
- Non inserire il proiettore nella custodia prima che sia sufficientemente raffreddato.
- Non è possibile accendere il proiettore durante il periodo di raffreddamento con l'indicatore POWER spento. È possibile riaccenderlo solo dopo che l'indicatore POWER ridiventa verde.

Come utilizzare il menu su schermo

Il proiettore può essere regolato o impostato tramite il menu su schermo. Per le procedure di regolazione e impostazione, fare riferimento alle relative sezioni nel manuale d'uso (CD-ROM).

- 1 Premere il tasto MENU sul pannello laterale o sul telecomando per visualizzare il menu su schermo.
- 2 Usare i tasti Puntatore ▲▼ per evidenziare o selezionare un'opzione del menu principale. Premere il tasto Puntatore ► oppure il tasto SELECT per accedere alle opzioni del sottomenu. (L'opzione selezionata viene evidenziata in arancione.)
- 3 Usare i tasti Puntatore ▲▼ per selezionare l'opzione del sottomenu desiderata, quindi premere il tasto SELECT per impostare quella specifica voce o per accedere a quella voce.
- 4 Usare i tasti Puntatore ▲▼◀▶ per regolare le impostazioni oppure per passare da un'opzione all'altra, quindi premere il tasto SELECT per attivare l'opzione specifica e per tornare al sottomenu.

Menu su schermo

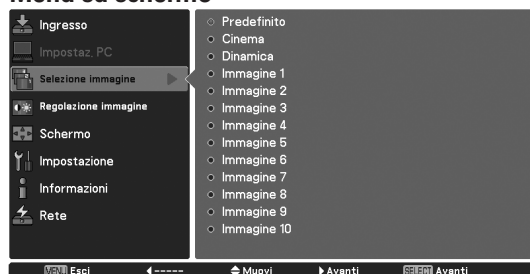

Tasto Puntatore ►
o SELECT

Controllo laterale

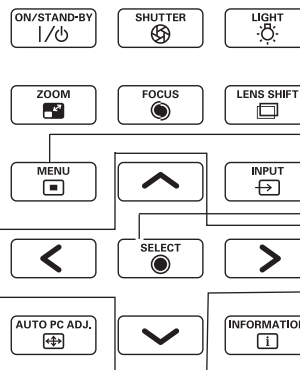

Tasto MENU

Tasto SELECT

Tasti Puntatore

Telecomando

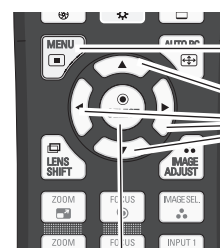

Tasto MENU

Tasti PUNTATORE

Tasto SELECT

L'opzione selezionata viene evidenziata in arancione.

La voce attualmente selezionata è contrassegnata.

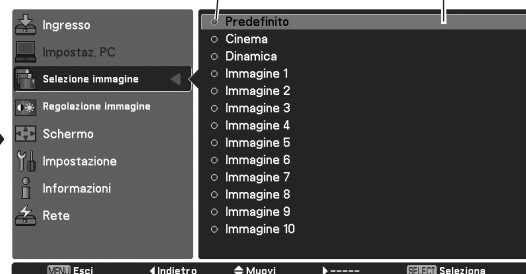

Controllo tramite comandi del proiettore

Regolazione zoom

Premere il tasto ZOOM per visualizzare l'indicazione "Zoom" sullo schermo. Utilizzare quindi i tasti Puntatore ▲▼ per regolare lo zoom dell'immagine.

Regolazione messa a fuoco

Premere il tasto FOCUS per visualizzare l'indicazione "Fuoco" sullo schermo. Utilizzare quindi i tasti Puntatore ▲▼ per regolare il fuoco dell'immagine.

Regolazione dell'ottica basculante

Premere il tasto LENS SHIFT per visualizzare l'indicazione "Ottica basculante" sullo schermo. Utilizzare i tasti Puntatore ▲▼◀▶ per posizionare l'immagine proiettata nel punto desiderato senza distorsione dell'immagine. Tenere premuto il tasto LENS SHIFT per oltre 5 secondi per riportare l'obiettivo in posizione centrale.

Funzione otturatore

La funzione Otturatore consente di impostare il blocco completo della luce sullo schermo. Premere il tasto SHUTTER per chiudere l'otturatore all'interno del proiettore. Per aprire l'otturatore, premere nuovamente il tasto SHUTTER.

Zoom

Fuoco

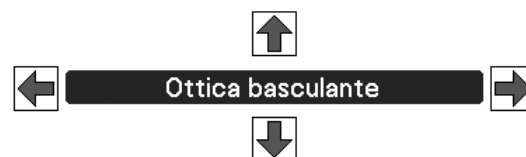

Cambio della lampada

Quando la durata della lampada del proiettore ha raggiunto il termine, sullo schermo viene visualizzata l'icona di sostituzione della lampada e l'indicatore LAMP 1/2 REPLACE si illumina in arancione. Sostituire immediatamente la lampada. La quantità di tempo dopo cui l'indicatore LAMP 1/2 REPLACE si illumina dipende dalla modalità della lampada.

Indicatori

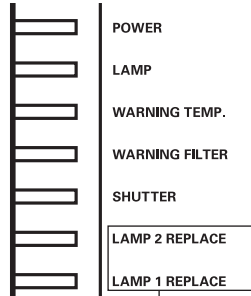

Icona di cambio della lampada

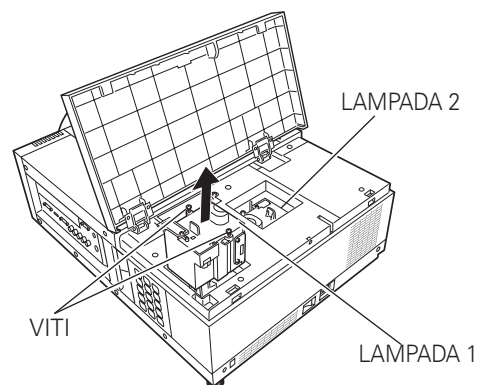
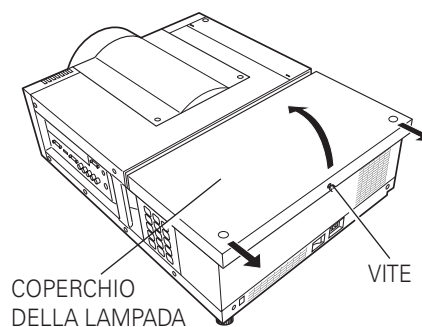

Indicatori LAMP 1/2 REPLACE

Per sostituire la lampada, attenersi alla seguente procedura.

- 1 Controllare il numero della lampada da sostituire sulla schermata della condizione lampada.
- 2 Spegnerne il proiettore, impostare l'interruttore principale di accensione/spengimento su Off e scollegare il cavo di alimentazione CA dalla presa. Lasciare raffreddare il proiettore per almeno 45 minuti.
- 3 Allentare una vite sul coperchio della lampada. Fare scorrere e aprire il coperchio della lampada. (Vedere la figura a destra.)
- 4 Allentare due viti ed estrarre la lampada da sostituire mediante l'apposita maniglia.
- 5 Sostituire la lampada e stringere nuovamente le due viti. Verificare che la lampada sia installata correttamente.
- 6 Rimontare il coperchio della lampada e stringere una vite.

Accertare il numero della lampada che deve essere sostituita guardando sulla schermata della condizione delle lampade. La figura mostra la sostituzione di LAMPADA 1.

PER ORDINARE UNA LAMPADA DI RICAMBIO

Una lampada di ricambio può essere ordinata al rivenditore di fiducia. Al momento dell'ordine, fornire le seguenti informazioni.

- **No. modello del proiettore**
L2K1000
- **No. tipo di lampada di ricambio**
002-120598-01 (Matricola ricambi No. 610 351 5939)

ATTENZIONE: NON FAR FUNZIONARE IL PROIETTORE SE UNA DELLE LAMPAD E STATA RIMOSSA. POTREBBE ESSERE CAUSA DI MALFUNZIONAMENTO, RISCHIO DI INCENDIO O ALTRI INCIDENTI.

NOTE PER IL CAMBIO DELLA LAMPADA

Per mantenere la qualità dell'immagine (migliore bilanciamento del colore e luminosità per l'intero schermo), si raccomanda di sostituire contemporaneamente entrambe le lampade.



ATTENZIONE

Lasciare che il proiettore si raffreddi per almeno 45 minuti prima di aprire il coperchio della lampada. La parte interna del proiettore può diventare molto calda.



ATTENZIONE

Per preservare le condizioni di sicurezza, sostituire con un gruppo lampada dello stesso tipo. Non far cadere il gruppo della lampada o toccare il vetro della lampada! Il vetro potrebbe rompersi e causare lesioni personali.

Specifiche tecniche

Informazioni meccaniche

Tipo di proiettore	Proiettore multimediale
Dimensioni (L x A x P)	538,5 mm x 268,0 mm x 757,0 mm
Peso netto	27,6 kg
Regolazione piedini	Da 0° a 2,8°

Risoluzione pannello

Sistema pannello a cristalli liquidi	Tipo a matrice attiva 1,64" TFT, 3 pannelli
Risoluzione pannello	2.048 x 1.080 punti
Numero di pixel	6.635.520 (2.048 x 1.080 x 3 pannelli)

Compatibilità del segnale

Sistema del colore	PAL, SECAM, NTSC, NTSC4.43, PAL-M e PAL-N
Compatibile HDTV	720p, 1035i, 1080i, 1080p e 2K
Compatibile SDTV	480i, 480p, 575i e 575p
Frequenza di scansione in ingresso	Sincr. Oriz. 15 - 120 kHz, Sincr. Vert. 48 Hz-120 Hz

Informazioni ottiche

Lampada di proiezione	Lampada NSHA 380 W x 2
-----------------------	------------------------

Interfaccia

Ingresso 1	Terminale DVI-D (digitale), terminale mini D-sub a 15-pin (analogico), HDMI (v.1.3 con Deep Color)
Ingresso 2	Tipo BNC x 5 (VIDEO/Y/G, B/Pb/Cb, R/Pr/Cr, H/HV e V), S-Video
Altri connettori	Porta seriale ingresso (D-sub 9), porta seriale uscita (D-sub 9), porta USB, porta LAN (RJ-45) e connettore per telecomando con cavo

Alimentazione

Tensione e potenza assorbita	100 - 120 VCA (11,2 A amperaggio max.), 50/60 Hz (U.S.A. e Canada) 100 - 240 VCA (11,2 - 4,6 A amperaggio max.), 50/60 Hz (Per altri paesi)
------------------------------	--

Ambiente operativo

Temperatura di funzionamento	5 °C - 40 °C
Temperatura di magazzino	-10°C - 60°C

Telecomando

Batteria	2 batterie di tipo AAA o LR03
Raggio d'azione	5m; ± 30°
Dimensioni	48 mm x 27 mm x 145 mm
Peso netto	102 g (batterie incluse)

Accessori

- Telecomando e batterie
- Cavo di alimentazione CA
- Cavo VGA
- Real Color Manager Pro (CD-ROM)
- Dispositivo di montaggio
- Stringicavo
- Fissaggi obiettivo (1 tipo) (per obiettivo opzionale)
- Piastre antiluce (3 tipi) (per obiettivo opzionale)
- Distanziatore (per obiettivo opzionale)
- Fascetta (per copriobiettivo)
- Manuale d'uso (CD-ROM)
- Guida di riferimento rapido
- Etichetta codice PIN

● I dati caratteristici sono soggetti a variazioni senza preavviso.

CHRISTIE®

L2K1000

Projektor Multimídia

Guia de Consulta Rápida

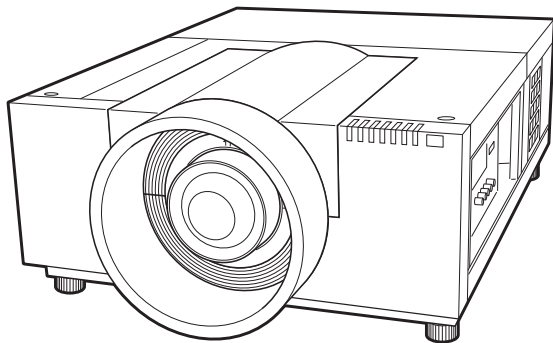

* Lente não incluída.

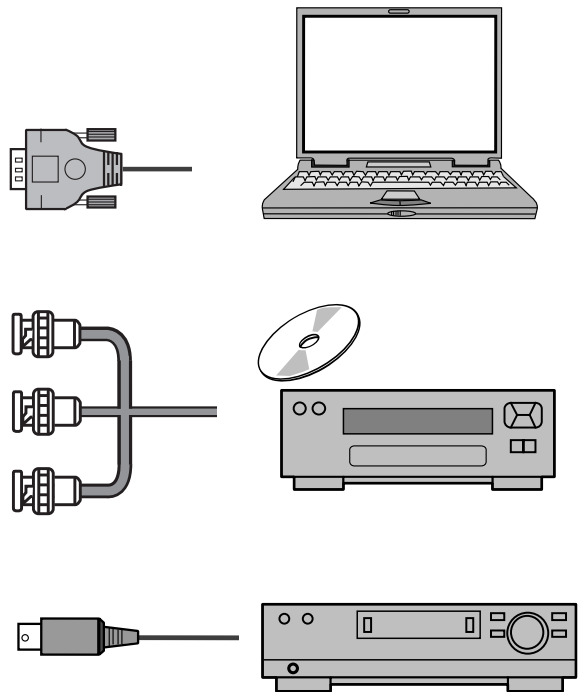

Utilize este manual como um guia de referência quando configurar o projetor. Para informações detalhadas acerca da instalação, configuração e funcionamento do projetor, consulte o manual do proprietário no CD-ROM.

LEIA AS INSTRUÇÕES DE SEGURANÇA DESTE GUIA DE CONSULTA RÁPIDA ANTES DE UTILIZAR O PROJETO.

Antes de instalar e operar o projetor, leia integralmente este manual. Um funcionamento inadequado pode resultar, não só num encurtamento da sua durabilidade, mas também em mau funcionamento, perigo de incêndio ou outros acidentes.

	CUIDADO RISCO DE CHOQUE ELÉTRICO NÃO ABRIR	
CUIDADO: PARA REDUZIR O RISCO DE CHOQUE ELÉTRICO, NÃO RETIRE A TAMPA (OU PARTE POSTERIOR). SEM PEÇAS REPARÁVEIS PELO USUÁRIO NO INTERIOR, EXCETO SUBSTITUIÇÃO DA LÂMPADA. ATRIBUA A MANUTENÇÃO A PESSOAL DE SERVIÇO QUALIFICADO.		
	ESTE SÍMBOLO INDICA QUE VOLTAGEM PERIGOSA CONSTITUINDO UM RISCO DE CHOQUE ELÉTRICO ESTÁ PRESENTE DENTRO DA UNIDADE.	
	ESTE SÍMBOLO INDICA QUE EXISTEM INSTRUÇÕES IMPORTANTES DE FUNCIONAMENTO E MANUTENÇÃO NO MANUAL DO PROPRIETÁRIO FORNECIDO COM ESTA UNIDADE.	

PARA USUÁRIOS DA UE

O símbolo e os sistemas de reciclagem descritos abaixo se aplicam aos países da UE e não se aplicam aos países em outras áreas do mundo.

O seu produto foi concebido e fabricado com materiais e componentes de elevada qualidade que podem ser reciclados e/ou reutilizados.

O símbolo significa que os equipamentos elétricos e eletrônicos, baterias e acumuladores, em final de vida útil, não devem ser descartados junto com o lixo doméstico.

Nota:

Se estiver impresso um símbolo químico debaixo da marca do símbolo este símbolo químico significa que a bateria ou acumulador contém um metal pesado numa determinada concentração. Isto será indicado da seguinte forma: Hg: mercúrio, Cd: cádmio, Pb: chumbo.

Na União Europeia existem sistemas de coleta separados para equipamentos elétricos e eletrônicos, baterias e acumuladores.

Por favor, os entregue no seu centro de reciclagem/coleta de lixo local.

Por favor, ajude-nos a conservar o ambiente!



Precaução de Segurança

- Este equipamento produz luz intensa a partir da lente de projeção. Não olhe diretamente para a lente, isto pode provocar danos visuais. Tenha especial cuidado com as crianças para que não olhem diretamente para o feixe de luz.
- Instale o projetor na posição adequada. Caso contrário, pode resultar em risco de incêndio.
- Permitir a quantidade adequada de espaço no topo, lados e atrás do compartimento do projetor é crítico para a circulação de ar adequada e resfriamento da unidade. Os diagramas aqui apresentados indicam o espaço mínimo requerido. Se o projetor estiver embutido num compartimento ou encaixado semelhantemente, estas distâncias mínimas devem ser mantidas.

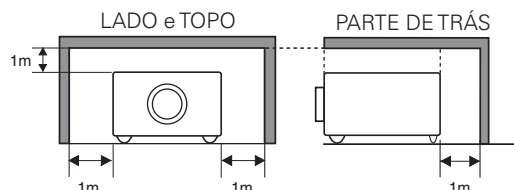

- Não cobrir as ranhuras de ventilação no projetor. O acúmulo de calor pode reduzir a vida útil do projetor e pode também ser perigoso.
- Se o projetor não for utilizado durante um longo período de tempo, desligue-o da energia.
- Não projetar a mesma imagem por um longo período de tempo, uma vez que a imagem fantasma pode permanecer nos painéis LCD.



CUIDADOS AO PENDURAR NO TETO

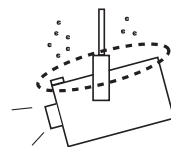

Ao pendurar o projetor no teto, limpe periodicamente as entradas de ar e o topo do projetor com um aspirador. Se não limpar o projetor por um longo período de tempo, as ventoinhas de ventilação podem ficar entupidadas com pó, o que pode causar uma avaria ou acidente grave.

NÃO COLOCAR O PROJETOR EM AMBIENTES GORDUROSOS, MOLHADOS OU ENFUMAÇADOS, NUMA COZINHA, POR EXEMPLO, PARA EVITAR UMA AVARIA OU ACIDENTE GRAVE. CASO O PROJETOR ENTRE EM CONTATO COM GORDURAS QUÍMICAS, ESTE PODE DETERIORAR-SE.

Comunicação da Comissão Federal de Comunicações

Este equipamento foi testado e verificado que cumpre com os limites para um dispositivo digital Classe A, em acordo com a Parte 15 dos Regulamentos da FCC. Estes limites são projetados para oferecer proteção razoável contra interferência danosa quando o equipamento é operado em um ambiente comercial. Este equipamento gera, usa, e pode irradiar energia em radiofrequência e, se não for instalado e usado em acordo com o manual de instrução, poderá causar interferência danosa em comunicações por rádio. A operação deste equipamento em uma área residencial apresenta probabilidade de provocar interferência danosa, caso em que o usuário será exigido a corrigir a interferência por conta própria.

Não faça quaisquer alterações ou modificações para o equipamento exceto se especificado o contrário nas instruções. Se tais alterações ou modificações devam ser feitas, você pode ser solicitado a parar a operação do equipamento.

Regulamento de Rádio-Interferência Canadense

Este aparelho digital Classe A atende a todas as exigências da ICES-003 Canadense.

AVISO

Este é um produto Classe A. Em um ambiente doméstico este produto poderá causar rádiointerferência, caso em que o usuário poderá ser exigido a tomar medidas adequadas.

Instruções de Segurança

Todas as instruções de segurança e de funcionamento devem ser lidas antes do produto ser ligado.

Leia por completo as instruções aqui fornecidas e guarde-as para utilização posterior. Desligue este projetor da fonte de energia CA antes da limpeza. Não utilize agentes de limpeza líquidos ou aerossóis. Utilize um pano úmido para a limpeza.

Siga todos os avisos e instruções marcados no projetor.

Para proteção adicional para o projetor durante trovoadas, ou quando for deixado sem vigilância e sem utilização durante longos períodos de tempo, desligue-o da tomada. Assim, evitará danos devidos à trovoadas e ondas dos cabos elétricos.

Não exponha esta unidade à chuva ou utilize perto de água... por exemplo, num porão úmido, perto de uma piscina, etc.

Não utilize acessórios não recomendados pelo fabricante, pois podem provocar riscos.

Não coloque este projetor sobre um carrinho, suporte ou mesa instável. O projetor pode cair, provocando ferimentos graves em crianças ou adultos, e sérios danos no próprio projetor. Utilize apenas com um carrinho ou suporte recomendados pelo fabricante, ou vendido com o projetor. A instalação na parede ou prateleira deve seguir as instruções do fabricante, e deve utilizar o kit de instalação aprovado pelo fabricante.

Uma combinação do dispositivo e carrinho deve ser movimentada com cuidado. Paradas bruscas, força excessiva e superfícies irregulares podem fazer com que o equipamento e o carrinho virem.



As ranhuras e aberturas nas partes de trás e na base do compartimento são disponibilizadas para ventilação, para assegurar um funcionamento confiável do equipamento e para protegê-lo de superaquecimento.

As aberturas nunca devem ser cobertas com panos ou outros materiais, e a abertura da base não deve ser bloqueada pela colocação do projetor numa cama, sofá, tapete ou superfície semelhante. Este projetor nunca deve ser colocado perto ou sobre um radiador ou aquecedor.

Este projetor não deve ser colocado numa instalação embutida, como uma estante, exceto se for disponibilizada a ventilação adequada.

Nunca empurre objetos de qualquer espécie para dentro deste projetor através das ranhuras do compartimento, pois podem tocar em pontos de voltagem perigosa ou colocar peças em curto-circuito, o que pode resultar em incêndio ou choque elétrico. Nunca derrame líquido de espécie alguma no projetor.

Não instale o projetor perto de dutos de equipamento de ar condicionado.

Este projetor deve ser operado apenas a partir da fonte de energia indicada na etiqueta de marcação. Se não tiver certeza do tipo de energia fornecida, consulte o seu agente autorizado ou empresa de energia local.

Não sobrecarregue tomadas de parede e cabos de extensão, pois pode resultar em incêndio ou choque elétrico. Não deixe nada pousado sobre o cabo elétrico. Não posicione este projetor onde o cabo possa ser danificado pela passagem de pessoas sobre ele.

Não tente consertar este projetor abrindo ou removendo tampas, pois pode ficar exposto a voltagem perigosa ou a outros perigos. Atribua toda a manutenção a pessoal de serviço qualificado.

Desligue este projetor da tomada de parede e atribua a manutenção a pessoal de serviço qualificado sob as seguintes condições:

- Quando o fio da eletricidade ou plugue estiverem danificados ou desencampados.
- Se foi derramado líquido no projetor.
- Se o projetor foi exposto a chuva ou água.
- Se o projetor não funciona normalmente seguindo as instruções de funcionamento. Ajuste apenas aqueles controles que estão cobertos pelas instruções de funcionamento uma vez que o ajuste impróprio de outros controles pode resultar em danos e irá requerer frequentemente trabalho extensivo por um técnico qualificado para restaurar o projetor para o funcionamento normal.
- Se o projetor foi deixado cair ou se o compartimento tiver sido danificado.
- Quando o projetor exibe uma mudança distinta no desempenho, indica uma necessidade de manutenção.

Quando forem necessárias peças de substituição, certifique-se de que o técnico de serviço utilizou as peças de substituição especificadas pelo fabricante e que têm as mesmas características da peça original. Substituições não autorizadas podem resultar em incêndio, choque elétrico ou lesões em pessoas.

Após qualquer manutenção ou conserto deste projetor, peça ao técnico de serviço para que efetue verificações de segurança de rotina para determinar se o projetor está em condições de funcionamento seguro.

AVISO: ● **ESTE APARELHO DEVE ESTAR ATERRADO.**
● **PARA REDUZIR O RISCO DE INCÊNDIO OU CHOQUE ELÉTRICO, NÃO EXPONHA ESTE EQUIPAMENTO A CHUVA OU UMIDADE.**

Representante Autorizado e Endereço:

Christie Digital Systems Canada, Inc.

ViewPoint 200 Ashville Way Wokingham Berkshire, U.K. RG41 2PL

Fabricante e Endereço:

Christie Digital Systems Inc.

809 Wellington Street, North. Kitchener, Ontario N2G 4Y7, Canada

Circulação de Ar

As aberturas no compartimento são disponibilizadas para ventilação. Para assegurar um funcionamento confiável do produto e para protegê-lo de superaquecimento, estas aberturas não podem ser bloqueadas ou cobertas.



CUIDADO

É expelido ar quente a partir da ventilação de exaustão. Quando utilizar ou estiver a instalar o projetor, devem ser tomadas as seguintes precauções.

- Não colocar quaisquer objetos inflamáveis ou aerossóis na proximidade do projetor, é expelido ar quente dos ventiladores.
- Mantenha o ventilador de exaustão à distância mínima de 1 metro de quaisquer objetos.
- Não toque nas peças periféricas do ventilador de exaustão, especialmente parafusos e peças metálicas. Estas áreas irão aquecer enquanto o projetor estiver em funcionamento.
- Não colocar nada sobre a caixa. Os objetos colocados sobre a caixa podem ser danificados, bem como, criar o risco de incêndio.
- Não tampe as aberturas de ventilação com papéis ou outros materiais.

Ventiladores de resfriamento são disponibilizados para resfriar o projetor. A velocidade de funcionamento do ventilador é mudada de acordo com a temperatura dentro do projetor.

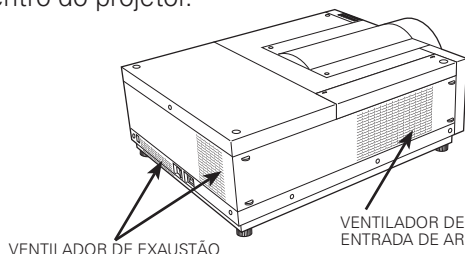

Movimentar o Projetor



Recolha os pés ajustáveis para evitar danos à lente e ao gabinete. Para segurança, para mover o projetor é recomendado segurá-lo em ambos os lados por 2 ou mais pessoas, visto que o projetor é pesado. Caso seja necessário mover o projetor por uma única pessoa, segure a alça com cuidado. Não segure na tampa do grupo da lente. Movimentação incorreta poderá resultar em danos ao gabinete ou no ferimento de alguém.



CUIDADO NO TRANSPORTE DO PROJETOR

- Não deixe cair nem bata com o projetor, caso contrário podem resultar danos ou mau funcionamento.
- Quando transportar o projetor, utilize um estojo de transporte adequado.
- Não transporte o projetor por correio ou por outro serviço de transporte num estojo de transporte inadequado. Isto pode provocar danos no projetor. Para informações sobre o transporte do projetor por correio ou por outro serviço de transporte, consulte o seu agente.
- Não coloque o projetor num estojo sem que esfrie o suficiente.
- Não transporte o projetor com uma lente substituta instalada.

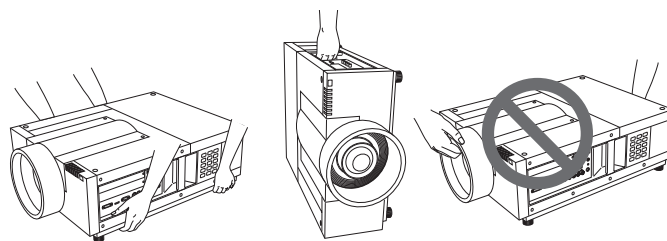

Instalação da Bateria do Controle Remoto

1

Abra a tampa do compartimento da bateria.

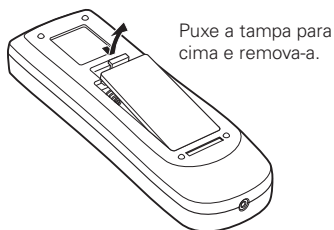

2

Instale baterias novas no compartimento.

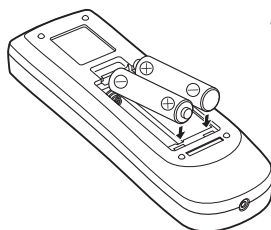

Duas baterias de tamanho AAA

Para polaridade correta (+ e -), certifique-se de que os terminais das baterias estão em contato com os pinos no compartimento.

3

Recoloque a tampa do compartimento.

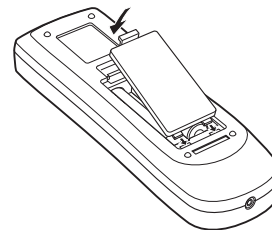

Para assegurar um funcionamento seguro, por favor, observe as seguintes precauções:

- Utilize duas (2) baterias alcalinas do tipo AAA ou LR03.
- Substitua sempre as baterias em conjuntos.
- Não utilize uma bateria nova com uma usada.
- Evite o contato com água ou líquido.
- Não exponha o controle remoto a umidade ou calor.
- Não deixe cair o controle remoto.
- Se houver um vazamento da bateria no controle remoto, limpe cuidadosamente o compartimento e instale novas baterias.
- Existe o risco de explosão se a bateria for substituída por um tipo que não o correto.
- Disponha as baterias usadas de acordo com as instruções ou orientações locais para recolhimento do lixo.

Instalação do Projetor na Posição Adequada

Utilize o projetor adequadamente nas posições especificadas. O posicionamento inadequado pode reduzir o tempo de vida da lâmpada e provocar acidentes graves ou risco de incêndio.

Este projetor pode projetar a imagem para cima, para baixo ou numa posição inclinada no sentido perpendicular ao plano horizontal.

✓ Nota:

- Para inverter ou reverter a imagem, coloque a função de teto em "Ligado."
- O projetor não pode ser operado em uma altitude superior a 3.000 metros.

Precauções de Posicionamento

Evite instalar o projetor conforme descrito abaixo.

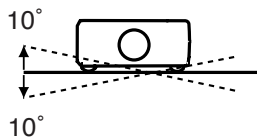

Não role o projetor mais de 10 graus para cada lado.



Não coloque o projetor em nenhum dos lados para projetar uma imagem.

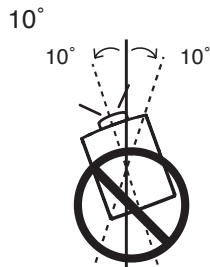

Em projeções para cima, não incline o projetor mais do que 10 graus para a direita ou a esquerda.

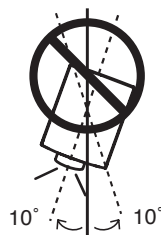

Em projeções para baixo, não incline o projetor mais do que 10 graus para a direita ou a esquerda.



CUIDADOS COM À INSTALAÇÃO NO TETO

Para a instalação no teto é necessário o suporte de instalação no teto concebido para este projetor. Quando não instalado corretamente, o projetor pode cair, causando danos físicos ou materiais. Para mais detalhes, consulte o vendedor. A garantia deste projetor não cobre quaisquer danos provocados pela utilização de qualquer suporte de instalação de teto não recomendado ou instalação do suporte de instalação num local inadequado.



PRECAUÇÕES DE MANUSEIO DA LÂMPADA

Este projetor utiliza uma lâmpada de alta pressão que deve ser manuseada cuidadosamente e de forma adequada.

Um manuseio inadequado pode resultar em acidentes, lesões ou criar um perigo de incêndio.

- A durabilidade da lâmpada pode diferir de lâmpada para lâmpada e de acordo com o ambiente de utilização. Não existe garantia da mesma duração para cada lâmpada. Algumas lâmpadas falham ou terminam a sua duração num período de tempo inferior ao de lâmpadas semelhantes.
- Se o projetor indicar que a lâmpada deve ser substituída, ou seja, se o indicador LAMP 1/2 REPLACE acender, substitua a lâmpada por uma nova IMEDIATAMENTE depois de o projetor ter resfriado. (Siga cuidadosamente as instruções na seção de Substituição da Lâmpada deste manual.) A utilização contínua da lâmpada com o indicador LAMP 1/2 REPLACE aceso pode aumentar o risco de explosão da lâmpada.
- A lâmpada pode explodir como resultado de uma vibração, choque ou degradação, como resultado de horas de utilização até ao final da sua duração. O risco de explosão pode divergir de acordo com o ambiente ou condições em que o projetor e a lâmpada estão a ser usados.

SE UMA LÂMPADA EXPLODIR, DEVEM SERTOMADAS AS PRECAUÇÕES DE SEGURANÇA QUE SEGUEM.

Se uma lâmpada explodir, desligue o plugue CA do projetor a tomada CA imediatamente. Contate uma assistência técnica autorizada para uma verificação da unidade e substituição da lâmpada. Adicionalmente, verifique cuidadosamente para assegurar de que não há restos partidos ou pedaços de vidro em torno do projetor ou a sair pelos orifícios de circulação do ar de refrigeração. Qualquer resto encontrado partido deve ser limpo com cuidado. Ninguém deve verificar o interior do projetor exceto técnicos autorizados com formação e que estão familiarizados com o serviço do projetor. Tentativas de conserto inadequadas da unidade por alguém sem formação para tal, podem resultar num acidente ou lesões provocados por pedaços de vidro partido.

Necessidade do Cabo Elétrico CA

O Cabo Elétrico CA fornecido com este projetor está conforme a necessidade de utilização no país em que o adquiriu.

Cabo Elétrico CA para os Estados Unidos e Canadá:

O Cabo Elétrico CA utilizado nos Estados Unidos e no Canadá é listado por Underwriters Laboratories (UL) e certificado pela Canadian Standard Association (CSA).

O Cabo Elétrico CA tem um plugue de linha CA do tipo ligação de terra. Esta é uma característica de segurança para estar certo de que o plugue servirá na saída de energia. Não tente ignorar esta característica de segurança. No caso de não ser capaz de inserir o plugue na saída, contate um electricista.

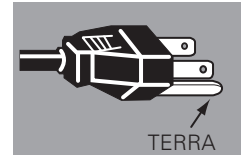

Ligar o Cabo elétrico CA

Este projetor usa voltagens mínimas de entrada de 100 a 240 V CA.

É concebido para trabalhar com sistemas de energia de uma fase tendo um condutor neutro de aterramento. Para reduzir o risco de choque elétrico, não ligue a nenhum outro tipo de sistema elétrico.

Se não tiver a certeza do tipo de energia fornecida, consulte o seu agente autorizado ou assistência técnica.

Ligue o projetor a todo o equipamento periférico antes de ligar o projetor.

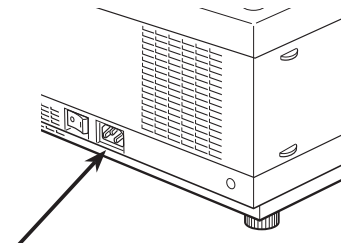

Ligue o cabo elétrico CA (fornecido) ao projetor.

✓ Nota:

- Desconecte o cabo elétrico CA ou desligue a interruptor Principal Liga/Desliga quando o projetor não estiver em uso. Quando o projetor está no modo de espera, ele consome pouca energia.



CUIDADO

A saída CA deve estar perto deste equipamento e com fácil acesso.

NOTA SOBRE O CABO ELÉTRICO

O cabo elétrico CA deve cumprir os requisitos do país onde utiliza o projetor.

Confirme o tipo de ficha CA com o quadro abaixo, devendo ser utilizado o cabo elétrico CA adequado.

Se o cabo elétrico CA fornecido não corresponder à sua saída CA, contate o seu representante.

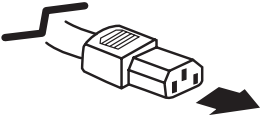
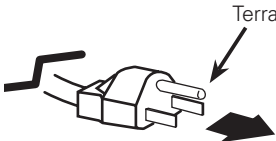
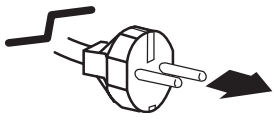
Lado do Projetor	Lado da saída CA	
 <p data-bbox="151 1518 386 1591">Para ligar o CONECTOR DO CABO ELÉTRICO ao projetor.</p>	<p data-bbox="581 1346 849 1373">Para os EUA e Canadá</p>  <p data-bbox="621 1545 808 1591">Para uma Saída CA. (120 V CA)</p>	<p data-bbox="1057 1352 1370 1379">Para a Europa Continental</p>  <p data-bbox="1138 1545 1325 1591">Para uma Saída CA. (200 a 240 V CA)</p>

Frente

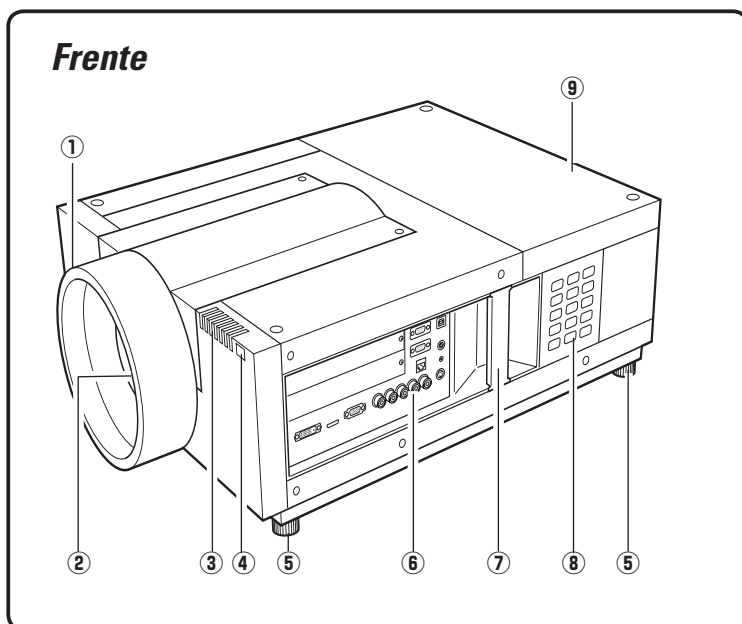

- ① Tampa do Conjunto da lente
- ② Lente de Projecção (opcional)
- ③ Indicadores
- ④ Receptor Remoto de Infravermelho (Frente)
- ⑤ Pés ajustáveis
- ⑥ Terminals e Conectores
- ⑦ Alça
- ⑧ Controle Lateral
- ⑨ Tampa da Lâmpada

Atrás

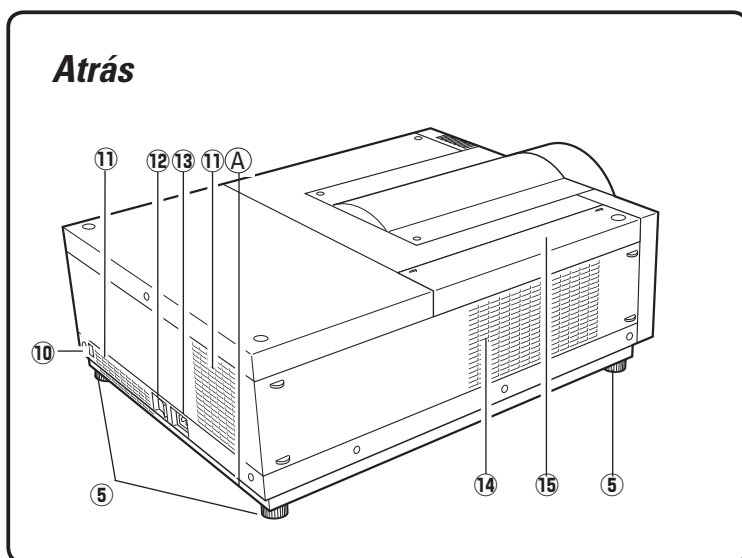

- ⑩ Receptor Remoto de Infravermelho (Atrás)
- ⑪ Ventilador de Exaustão
- ⑫ Interruptor Principal Liga/Desliga
- ⑬ Conector do Cabo Elétrico
- ⑭ Ventilador de Entrada de Ar
- ⑮ Tampa do Filtro de Ar



CUIDADO

É expelido ar quente a partir da ventilação de exaustão. Não coloque objetos sensíveis ao calor perto deste lado.

Ⓐ Ranhura de Segurança Kensington*

Esta ranhura é para uma tranca Kensington utilizada para evitar o furto do projetor.

* Kensington é uma marca registrada da ACCO Brands Corporation.

Terminals e Conectores

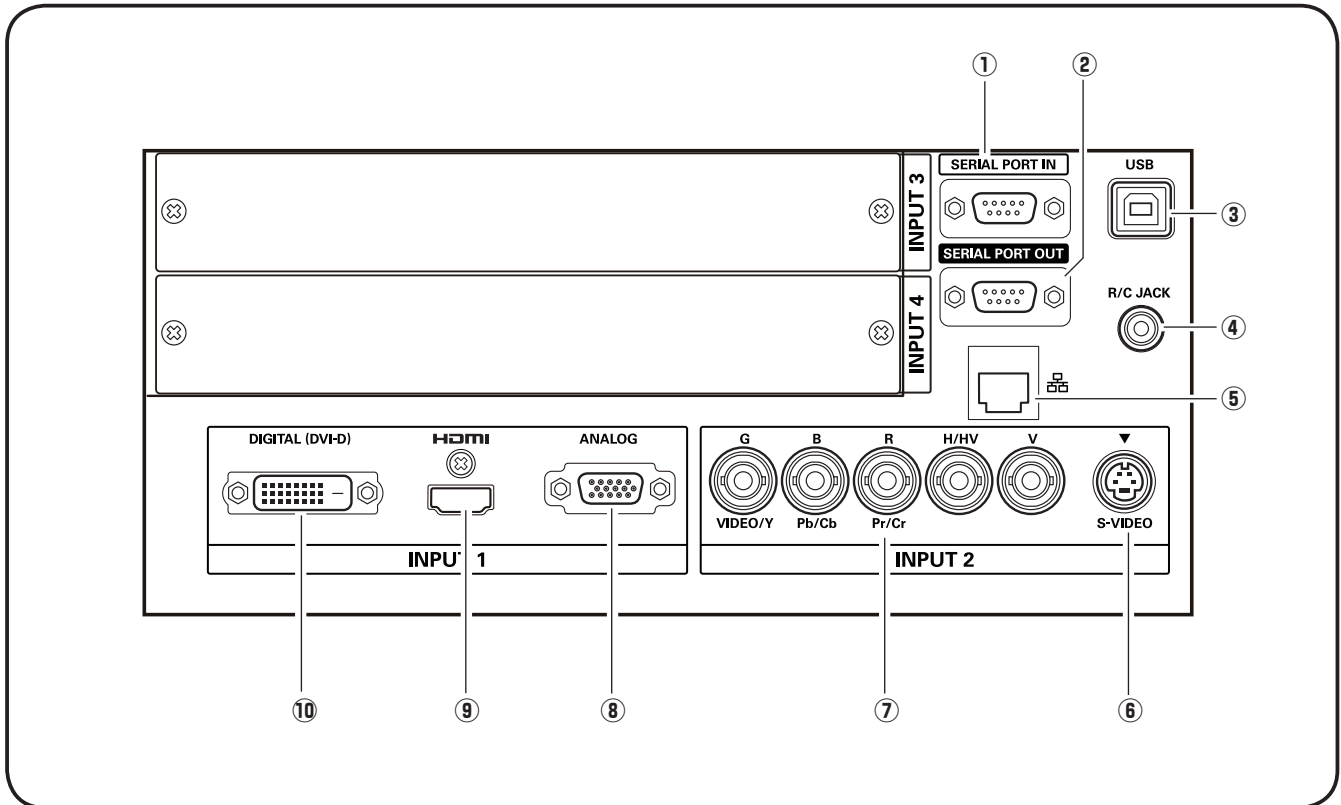

① SERIAL PORT IN TERMINAL

Se você controlar o projetor através do RS-232C de um computador, você deve conectar um cabo (não fornecido) do seu computador para este terminal.

② SERIAL PORT OUT TERMINAL

Este terminal emite sinal da SERIAL PORT IN. Mais de dois projetores podem ser controlados através do RS-232C de um computador conectando a SERIAL PORT IN de outro projetor a este terminal.

③ CONECTOR USB (Série B)

O conector USB será usado para fazer serviços técnicos no projetor.

④ TOMADA R/C

Quando utilizar o controle remoto com fios, ligue-o a esta entrada com o cabo do controle remoto (não fornecido).

⑤ PORTA LAN

Veja no manual do proprietário "Configuração e funcionamento da Rede" para detalhes.

⑥ TOMADAS-VÍDEO

Ligue o sinal de saída S-VIDEO do equipamento a esta tomada .

⑦ TOMADA 5 BNC

Ligue o componente ou sinal de saída vídeo composto do equipamento de vídeo a VIDEO/Y, Pb/Cb e as tomadas Pr/Cr ou ligue o sinal de saída do computador [tipo 5 BNC (Verde, Azul, Vermelho, Horiz. Sincr. e Vert Sincr.)] às tomadas G, B, R, H/HV e V.

⑧ TERMINAL ANALOG

Conecte o sinal de saída do computador (ou RGB scart) a este terminal.

⑨ TERMINAL HDMI

Conecte o sinal de saída HDMI do equipamento de vídeo a este terminal.

⑩ TERMINAL DIGITAL (DVI-D)

Ligue a saída do computador (tipo Digital/DVI-D) a este terminal.

Um sinal HD (Compatível com HDCP) também pode ser conectado.

Controle Lateral e Indicadores

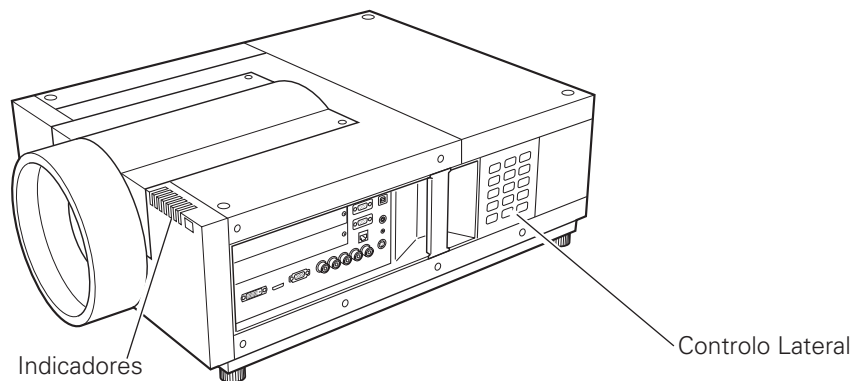

Controle Lateral

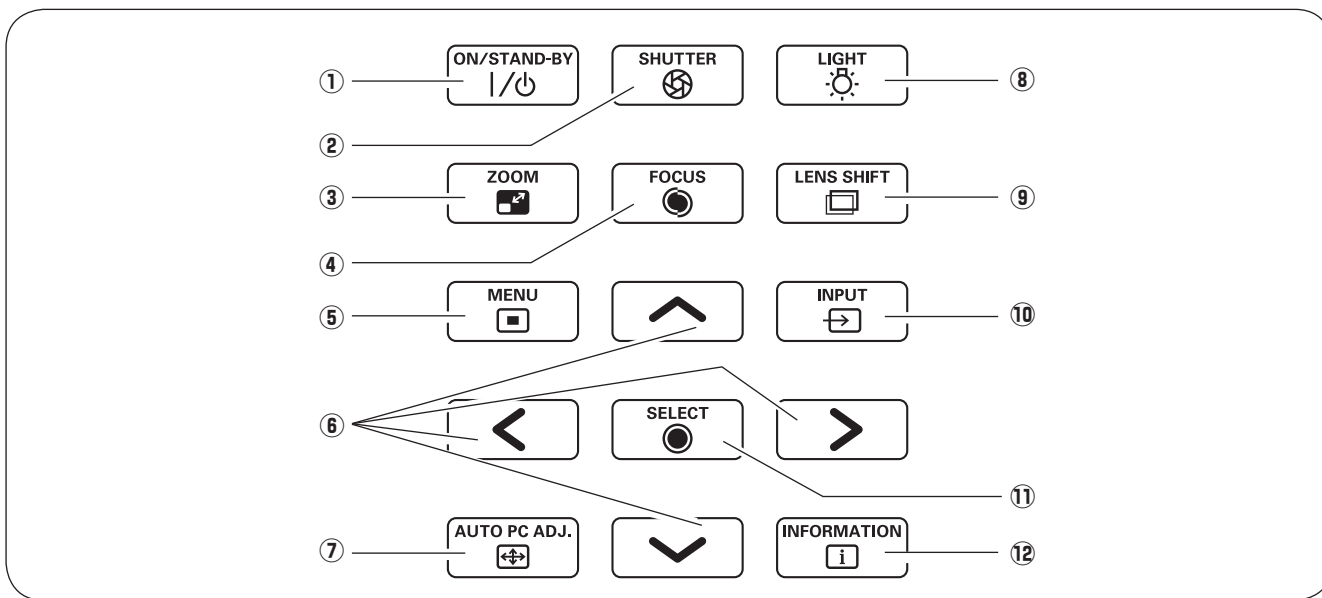

① **Botão ON/STAND-BY**

Liga ou desliga o projetor.

② **Botão SHUTTER**

Fecha e abre o obturador integrado.

③ **Botão ZOOM**

Faz zoom de expansão e de compressão das imagens.

④ **Botão FOCUS**

Ajusta o foco.

⑤ **Botão MENU**

Abre ou fecha o Menu da tela.

⑥ **Botões apontadores**

- Seleciona um elemento ou ajusta o valor do menu da tela.
- Enquadra a imagem no modo de Zoom digital +.

⑦ **Botão AUTO PC ADJ.**

Ajusta automaticamente a imagem do computador para a configuração otimizada.

⑧ **Botão LIGHT**

Ilumina o controle lateral e ao redor dos terminais.

⑨ **Botão LENS SHIFT**

Seleciona a função Movimentar a lente.

⑩ **Botão INPUT**

Seleciona uma fonte de entrada Entrada 1, Entrada 2, Entrada 3 ou Entrada 4.

⑪ **Botão SELECT**

Usado para executar o item selecionado. Ele também é utilizado para ampliar a imagem em modo Zoom digital + e para diminuir em modo Zoom Digital –.

⑫ **Botão INFORMATION**

Exibe as informações da fonte de entrada.

Indicadores

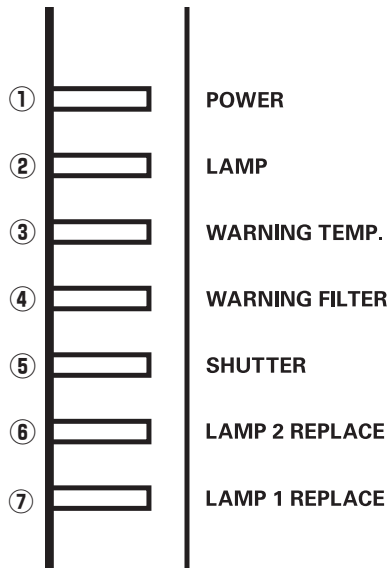

① Indicador POWER

Este indicador acende em verde quando o projetor está pronto para ser ligado. E pisca em verde no modo de Gestão de energia.

② Indicador LAMP

Este indicador fica fraco quando o projetor está ligado. E brilhante quando o projetor está no modo de espera.

③ Indicador WARNING TEMP.

Este indicador pisca em vermelho quando a temperatura interna do projetor estiver muito alta.

④ Indicador WARNING FILTER

- Pisca lentamente quando o filtro está sendo enrolado.
- Pisca rápido quando o rolo do filtro não estiver funcionando adequadamente.
- Luz laranja quando é detectado entupimento do filtro ou o contador do filtro atinge uma hora definida no contador, sugere a substituição imediata do filtro / cartucho de filtro.

⑤ Indicador SHUTTER

Pisca lentamente quando o filtro está sendo enrolado.

⑥ Indicador LAMP 2 REPLACE

Torna-se laranja quando a vida útil da lâmpada de projeção 2 chega próxima ao fim.

⑦ Indicador LAMP 1 REPLACE

Torna-se laranja quando a vida útil da lâmpada de projeção 1 chega próxima ao fim.

Controle Remoto

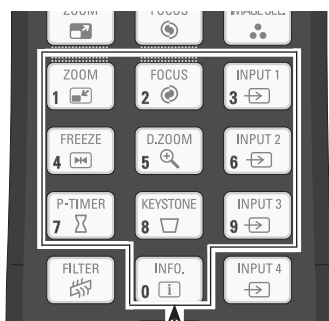
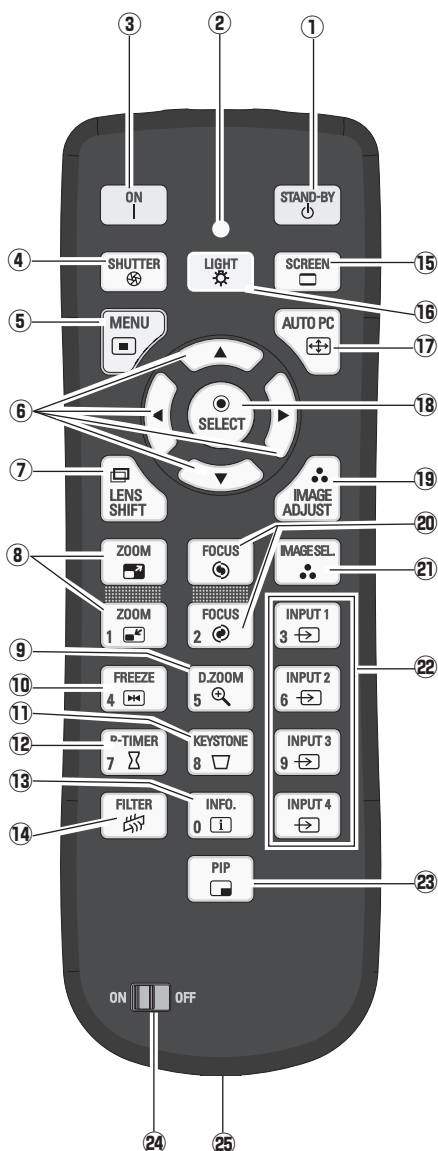

- ① **Botão STAND-BY**
Para ligar o projetor.
- ② **Indicador de Emissão de sinal**
Acende e fica vermelho quando um sinal está sendo enviado do controle remoto para o projetor.
- ③ **Botão ON**
Para ligar o projetor.
- ④ **Botão SHUTTER**
Fecha o obturador integrado para bloquear a luz.
- ⑤ **Botão MENU**
Abre ou fecha o Menu da tela.
- ⑥ **Botões apontadores ▲▼◀▶**
– Selecione um elemento ou ajusta o valor do menu da tela.
– Enquadra a imagem no modo de Zoom digital +/-.
- ⑦ **Botão LENS SHIFT**
Seleciona a função Movimentar a lente.
- ⑧ **Botões ZOOM**
Faz zoom de expansão e de compressão das imagens.
- ⑨ **Botão D.ZOOM**
Selecione o modo de Zoom digital +/- e redimensiona a imagem.
- ⑩ **Botão FREEZE**
Congela a imagem na tela.
- ⑪ **Botão KEYSTONE**
Corrige a distorção.
- ⑫ **Botão P-TIMER**
Opera a função Temporizador (P-TIMER).
- ⑬ **Botão INFO.**
Exibe as informações da fonte de entrada.
- ⑭ **Botão FILTER**
Enrola o filtro.
- ⑮ **Botão SCREEN**
Seleciona o tamanho da tela.
- ⑯ **Botão LIGHT**
Acende os botões do controle remoto por aproximadamente 10 segundos.
- ⑰ **Botão AUTO PC**
Ajusta automaticamente a imagem do computador para a configuração otimizada.
- ⑱ **Botão SELECT**
– Executa o elemento selecionado.
– Expande ou comprime a imagem no modo de Zoom digital +/-.
- ⑲ **Botão IMAGE ADJUST**
Enquadra a imagem no modo de Zoom digital +.
- ⑳ **Botões FOCUS**
Ajusta o foco.
- ㉑ **Botão IMAGE SEL.**
Seleciona o nível da imagem.
- ㉒ **Botões INPUT 1, 2, 3, e 4**
Seleciona uma fonte de entrada.
- ㉓ **Botão PIP**
Opera a função PIP-imagem-in-imagem.
- ㉔ **Interruptor ON/OFF**
Quando utilizar o controle remoto, coloque este interruptor na posição "ON".
- ㉕ **Conector remoto com fios**
Ligue o cabo do controle remoto (não fornecido) a este conector quando utilizar como controle remoto com fios.
- ㉖ **Botões Numéricos**
Utilize estes botões para definir os códigos do controle remoto ou para introduzir os números do código PIN.

Receptores do Controle Remoto e Alcance de Operação

Aponte o controle remoto ao projetor (para os receptores remotos de infravermelho) quando pressionar os botões. O alcance máximo de operação do controle remoto é de cerca de 5 m e de 60° à frente e atrás do projetor.

Os receptores remotos de infravermelho estão dispostos na frente e atrás do projetor. Você pode utilizar ambos os receptores.

✓ Nota:

- Quando pendurar o projetor no teto, selecione o Receptor Remoto de Infravermelho que está mais distante da luz fluorescente.

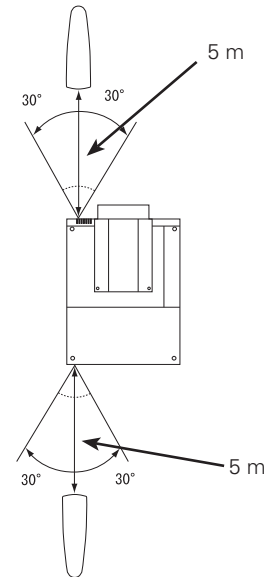

Ajuste de Movimentação da Lente

A lente de projeção pode ser movimentada de um lado a outro e para cima e para baixo com a função motorizada de movimentação da lente. Esta função torna o posicionamento de imagens mais fácil na tela.

A posição de exibição pode ser deslocada para cima até 50% da altura da projeção.

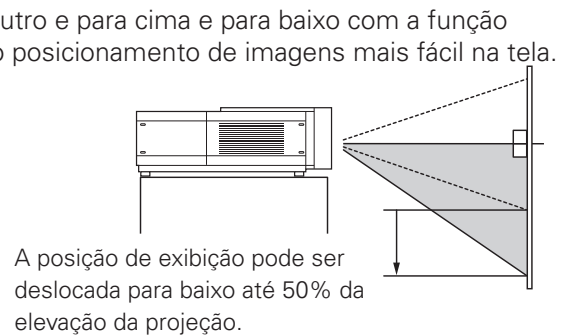
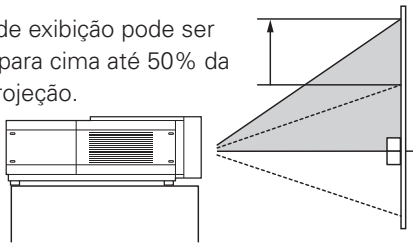

A posição de exibição pode ser deslocada para baixo até 50% da elevação da projeção.

Quando a lente é deslocada para o limite superior.

Quando a lente é deslocada para o limite inferior.

A posição de exibição pode ser deslocada à esquerda até 10% da largura da projeção.

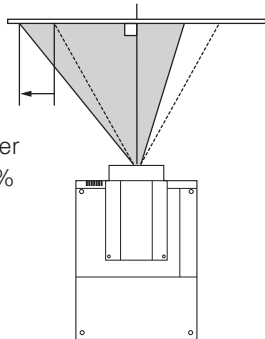

A posição de exibição pode ser deslocada à direita até 10% da largura da projeção.

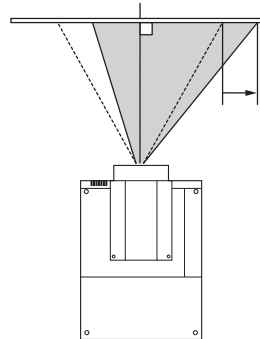

Quando a lente é deslocada para o limite esquerdo.

Quando a lente é deslocada para o limite direito.

Ajuste do Nível da Imagem e da Inclinação

O ângulo de projeção é ajustável até 2,8 graus para cima ou para baixo, respectivamente girando-se os pés frontais ou traseiros.

Para elevar o projetor, gire os pés na direção do relógio.

Para abaixar o projetor ou para recolher os pés ajustáveis, gire os pés na direção contrária ao relógio.

Para corrigir a distorção, pressione o botão KEYSTONE no controle remoto ou selecione Distorção do menu.



Não gire os pés ajustáveis quando vir uma linha vermelha neles. Os pés ajustáveis poderão cair.

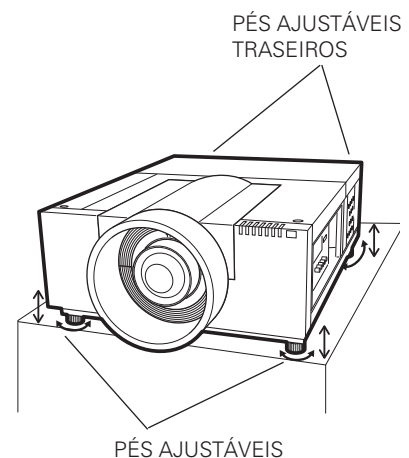

Terminais do Projetor

O projetor tem duas ranhuras de placas substituíveis de interface. As funções do projetor podem ser ampliadas instalando-se as placas opcionais de interface nas ranhuras terminais. 2 ranhuras vazias (Entrada 3 e 4) são fornecidas ao comprar o projetor. Para Placas Opcionais de Interface, entre em contato com o revendedor onde adquiriu o projetor.

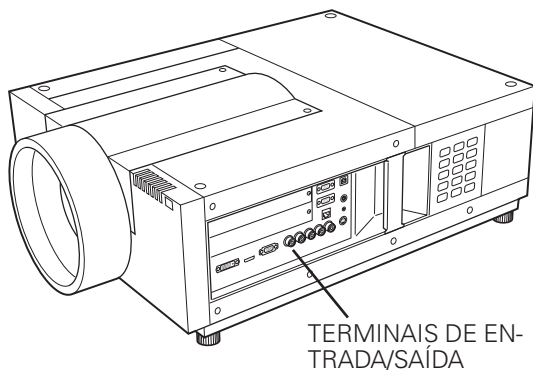

TERMINAIS DE ENTRADA/SAÍDA

2 RANHURAS TERMINAIS (Ajustados na fábrica)

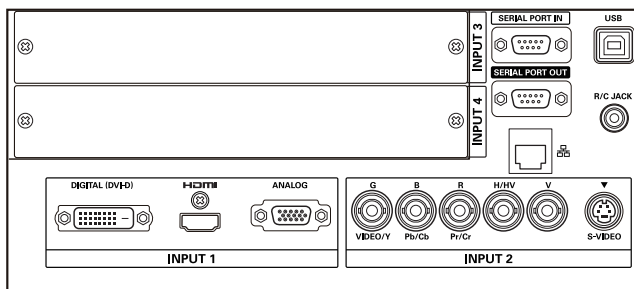

Terminais DIGITAIS(DVI-D)/HDMI/
ANALOG

Tomadas 5-BNC / S-Video

Substituição do Terminal

✓ Nota:

- Na substituição da placa de interface, desligue o projetor, pressione o Interruptor Principal Liga/Desliga para Desliga, e desconecte o cabo elétrico CA da tomada CA.

- 1 Remova os 2 parafusos da placa de interface.
- 2 Retire a placa de interface.
- 3 Recoloque a placa da interface. Coloque uma nova placa de interface junto com o Plugue para encaixar o Soquete do Plugue interno.
- 4 Aperte os parafusos para fixar a placa de interface.

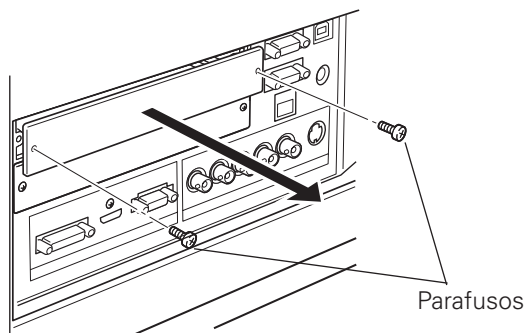

Parafusos

NOTAS SOBRE SOLICITAR OU USAR A PLACA OPCIONAL DE INTERFACE

Quando pedir ou usar a Placa Opcional de Interface, entre em contato com seu revendedor. Ao contatar seu revendedor, diga o Número de Controle Opcional (Op.cont. No.) no menu localizado na parte inferior do menu de informações.

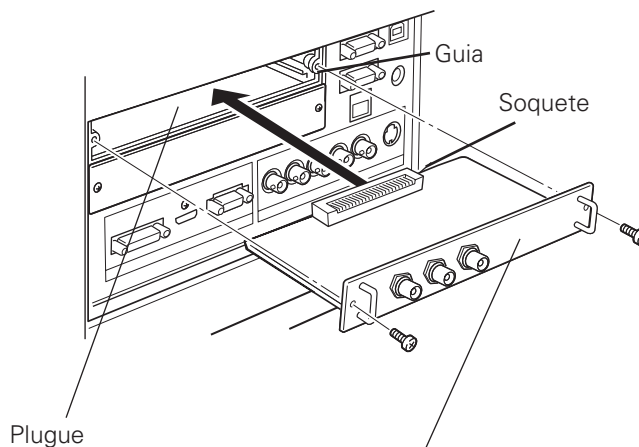

Guia

Soquete

Plugue

Como exemplo, esta figura mostra como instalar uma Placa Dual SDI.

Ligação a um Computador

Cabos utilizados para ligação

- Cabo DVI-D
 - Cabo DVI/HDMI
 - Cabo VGA (D-sub 15 pinos)*
 - Cabo BNC (BNC x 5)
 - Cabo cruzado serial
 - Cabo USB
- (*Um cabo é fornecido; Outros cabos não são fornecidos com este projetor.)

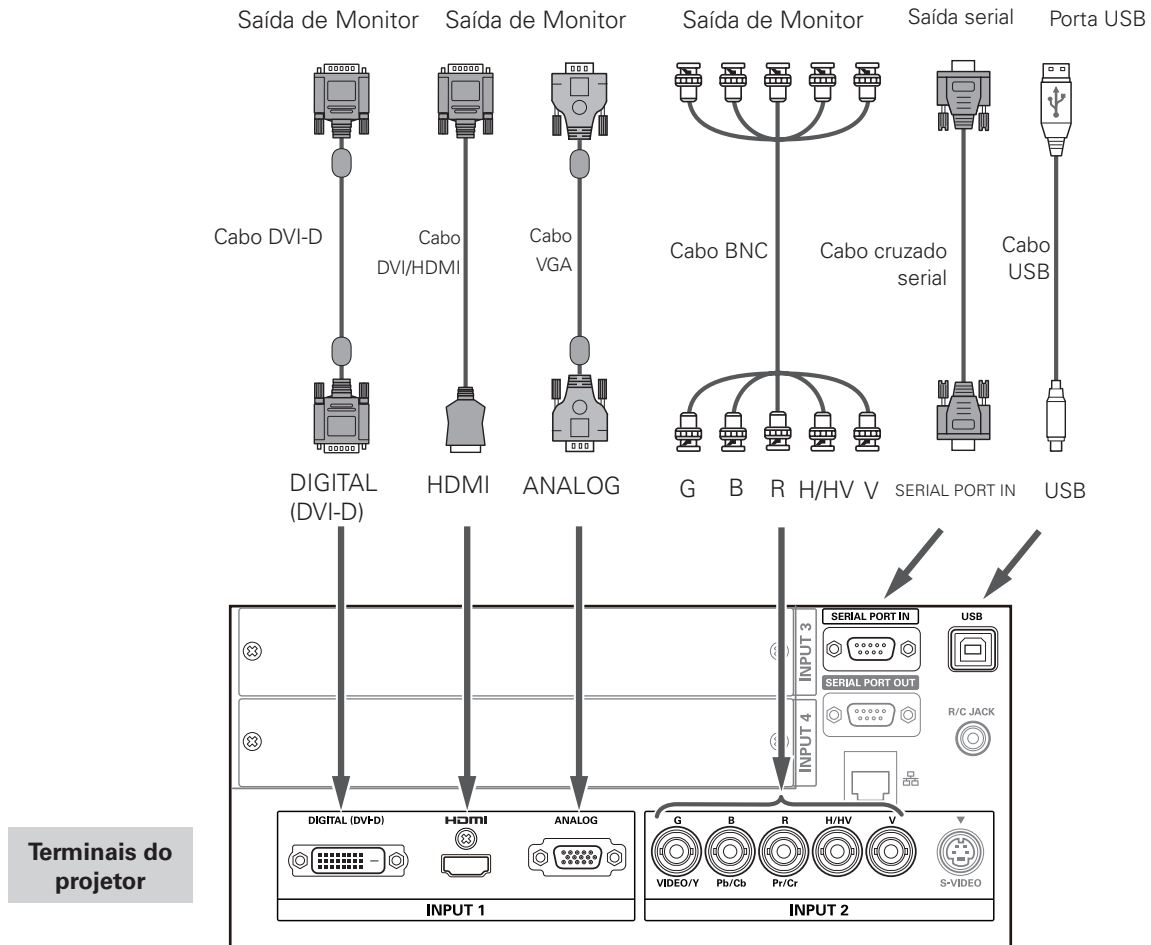
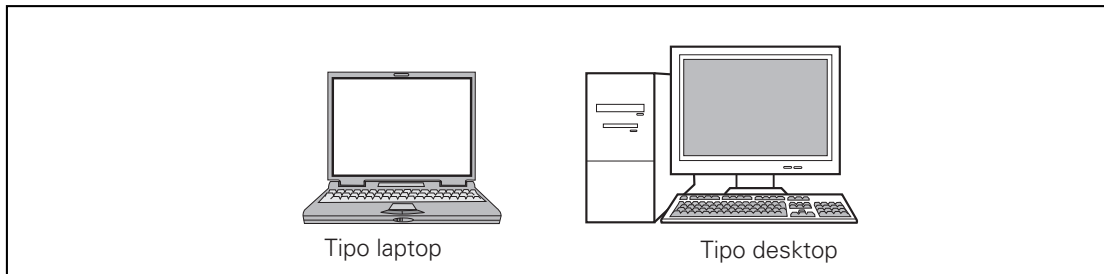

Desligue os cabos de energia do projetor e do equipamento periférico da tomada antes de ligar os cabos.

Ligar ao Equipamento de vídeo

Cabos utilizados para ligação

- Cabo Vídeo (BNC x 3, BNC x 1)
- Cabo Scart-VGA
- Cabo DVI-D
- Cabo S-Video

(Os cabos não são fornecidos com o projetor.)

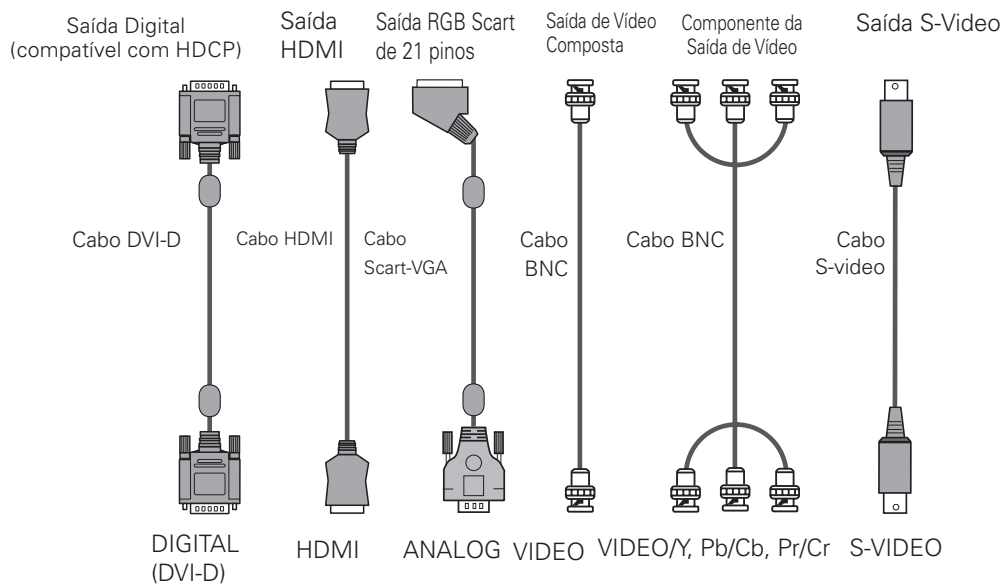
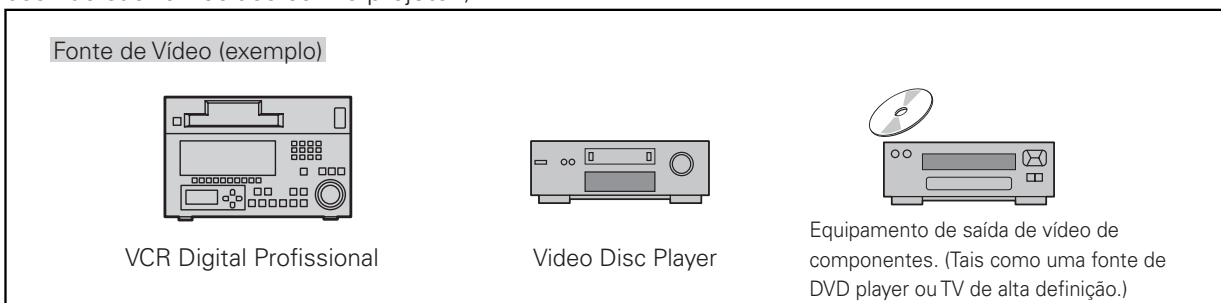

Terminais do projetor

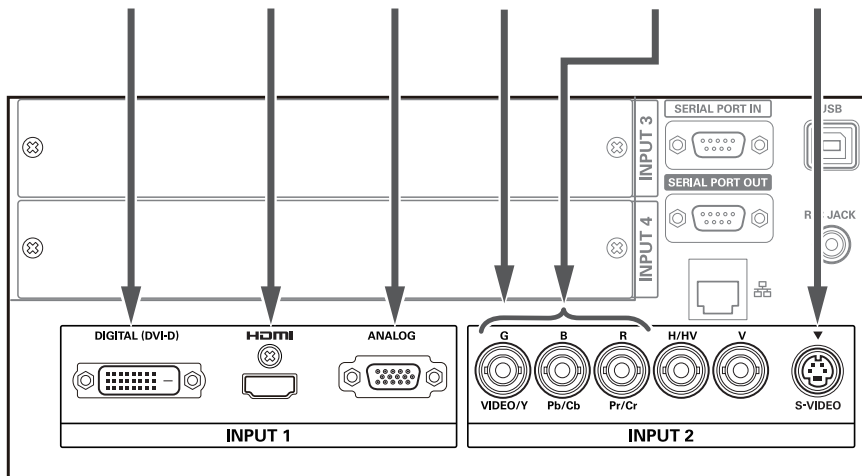

Desligue os cabos de energia do projetor e do equipamento periférico da tomada antes de ligar os cabos.

Ligar o projetor

- 1 Faça as ligações de equipamentos periféricos (computador, videogravador, etc.) antes de ligar o projetor.
- 2 Ligue o cabo de energia CA do projetor a uma tomada CA. O indicador LAMP acende e fica vermelho e o indicador POWER acende e fica verde.
- 3 Pressione o botão ON/STAND-BY no controle lateral ou o botão ON do controle remoto. O indicador LAMP fica menos luminoso e as ventoinhas de resfriamento começam a funcionar. A imagem de preparação aparece na tela e é iniciada a contagem decrescente.
- 4 Após a contagem, aparece na tela a fonte de entrada que foi selecionada da última vez e o ícone de status de controle da lâmpada.

Se o projetor estiver bloqueado com um código PIN, aparece a caixa de diálogo de introdução do código PIN.

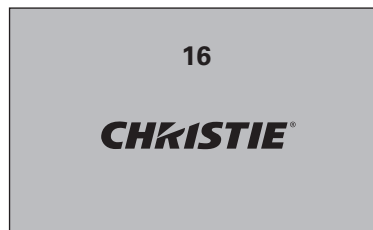

A imagem de preparação desaparece após 20 segundos.

Fonte de entrada selecionada e controle da lâmpada



Status do controle da lâmpada

✓ Nota:

- O ícone de substituição da lâmpada e o ícone de substituição do filtro ou do cartucho do filtro poderão aparecer na tela, dependendo do status de utilização do projetor.

Introduzir um código PIN

Utilize os botões apontadores ▲▼ do controle lateral ou os botões numéricos do controle remoto para introduzir um número.

Quando utilizar o controle lateral

Utilize os botões apontadores ▲▼ do controle lateral para selecionar um número. Pressione o botão apontador ► para fixar o número e deslocar o ponteiro com moldura vermelha para a caixa seguinte. O número muda para *. Repita este passo para acabar de introduzir um número de quatro dígitos. Depois de introduzir o número de quatro dígitos, desloque o ponteiro para "Ativar". Pressione o botão SELECT para começar a utilizar o projetor.

Quando utilizar o controle remoto

Pressione os botões numéricos do controle remoto para introduzir um número. Quando acabar de introduzir um número de quatro dígitos, o ponteiro desloca-se para "Ativar". Pressione o botão SELECT para começar a utilizar o projetor.

Se fixar um número incorreto, utilize o botão apontador ◀ para deslocar o ponteiro até ao número que pretende corrigir e, em seguida, introduza o número correto.

Se introduzir um código PIN errado, a indicação "Código PIN" e o número (****) ficam vermelhos durante alguns instantes. Introduza o código PIN correto.

Caixa de diálogo de introdução do código PIN



Quando o ícone OK desaparecer, você pode operar o projetor.

✓ Nota:

- Se não introduzir o código PIN no espaço de três minutos após o aparecimento da caixa de diálogo do código PIN, o projetor desliga-se automaticamente.
- "1234" é a configuração inicial de fábrica para o código PIN.



PRECAUÇÕES COM O CÓDIGO PIN

Se esquecer do código PIN, não será possível operar o projetor. Defina um novo código PIN com especial atenção, anote o número e mantenha-o à mão. Se não conseguir encontrar o código PIN ou esquecer-se do mesmo, contate o seu revendedor ou a assistência técnica.

Desligar o projetor

- 1** Pressione o botão ON/STAND-BY no controle lateral ou o botão STAND-BY no controle remoto e aparece na tela a mensagem Desligar?
- 2** Pressione novamente o botão ON/STAND-BY no controle lateral ou o botão STAND-BY no controle remoto para desligar o projetor. O indicador LAMP acende e o indicador POWER apaga-se.
- 3** Quando o projetor estiver suficientemente frio, o indicador POWER fica verde e você pode então ligar o projetor.
- 4** Desconecte o cabo elétrico CA da tomada CA.

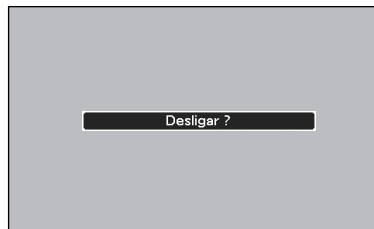

A mensagem Desligar? desaparece após 4 segundos.



PARA PRESERVAR A VIDA ÚTIL DA LÂMPADA, UMA VEZ LIGADO O PROJETO, AGUARDE NO MÍNIMO CINCO MINUTOS ANTES DE DESLIGAR.

NÃO DESCONECTE O CABO ELÉTRICO CA ENQUANTO OS RESFRIADORES ESTIVEREM OPERANDO OU ANTES DO INDICADOR DE PRONTO ACENDER EM VERDE NOVAMENTE. DO CONTRÁRIO, ISTO IRÁ RESULTAR EM DIMINUIÇÃO DA VIDA ÚTIL DA LÂMPADA.



NÃO UTILIZE O PROJETO CONTINUAMENTE SEM DESCANSO. A UTILIZAÇÃO CONTÍNUA PODE RESULTAR NA DIMINUIÇÃO DA VIDA ÚTIL DA LÂMPADA.

✓ Nota:

- Se a função *Início rápido (Direct On)* estiver definida como *Ligado*, o projetor liga automaticamente quando o cabo de energia CA é ligado a uma tomada CA.
- A velocidade das ventoinhas de resfriamento muda conforme a temperatura no interior do projetor.
- Não coloque o projetor numa mala sem ter resfriado o suficiente.
- Não é possível ligar o projetor durante o período de resfriamento com o indicador *POWER* apagado. Você pode ligar novamente o projetor quando o indicador *POWER* ficar verde.

Como utilizar o menu da tela

O projetor pode ser ajustado ou configurado através do menu da tela. Para cada procedimento de ajuste e definição, consulte os respectivos capítulos no manual do proprietário (CD-ROM).

- 1 Pressione o botão MENU no controle lateral ou no controle remoto para visualizar o menu da tela.
- 2 Utilize os botões apontadores ▲▼ para realçar ou selecionar um item do menu principal. Pressione o botão apontador ► ou o botão SELECT para acessar aos itens do submenu. (O item selecionado é realçado em laranja.)
- 3 Utilize os botões apontadores ▲▼ para selecionar o item do submenu pretendido e pressione o botão SELECT para ativar ou acessar ao item selecionado.
- 4 Utilize os botões apontadores ▲▼◀▶ para ajustar a configuração ou para mudar de opção e pressione o botão SELECT para ativá-la e voltar ao submenu.

Menu da tela

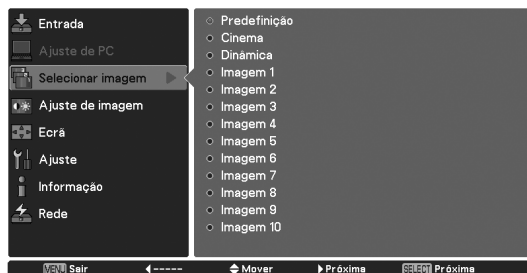

Botão apontador
► ou SELECT

Controle Lateral

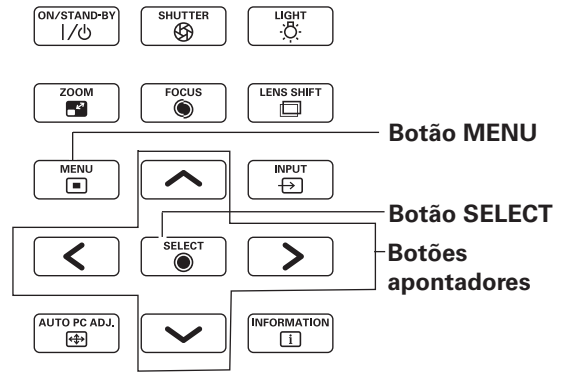

Controle Remoto

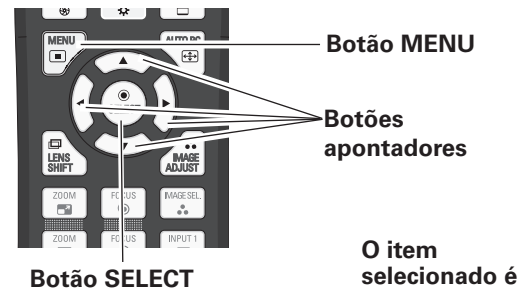

A configuração atual do item encontra-se assinalada.

O item selecionado é realçado em laranja.



Operar com o Controle do Projetor

Ajuste de Zoom

Pressione o botão ZOOM e "Zoom" será exibido na tela. E depois pressione os botões apontadores ▲▼ para ampliar ou diminuir a imagem.

Ajuste de Focagem

Pressione o botão FOCUS e "Focagem" será exibido na tela. E depois pressione os botões apontadores ▲▼ para ajustar o foco da imagem.

Ajuste de Movimentação da Lente

Pressione o botão LENS SHIFT e "Movimentar a lente" será exibido na tela. Utilize os botões apontadores ▲▼◀▶ para posicionar a imagem da projeção no ponto desejado, sem distorcer as figuras. Aperte e segure o botão LENS SHIFT por mais de 5 segundos para fazer a lente retornar à posição central.

Função do Obturador

A função do obturador permite bloquear completamente a luz na tela. Pressione o botão SHUTTER para fechar o obturador dentro do projetor. Para abrir o obturador, pressione novamente o botão SHUTTER.

Zoom

Focagem

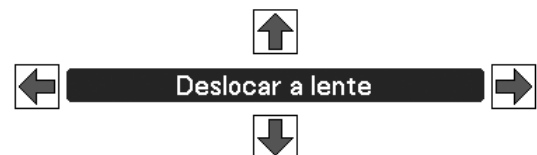

Substituição da Lâmpada

Quando a lâmpada de projeção do projetor chega ao fim da vida, o ícone de substituição da Lâmpada aparece na tela e o indicador LAMP 1/2 REPLACE acende em laranja. Substitua a lâmpada prontamente com uma nova. O tempo que leva para os indicadores LAMP 1/2 REPLACE acenderem depende do modo da lâmpada.

Indicadores

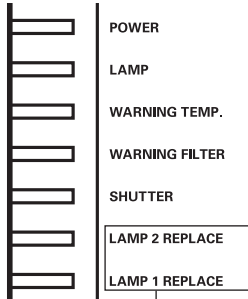

POWER

LAMP

WARNING TEMP.

WARNING FILTER

SHUTTER

LAMP 2 REPLACE

LAMP 1 REPLACE



Ícone de substituição da lâmpada

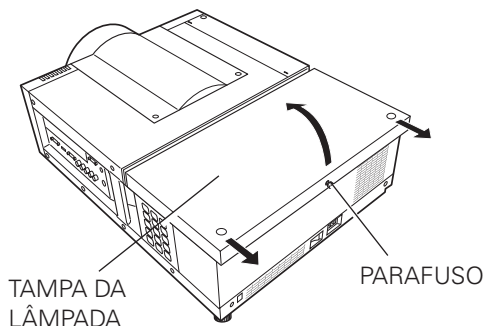

TAMPA DA LÂMPADA

PARAFUSO

Indicadores LAMP 1/2 REPLACE

Siga estes passos para substituir a lâmpada.

- 1 Verifique o número da lâmpada a ser substituída no Expositor de Status da Lâmpada.
- 2 Desligue o projetor, pressione o Interruptor Principal Liga/Desliga para Desliga, e desconecte o cabo elétrico CA da tomada CA. Deixe o projetor resfriar por pelo menos 45 minutos.
- 3 Solte um parafuso da Tampa da Lâmpada. Deslize e abra a Tampa da Lâmpada. (Ver a figura à direita.)
- 4 Solte dois parafusos e retire a Lâmpada a ser substituída pegando na alça.
- 5 Substitua a Lâmpada por uma nova e aperte os dois parafusos. Certifique-se que a Lâmpada esteja bem encaixada.
- 6 Coloque a Tampa da Lâmpada de volta e aperte o parafuso.

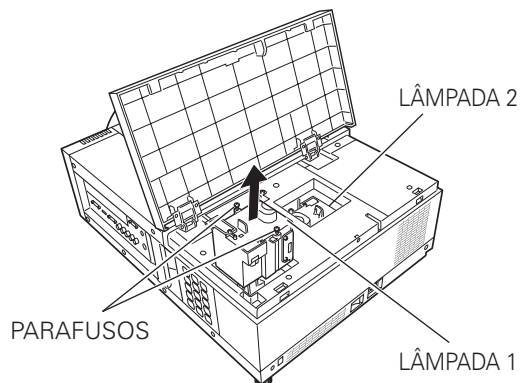

Certifique-se de qual número de lâmpada precisa ser substituída no Expositor de status da lâmpada. A figura mostra um exemplo de substituição da LÂMPADA 1.

CUIDADO : NÃO OPERE O PROJETOR QUANDO QUALQUER DAS LÂMPADAS ESTIVER REMOVIDA. POIS PODERÁ RESULTAR EM MAU FUNCIONAMENTO, PERIGO DE INCÊNDIO, OU OUTROS ACIDENTES.

SOLICITAR A LÂMPADA DE SUBSTITUIÇÃO

A lâmpada de substituição pode ser encomendada através do seu representante. Quando encomendar a lâmpada de projeção, forneça as seguintes informações ao representante.

- **No. do Modelo do seu projetor**
L2K1000
- **No. do Tipo de Lâmpada de Substituição**
002-120598-01 (No. de Peças de Serviço 610 351 5939)

NOTAS SOBRE A SUBSTITUIÇÃO DA LÂMPADA

Para manter a qualidade da imagem (melhor equilíbrio de cor e brilho em todo a tela), recomendamos substituir ambas as lâmpadas simultaneamente.



CUIDADO

Deixe o projetor resfriar por pelo menos 45 minutos antes de abrir a Tampa da Lâmpada. O interior do projetor pode se tornar muito quente.



CUIDADO

Para segurança continuada, substitua o grupo da lâmpada pelo mesmo tipo. Não deixe cair o grupo da lâmpada ou toque no bulbo de vidro! O vidro pode estilhaçar e causar ferimentos.

Especificações Técnicas

Informação Mecânica

Tipo de Projetor	Projetor Multimídia
Dimensões (L x A x P)	538,5 mm (L) x 268,0 mm (A) x 757,0 mm (P)
Peso Líquido	27,6 kg
Ajuste dos Pés	0° a 2,8°

Resolução do Painel

Sistema do Painel LCD	1,64" TFT Ativo Matrix tipo, 3 painéis
Resolução do Painel	2.048 x 1.080 pontos
Número de Pixels	6.635.520 (2.048 x 1.080 x 3 painéis)

Compatibilidade de Sinal

Sistema de Cor	PAL, SECAM, NTSC, NTSC4.43, PAL-M, e PAL-N
Compatível com HDTV	720p, 1035i, 1080i, 1080p, e 2K
Compatível com SDTV	480i, 480p, 575i e 575p
Frequência de Varredura de Entrada	Sinc. H 15 kHz a 120 kHz, Sinc. V 48 Hz a 120 Hz

Informação Óptica

Lâmpada de Projeção	Lâmpada 380 W NSHA x 2
---------------------	------------------------

Interface

Entrada 1	Terminal DVI-D (Digital), Terminal Mini D-Sub 15-pinos (Analogico), HDMI (v.1.3 com Deep Color)
Entrada 2	BNCTipo x 5 (VIDEO/Y/G, B/Pb/Cb, R/Pr/Cr, H/HV e V), S-Vídeo
Outros Conectores	Entrada de porta serial (D-sub 9), Saída de porta serial (D-sub 9), porta USB, porta LAN (RJ-45), e Conector Remoto com Fio

Energia

Voltagem e Consumo de Energia	CA 100 a 120 V (11,2 A Máx. Amperagem), 50/60 Hz (EUA e Canadá) CA 100 a 240 V (11,2 a 4,6 A Máx. Amperagem), 50/60 Hz (Para outros países)
-------------------------------	--

Ambiente Operacional

Temperatura de Funcionamento	5°C a 40°C
Temperatura de Armazenamento	-10°C a 60°C

Controle Remoto

Baterias	Tipo AAA ou LR03 x 2
Limite de Funcionamento	5 m / ±30°
Dimensões	48 mm (L) x 27 mm (A) x 145 mm (P)
Peso Líquido	102 g (incluindo baterias)

Acessórios

- Controle Remoto e Baterias
- Cabo elétrico CA
- Cabo VGA
- Real Color Manager Pro (CD-ROM)
- Grampo de Montagem
- Laço do Cabo
- Conexões das Lentes (1 tipo) (Para lentes ópticas)
- Placas do Bloco da Lâmpada (3 tipos) (Para lentes ópticas)
- Espaçador (Para lentes ópticas)
- Alça (Para o suporte da tampa da lente)
- Manual do Proprietário (CD-ROM)
- Guia de Consulta Rápida
- Etiqueta do código PIN

● As especificações estão sujeitas a alteração sem aviso.

CHRISTIE®

Americas

USA

Christie Digital Systems USA, Inc.
10550 Camden Drive
Cypress CA 90630
PH: 714-236-8610
FX: 714-503-3375
Customer Service: 1-866-880-4462
sales-us@christiedigital.com

Canada

Christie Digital Systems Canada, Inc.
809 Wellington St. N.
Kitchener, Ontario N2G 4Y7
PH: 519-744-8005
FX: 519-749-3321
Customer Service: 1-800-265-2171
sales-canada@christiedigital.com

Chile

**Representative Office
Christie Digital Systems USA, Inc.**
Av. Pedro Fontova 7619 of 60
Santiago
PH: 56-2-721 11 75
Mobile: 5699 436 6555

Europe, Middle East & Africa

United Kingdom

**Branch Office
Christie Digital Systems Canada, Inc.**
ViewPoint
200 Ashville Way
Wokingham
Berkshire, U.K.
RG41 2PL
PH: +44 (0) 118 977 8000
FX: +44 (0) 118 977 8100
sales-europe@christiedigital.com

France

**Representative Office
Christie Digital Systems Canada, Inc.**
Bâtiment D-Hall 4
Parc Louis Roche
96/114 Avenue Louis Roche
F-92230 Gennevilliers
France
PH: +33 (0)1 41 21 44 04
FX: +33 (0)1 41 21 00 36
sales-france@christiedigital.com

Germany

**Representative Office
Christie Digital Systems Canada, Inc.**
Willicher Damm 129
D-41066
Mönchengladbach
PH: +49 2161 664540
FX: +49 2161 664546
sales-germany@christiedigital.com

Eastern Europe

**Representative Office
Christie Digital Systems Canada, Inc.**
Regus Bank Centre
Szabadsag ter 7.
H-1054 Budapest
Hungary
PH: +36 (0)1 47 48 100
FX: +36 (0)1 47 48 452
sales-europe@christiedigital.com

Middle East

**Representative Office
Christie Digital Systems Canada, Inc.**
C/O Emirates Group Security
Building,
C Block, Room 207, 208, 209
Airport Free Zone
PO Box 293762
Dubai, UAE
PH: +971 (0) 4 299 7575
FX: +971 (0) 4 299 8077

Spain

Christie Authorized Reseller
Antonio Abad
Polígono Industrial Ventorro Del
Cano
Esquina C/ Aldea del Fresno, 3
3ª Puerta. Izqda
28925 Alcorcón, Madrid
PH: + 34 91 633 9990
FX: + 34 91 633 9991

Italy

Christie Authorized Reseller
Angelo Tacca
Via Garibaldi, 88
20024 Garbagnate Milanese (MI)
PH: +39 02 9902 1161
FX: +39 02 9902 2641

Africa

**Representative Office
Christie Digital Systems Canada, Inc.**
4 Patricia Road
Gillitts
KwaZulu Natal
3610
Republic of South Africa
PH: +27 (0) 317 671 347
FX: +27 (0) 317 671 347
MB: +27 (0) 823 045 442

Asia Pacific

Singapore

**Branch Office
Christie Digital Systems USA, Inc.**
627A Aljunied Road
05-02 Biz Tech Centre
Singapore, 389842
PH: +65 6877-8737
FX: +65 6877-8747
sales-singapore@christiedigital.com

China - Beijing

**Representative Office
Christie Digital Systems USA, Inc.**
7B15, Hanwei Plaza
Guanghua Road
Chaoyang District,
Beijing, 100004
PH: +86 10 6561 0240
FX: +86 10 6561 0546
sales-china@christiedigital.com

China - Shanghai

**Representative Office
Christie Digital Systems USA, Inc.**
Room 1109-1116 Shartex Plaza
No. 88 Zun Yi South Road
Shanghai 200336
PH: +86 21 6278 7708
FX: +86 21 6278 5816
sales-china@christiedigital.com

Japan

**Representative Office
Christie Digital Systems USA, Inc.**
A-bldg., 2nd Floor
Ariake Frontier Building
3-1-25, Ariake, Koto-ku
Tokyo, 135-0063
PH: 81-3-3599-7481
FX: 81-3-3599-7482
sales-japan@christiedigital.com

South Korea

**Representative Office
Christie Digital Systems USA, Inc.**
6F, ILSIN Building, 15-15
Yeouido-dong,
Yeongdeungpo-gu, Seoul,
150-872 South Korea
PH: +82 2 702 1601
FX: +82 2 702 1602

India

**Representative Office
Christie Digital Systems USA, Inc.**
Unit No. 03, Navigator Building
International Technology Park
Whitefield Road
Bangalore 560 066
India
PH: (080) 41468941 – 48
FX: (080) 41468949

www.christiedigital.com

Corporate offices

USA – Cypress
ph: 714-236-8610
Canada – Kitchener
ph: 519-744-8005

Worldwide offices

United Kingdom
ph: +44 118 977 8000
France
ph: +33 (0) 1 41 21 00 36
Germany
ph: +49 2161 664540

Eastern Europe
ph: +36 (0) 1 47 48 100
Middle East
ph: +971 (0) 4 299 7575
Spain
ph: + 34 91 633 9990

Singapore
ph: +65 6877-8737
Beijing
ph: +86 10 6561 0240
Shanghai
ph: +86 21 6278 7708

Japan
ph: 81-3-3599-7481
South Korea
ph: +82 2 702 1601

