

科视Christie Duo 集成套件

大型银幕
高级剧院
高亮度2D和3D演示



为所有人奉上至尊观影体验

为了使观众享受到至尊观影体验，您已投入大量的时间、精力和金钱。为何要在投影技术方面让步呢？有了科视Christie® Duo集成套件，你只需花费远远低于现有行业解决方案的成本，却能为观众呈现高亮度的大银幕图像。结果是，2D/3D大银幕观影体验使观众络绎不绝。您就是功臣。

科视Christie Duo集成套件可与2K或4K科视Christie Solaria®系列数字电影机一起购买。如果你已购买科视Christie电影机，也可单独购买。它性价比高，前期成本低，也无需后期投入，呈现出无以伦比的亮度，清晰度和优质3D图像。

“我们很高兴成为全球第一个采用科视Christie Duo单镜90度电影机配置的放映商，这款配置的顶尖技术可以使我们在澳大利亚最大的传统银幕上呈现最高亮度、像素完美的4K影像。其技术性能所有的电影观众领略到他们希望在Hoyts体验到的先进电影院的特色。”

Adam Wrightson,
执行总监
Hoyts电影技术集团



▲ Hoyts品牌推广经验
照片友情提供：Hoyts公司和Katy Carpenter

最明亮的顶级3D影像唾手可得

如果您想要在至尊VIP影院放映3D画面，为什么不使用目前市场上最好的技术呢？科视Christie Duo集成套件让您事半功倍。完全内置的双投影系统让一台投影机专注右眼影像，另一台专注左眼影像，使银幕亮度增加一倍，并避免出现会损害3D图像整体质量的帧闪这一人工痕迹，从而提供最高亮度、最具吸引力、最舒适的3D观影体验。

难道您不想成为本地区最顶级的3D剧院？

一切准备就绪时，您只需用科视Christie Previsto™HFR高帧率技术轻松升级科视Christie Duo集成套件。有了科视Christie Previsto，科视Christie Solaria系列2数字电影机就可以每秒48和60的高帧率接收视频内容。而目前行业标准是每秒24帧。HFR高帧率用完美细节呈现快速移动的物体，提高图像的清晰度和平滑度。以原有的格式呈现顶级2D/3D高帧率电影，让您的观众享受最优质画面，感受最身临其境的视觉体验。

一次无与伦比的观影体验，您就是闪耀的那颗星

科视Christie Duo集成套件是创建顶级观影体验且使之成为电影观众终极目的地必不可少的设备。与目前“大银幕”的解决方案不同，科视Christie Duo集成套件可以帮助您灵活地建立自有高端品牌，提供独树一帜的卓越观影体验——令人难忘，引人入胜，使观众流连忘返。有了科视Christie Duo集成套件，您的品牌就可以在顶级观影体验中高居榜首。

“保持高性价比对我们来说至关重要，我们很高兴能携手科视Christie，为全巴西电影观众带来至尊观影体验。”

Marcos Araújo,
总监，Grupo Araújo de
影院，巴西

拥有成本低，品质卓越

两台科视Christie Solaria数字电影机与科视Christie Duo集成套件珠联璧合，比行业其他品牌的大屏幕解决方案节省更多成本。科视Christie Duo集成套件前期成本低，无持续后期投入，满足全球市场对高性能解决方案的需求，提供价格合理的大银幕观影体验。



▲ 科视Christie DuoAlign™ 自动校准软件与摄像机成套设备能轻松校准两台投影机投射的影像，弹指间在最大银幕上呈现出无缝连接的顶级影像。



▶ 获得专利的科视Christie Duo集成套件系统设计独特，可实现整个屏幕的统一像素融合，展现杰出的2D和3D演示。

适合您的电影院的解决方案

科视Christie Duo集成工具包可根据放映厅大小和3D系统要求为影院提供支持。提供单镜面、双镜面或叠加配置。

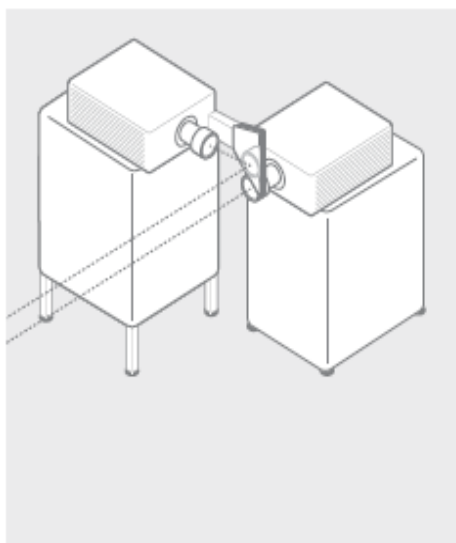

▲ 单镜

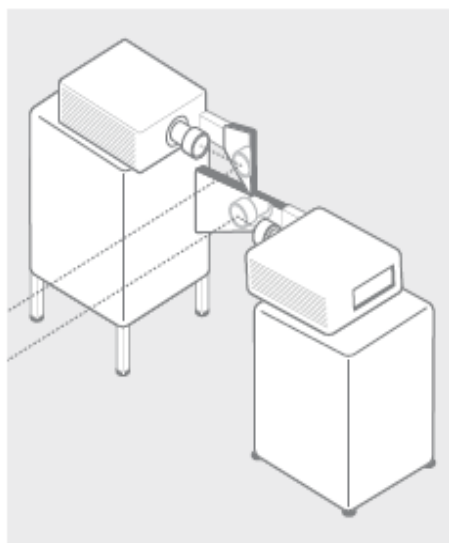

▲ 双镜

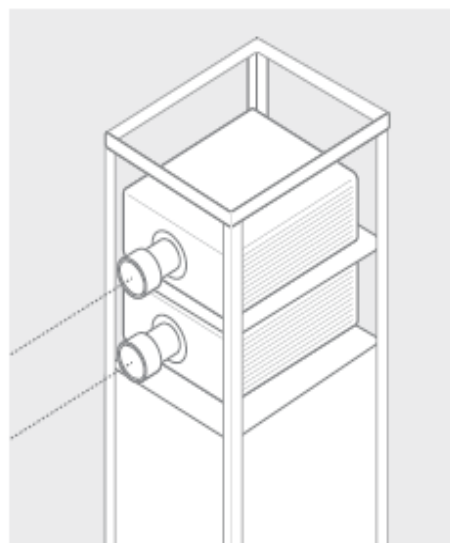

▲ 堆叠

科视Christie Duo集成套件包括：

科视Christie DuoAlign™ 自动校准图像软件和
笔记本电脑

相机套件

Gen-lock 电缆

镜子或Gen-lock堆叠系统
(视配置而定)

系统要求

两个匹配的科视Christie Solaria 数字电影机¹

Solaria软件版本3.1.0 (3)

一个电动镜头装置

一块科视Christie集合媒体块 (IMB)

支持3D系统：

科视Christie Duo 3D静态偏光镜套件

杜比®3D

MASTERIMAGE MI-DUAL3D

RealDXL-DP²

XPAND

¹不包括科视Christie CP2210和科视Christie Solarial

²仅2个堆叠配置

公司办事处

美国科视CHRISTIE数字系统公司
美国-赛普拉斯
电话: 714 236 8610

加拿大科视数字系统公司
加拿大-基奇纳
电话: 519 744 8005

独立销售
顾问办事处

意大利
电话: +39 (0) 2 9902 1161

全球办事处

英国
电话: +44 (0) 118 977
8000

德国
电话: +49 2161 664540

法国
电话: +33 (0) 1 41 21 44
04

西班牙
电话: +34 91 633 9990

东欧与
俄罗斯联邦
电话: +36 (0) 1 47 48
100

南非共和国
电话: +27 (0)11 510
0094

阿拉伯联合酋长国
电话: +971 4
3206688

印度
电话: +91 80 6708
9999

新加坡
电话: +65 6877 8737

中国(上海)
电话: +86 21 6278
7708

中国(北京)
电话: +86 10 6561
0240

日本(东京)
电话: 81 3 3599 7481

韩国(首尔)
电话: +82 2 702 1601



查看最新信息, 请登陆www.christiedigital.com

(2010)美国科视数字系统公司版权所有。版权所有。所有品牌名称和产品名称为各自所有人的商标、注册商标或贸易名称。加拿大科视数字系统公司的管理系统通过ISO9001和ISO14001认证。性能说明为标准型。由于新产品在不断研发制造, 说明书如有变动, 恕不另行通知。



CHRISTIE